

# Table des matières

<b>1. Introduction</b> .....	5
Étape 1 - Informations générales .....	6
Étape 2 - Comment naviguer dans le manuel .....	7
Étape 3 - Ce qui vous attend lors du déballage .....	8
Étape 4 - Outils dans l'emballage .....	9
Étape 5 - Guide des étiquettes .....	9
Étape 6 - Aide-mémoire .....	10
Étape 7 - Chaussette Prusa Nextruder .....	10
Étape 8 - ATTENTION : Manipulation du lubrifiant .....	11
Étape 9 - Voir les images en haute résolution .....	11
Étape 10 - Nous sommes là pour vous ! .....	12
<b>2. Déballage de l'imprimante</b> .....	13
Étape 1 - Introduction .....	14
Étape 2 - Ouverture de l'emballage .....	14
Étape 3 - Ouverture de l'emballage .....	15
Étape 4 - Retrait des inserts .....	15
Étape 5 - Retrait des inserts .....	16
Étape 6 - Retrait des inserts .....	16
Étape 7 - Déballage de l'imprimante .....	17
Étape 8 - Haribo time .....	17
Étape 9 - L'imprimante est prête pour la configuration .....	18
<b>3. Préparation de l'imprimante</b> .....	19
Étape 1 - Outils nécessaires pour ce chapitre .....	20
Étape 2 - xLCD moulé par injection : préparation des pièces .....	20
Étape 3 - xLCD moulé par injection : câbles du xLCD .....	21
Étape 4 - xLCD moulé par injection : montage du xLCD .....	21
Étape 5 - xLCD imprimé : préparation des pièces .....	22
Étape 6 - xLCD imprimé : câbles du xLCD .....	22
Étape 7 - xLCD imprimé : montage du xLCD .....	23
Étape 8 - Préparation de l'imprimante .....	23
Étape 9 - Câble du Nextruder : préparation des pièces .....	24
Étape 10 - Versions d'obturateur de buse .....	24
Étape 11 - Obturateur de buse non préinstallé : préparation du dock du Nextruder .....	25
Étape 12 - Guidage du câble du nextruder .....	26
Étape 13 - Fixation du dock du premier et du second Nextruder .....	27
Étape 14 - Inspection du dock .....	27
Étape 15 - Inspection du dock : vidéo .....	27
Étape 16 - Troisième dock : retrait de la vis .....	28
Étape 17 - Obturateur de buse non préinstallé : préparation des pièces .....	29
Étape 18 - Obturateur de buse non préinstallé : assemblage .....	29
Étape 19 - Obturateur de buse non préinstallé : installation .....	30
Étape 20 - Reward yourself .....	30
Étape 21 - Versions de support de l'antenne Wi-Fi .....	31
Étape 22 - Version latérale : Connexion des câbles du Nextruder .....	32
Étape 23 - Version latérale : Retrait du XL-buddy-box-cover .....	32
Étape 24 - Version latérale : connexion des câbles du Nextruder .....	33
Étape 25 - Version latérale : Recouvrement du XL-buddy-box-cover .....	33
Étape 26 - Version latérale : Guidage des tubes PTFE .....	34
Étape 27 - Version latérale : Guidage des tubes PTFE, partie 2 .....	34

Étape 28 - Version latérale : Installation de l'antenne Wi-Fi : préparation des pièces .....	35
Étape 29 - Version latérale : Installation de l'antenne Wi-Fi .....	35
Étape 30 - Version arrière : Support d'antenne Wi-Fi : préparation des pièces .....	36
Étape 31 - Version arrière : Installation de l'antenne Wi-Fi : préparation de l'antenne .....	36
Étape 32 - Version arrière : Installation de l'antenne Wi-Fi : préparation de l'antenne .....	37
Étape 33 - Version arrière : Connexion des câbles du Nextruder .....	37
Étape 34 - Version arrière : Installation du support d'antenne Wi-Fi .....	38
Étape 35 - Version arrière : Connexion des câbles du Nextruder .....	38
Étape 36 - Version arrière : recouvrement du XL-buddy-box .....	39
Étape 37 - Version arrière : Guidage des tubes PTFE .....	39
Étape 38 - Version arrière : Guidage des tubes PTFE, partie 2 .....	40
Étape 39 - Version arrière : Installation de l'antenne Wi-Fi : préparation des pièces .....	40
Étape 40 - Version arrière : Installation de l'antenne Wi-Fi .....	41
Étape 41 - Versions d'assemblage du support de bobine .....	41
Étape 42 - Support de bobine imprimé : préparation des pièces .....	42
Étape 43 - Support de bobine imprimé : côté gauche .....	42
Étape 44 - Support de bobine imprimé : Assemblage .....	43
Étape 45 - Support de bobine imprimé : Montage de l'assemblage .....	43
Étape 46 - Support de bobine imprimé : assemblage côté droit .....	44
Étape 47 - Support de bobine moulé par injection : préparation des pièces .....	44
Étape 48 - Support de bobine moulé par injection : réglage de l'écrou .....	45
Étape 49 - Support de bobine moulé par injection : Assemblage .....	45
Étape 50 - Support de bobine moulé par injection : Préparation .....	46
Étape 51 - Support de bobine moulé par injection : assemblage côté gauche .....	46
Étape 52 - Support de bobine moulé par injection : assemblage côté droit .....	47
Étape 53 - Assemblage du Nextruder : préparation des pièces .....	47
Étape 54 - Stationnement du Nextruder .....	48
Étape 55 - Assemblage du faisceau de câbles du Nextruder .....	48
Étape 56 - Versions d'assemblage de faisceaux de câbles du Nextruder .....	49
Étape 57 - Version à deux vis : assemblage de faisceau de câbles du Nextruder .....	49
Étape 58 - Version sans vis : assemblage de faisceau de câbles du Nextruder .....	50
Étape 59 - Récompensez-vous .....	50
Étape 60 - Presque fini ! .....	51
<b>4. Première mise en route .....</b>	<b>52</b>
Étape 1 - Avant de commencer avec la Multi-Outils .....	53
Étape 2 - Calibration de la hauteur de l'Obturateur de Buse .....	53
Étape 3 - Calibration de la hauteur de l'Obturateur de Buse .....	54
Étape 4 - Réglage de l'Obturateur de Buse .....	54
Étape 5 - Préparation de l'imprimante .....	55
Étape 6 - Mise à jour du firmware .....	55
Étape 7 - Vérification du type de ventilateur d'impression .....	56
Étape 8 - Configuration du ventilateur d'impression argenté .....	57
Étape 9 - Assistant : Configuration du réseau et de Prusa Connect .....	57
Étape 10 - Assistant : Tests de calibration .....	58
Étape 11 - Assistant : Calibration de la position du dock .....	59
Étape 12 - Assistant : retirer les broches du dock .....	59

Étape 13 - Assistant : Desserrer les vis .....	60
Étape 14 - Assistant : Verrouiller l'outil .....	60
Étape 15 - Assistant : Serrer la vis supérieure .....	61
Étape 16 - Assistant : Serrer la vis inférieure .....	61
Étape 17 - Assistant : installer les broches du dock .....	62
Étape 18 - Assistant : Dock calibré avec succès .....	62
Étape 19 - Assistant : Test du capteur de force .....	63
Étape 20 - Assistant : Calibration des Capteurs de filament .....	63
Étape 21 - Assistant : Calibration des Capteurs de filament .....	64
Étape 22 - Ergot de calibration : préparation des pièces .....	64
Étape 23 - Ergot de calibration : assemblage des pièces .....	65
Étape 24 - Assistant : Calibration du Décalage des Outils .....	65
Étape 25 - Assistant : Installation de la plaque .....	66
Étape 26 - Assistant : Installation de l'ergot de calibration .....	66
Étape 27 - Assistant : Calibration du décalage terminé .....	67
Étape 28 - Ergot de calibration .....	67
Étape 29 - Assistant : pas à pas en phase .....	68
Étape 30 - C'est fini .....	68
Étape 31 - Chaussette pour Prusa Nextruder (En option) .....	69
Étape 32 - Maintenance régulière de l'imprimante .....	69
Étape 33 - Guide rapide pour vos premières impressions .....	70
Étape 34 - Modèles 3D imprimables .....	70
Étape 35 - Donnez-nous votre retour .....	71
Étape 36 - Base de connaissances Prusa .....	71
Étape 37 - Rejoignez Printables ! .....	72
Étape 38 - C'est l'heure des Haribo ! .....	73

#### **Journal des modifications du manuel de la XL à cinq têtes (Assemblée) ..**

74

Étape 1 - Historique des versions .....	75
Étape 2 - Modifications du manuel (1) .....	75
Étape 3 - Modifications du manuel (2) .....	76
Étape 4 - Modifications du manuel (4) .....	76
Étape 5 - Modifications du manuel (5) .....	77
Étape 6 - Modifications du manuel (6) .....	77
Étape 7 - Modifications du manuel (7) .....	78



# 1. Introduction



## ÉTAPE 1 Informations générales

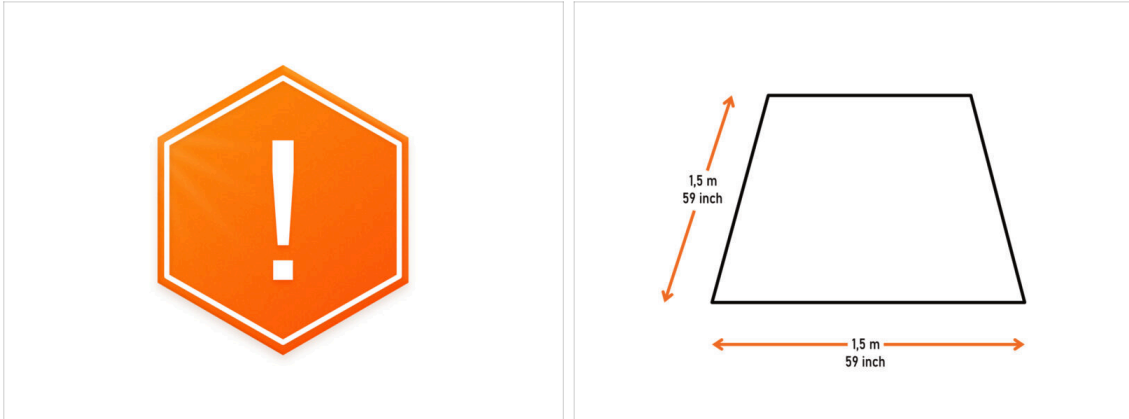

 **Le colis avec l'imprimante est lourd !** Demandez toujours à une autre personne de vous aider pour la manipulation.

- **Pour l'assemblage, préparez un établi propre avec un espace d'au moins 1,5 m x 1,5 m (59 po x 59 po).**
- Nous vous recommandons une lumière vive au-dessus de votre établi. Certaines parties de l'imprimante sont sombres et un éclairage insuffisant pourrait rendre l'assemblage plus difficile.

## ÉTAPE 2 Comment naviguer dans le manuel

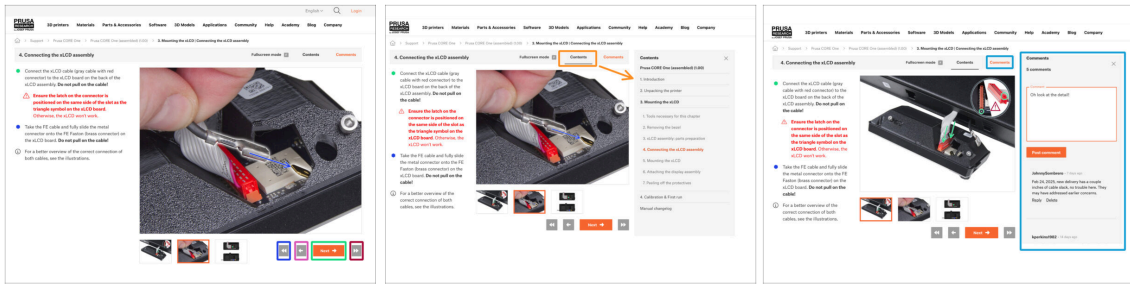

- ◆ Utilisez les boutons de navigation graphique dans le coin inférieur droit ou les touches fléchées de votre clavier :
  - ◆ **Bouton Suivant / Touche flèche droite** - Passe à l'image suivante, ou à l'étape suivante s'il s'agit de la dernière image de l'étape.
  - ◆ **Bouton flèche gauche / Touche flèche gauche** - Passe à l'image précédente, ou à l'étape précédente s'il s'agit de la première image de l'étape.
  - ◆ **Bouton de lecture arrière / Touche fléchée vers le haut** - Passe à l'étape précédente.
  - ◆ **Bouton Lecture avant (Suivant) / Touch flèche vers le bas** - Passe à l'étape suivante.
- ◆ Cliquez sur **Contenu** pour développer la liste complète des étapes de ce guide. Cela vous permet de passer à n'importe quelle étape, quelle que soit la séquence.
- ◆ Cliquez sur **Commentaires** pour ouvrir la discussion sur une étape spécifique et laisser votre avis.

## ÉTAPE 3 Ce qui vous attend lors du déballage

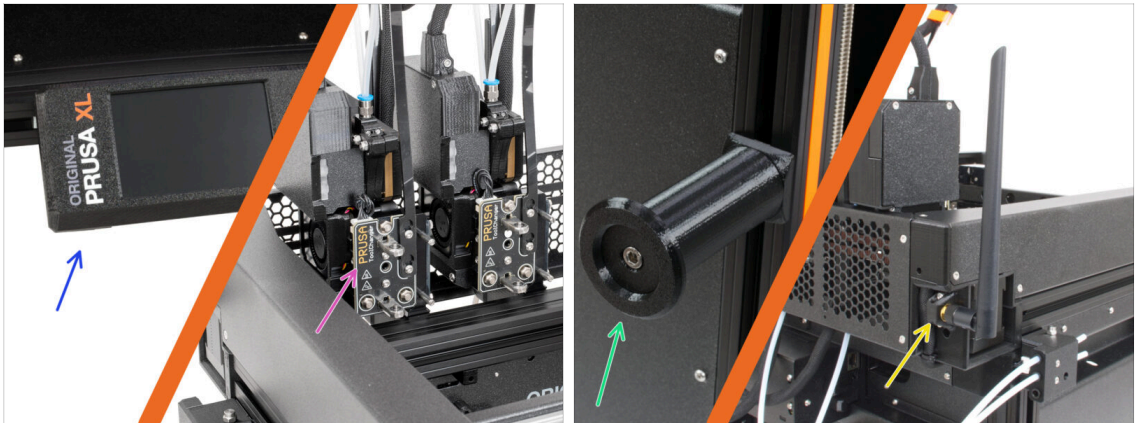

**i** En raison du transport, certaines des pièces fragiles doivent être emballées en toute sécurité séparément dans l'emballage de l'imprimante. Ce manuel vous guidera tout au long de l'installation de ces pièces sur l'imprimante.

**● Ces pièces seront installées :**

- Assemblage du xLCD
- Assemblage du Nextruder multi-outils
- Support de bobine
- Antenne Wi-Fi

## ÉTAPE 4 Outils dans l'emballage



### ● L'emballage contient :

- ① Certains outils sont principalement destinés à la maintenance régulière de l'imprimante. Vous n'en aurez peut-être pas besoin pour ce manuel. Une liste des outils nécessaires est incluse au début de chaque chapitre d'assemblage.
- Clé Torx TX6, TX8, TX10
- Clé Allen 2,5 mm, 4,0 mm
- Clé 13-16
- Clé universelle
- Tournevis T10
- Tournevis Philips PH2
- Pince à bec fin
- L'emballage de l'imprimante contient un lubrifiant destiné à la maintenance. Pas besoin de l'appliquer lors de l'assemblage.

Pour obtenir des conseils sur la façon d'appliquer le lubrifiant, consultez notre guide Maintenance régulière de l'imprimante.

## ÉTAPE 5 Guide des étiquettes



- ① Toutes les boîtes et tous les sachets contenant les pièces nécessaires à la construction sont étiquetés.
- Le sachet LCD Fasteners comprend une pièce de rechange supplémentaire pour chaque pièce contenue dans le sachet. La quantité de pièces de rechange est inscrite sur l'étiquette. Ce nombre est inclus dans le nombre total de chaque type de pièce.

## ÉTAPE 6 Aide-mémoire



- ◆ Votre colis contient une lettre, au dos de laquelle se trouve un Aide-mémoire avec des dessins de toute la visserie nécessaire.
- ◆ Les dessins de la visserie sont à l'échelle 1:1, vous pouvez donc comparer la taille en plaçant la visserie sur le papier pour vous assurer que vous utilisez le bon type.
- i Vous pouvez le télécharger depuis notre site [prusa.io/cheatsheet-xl](https://prusa.io/cheatsheet-xl). Imprimez-le à 100 %. Ne le redimensionnez pas, sinon cela ne fonctionnera pas.

## ÉTAPE 7 Chaussette Prusa Nextruder



- ◆ Une chaussette en silicone Nextruder est fournie avec chaque pack de Nextruder.
- ◆ L'installation de la chaussette Prusa du Nextruder est recommandée, mais facultative. **Nous fournirons des détails sur la façon de l'installer plus tard dans le guide.**
- i La fonction principale d'une chaussette en silicone est de maintenir stable la température dans le bloc de chauffe, ce qui améliore les performances de l'imprimante.
- i De plus, elle garde votre hotend propre des débris de filament et la protège au cas où l'impression se détacherait de la surface d'impression.

## ÉTAPE 8 ATTENTION : Manipulation du lubrifiant

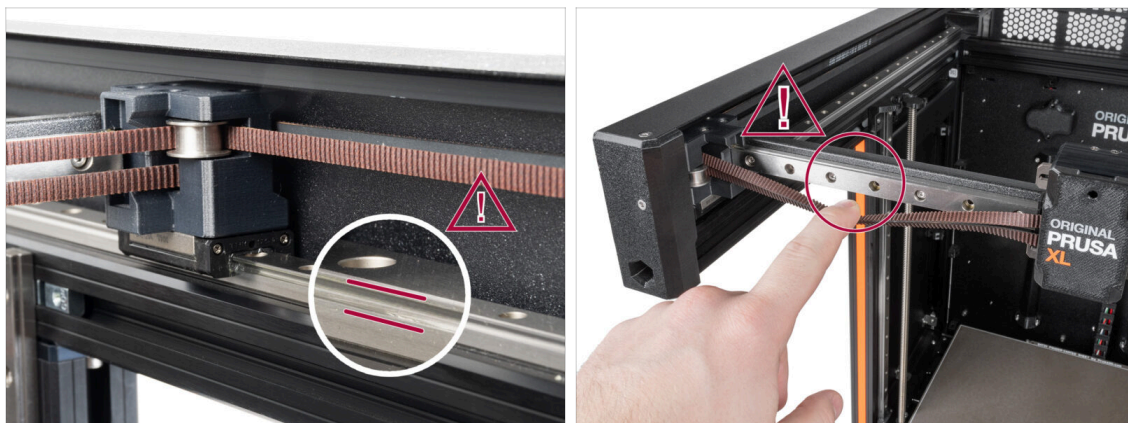

**⚠ ATTENTION : Évitez tout contact direct de la peau avec le lubrifiant utilisé pour les rails linéaires dans cette imprimante. Si un contact se produit, lavez-vous les mains immédiatement. Surtout avant de manger, de boire ou de toucher votre visage.**

- Le lubrifiant s'accumule dans les roulements de l'imprimante, principalement dans les canaux du rail linéaire.

## ÉTAPE 9 Voir les images en haute résolution

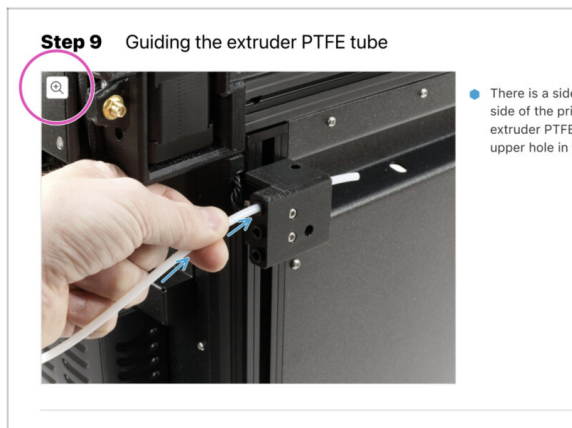

**i** Lorsque vous parcourez le guide sur [help.prusa3d.com](http://help.prusa3d.com), vous pouvez voir les images originales en haute résolution pour plus de clarté.

- Passez votre curseur sur l'image et cliquez sur le bouton Loupe ("Voir l'originale") dans le coin supérieur gauche.

## ÉTAPE 10 Nous sommes là pour vous !

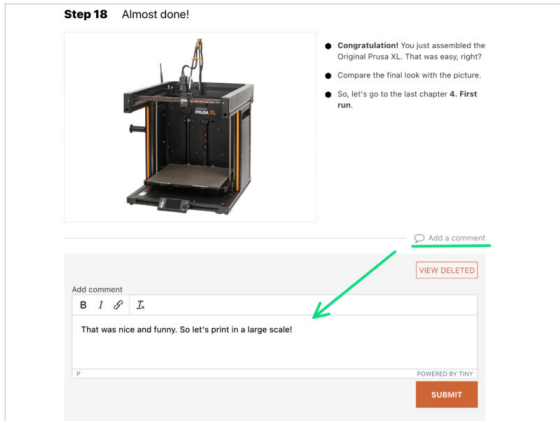
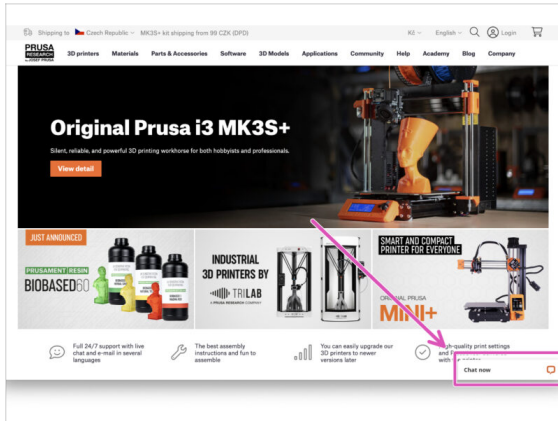

- Perdu dans les instructions ? Une vis manquante ou une pièce imprimée abîmée ? **Dites-le nous !**
- Vous pouvez nous contacter en utilisant les moyens suivants :
  - En utilisant les commentaires sous chaque étape.
  - Notre chat en direct 24/7 sur shop.prusa3d.com
  - En écrivant un e-mail à info@prusa3d.com
- Êtes-vous prêt à vous lancer dans l'assemblage ? Passons au chapitre **2. Déballage de l'imprimante.**

## 2. Déballage de l'imprimante



### ÉTAPE 1 Introduction



**⚠ Le colis de l'imprimante est lourd !**  
Demandez à quelqu'un de vous aider.

**⚠ Si des enfants vous aident lors du montage, surveillez-les toujours pour éviter les blessures.**

**ⓘ Nous vous recommandons de conserver tous les éléments d'emballage** au cas où vous décideriez de renvoyer l'imprimante en réparation.

### ÉTAPE 2 Ouverture de l'emballage

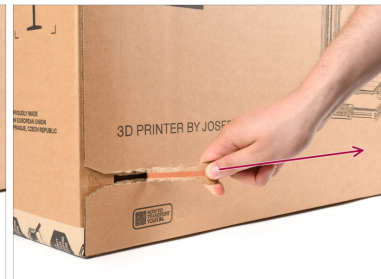

- Placez le colis sur une surface stable. **Assurez-vous que le paquet est orienté vers le haut.** Notez les flèches sur la boîte.
- L'emballage est équipé d'une bande déchirable qui divise la boîte en deux parties.
- Décollez toute la bande à déchirer pour diviser la boîte.

## ÉTAPE 3 Ouverture de l'emballage



● Retirez la partie supérieure de la boîte en la soulevant.

⚠ A l'intérieur, il y a des inserts en carton qui contiennent les pièces nécessaires à l'assemblage. **Ne les jetez pas !**

ⓘ Votre imprimante peut différer légèrement de celle présentée sur les photos. Cela n'affecte pas le guide ; les photos sont à titre illustratif uniquement.

● Retirez les oursons en gomme Haribo du fond de la boîte et mettez-les de côté. Nous les libérerons bientôt de captivité.

● Retirez la lettre de bienvenue, qui contient également l'aide mémoire. **Ne jetez pas la lettre de bienvenue !**

## ÉTAPE 4 Retrait des inserts



● Retirer les fixations de protection supérieures en carton durci.

● Retirez les fixations supérieures en mousse.

● Retirez l'insert en carton avant supérieur. Il y a plusieurs pièces à l'intérieur, faites attention à ne pas les perdre lorsque vous retirez l'insert en carton.

● Retirez l'insert en carton.

● Retirez les cinq boîtes contenant les pièces des Nextraders.

## ÉTAPE 5 Retrait des inserts



- Soulevez les deux rabats situés sur le côté de l'insert en carton avant, pliez le côté vertical vers le bas, et retirez l'insert.
- Retirez la boîte avec le Prusament sur le dessus.
- Retirez l'impression de test de la plaque d'impression.

## ÉTAPE 6 Retrait des inserts



- Il y a une petite découpe dans l'insert en carton supérieur qui le verrouille sur le cadre de l'imprimante. Tirez dessus pour décrocher l'insert.
- Décochez la bande de protection en carton qui entoure l'axe X.
- Les pièces de l'imprimante sont stockées à l'intérieur de l'insert en carton supérieur ! Assurez-vous de ne pas les perdre !
- Soulevez l'ensemble de l'insert et retirez-le.

## ÉTAPE 7 Déballage de l'imprimante



- 🟠 **Utilisez les poignées latérales de l'imprimante pour la soulever.**
- 🟡 Maintenez le fond de la boîte en place en le maintenant enfoncé pendant que vous soulevez l'imprimante.
- ⚠️ **Ne soulevez pas l'imprimante par les profilés métalliques supérieurs !!!** Sinon, vous risquez de déformer les pièces de l'imprimante et d'endommager l'éclairage LED à l'intérieur.
- ⚠️ **Ne soulevez pas l'imprimante seul ;** demandez à quelqu'un de vous aider à soulever l'imprimante par la poignée située sur le côté de l'imprimante.

## ÉTAPE 8 Haribo time

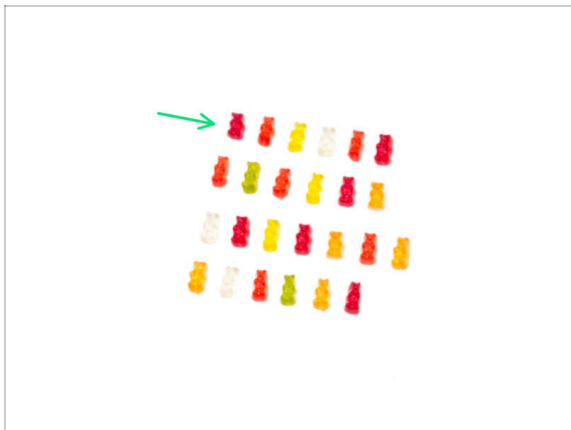

- ⚠️ **Ouvrez soigneusement et silencieusement le sachet contenant les ours en gomme Haribo. Un haut niveau de bruit pourrait attirer les prédateurs à proximité !**
- Sortez quelques ours en gomme et placez-les sur une surface propre. Séparez le groupe en quatre rangées comme indiqué sur la photo. Fermez le sac et mettez-le de côté pour le moment.
- 🟢 Mangez la première rangée : six ours en gomme.
- 📄 **Saviez-vous que** les ours en gomme ont été créés pour la première fois par un fabricant de bonbons allemand nommé Hans Riegel dans les années 1920.

## ÉTAPE 9 L'imprimante est prête pour la configuration



- ◆ Bon travail ! L'imprimante est prête pour le prochain chapitre.
- ◆ Visitez le chapitre **3. Préparation de l'imprimante.**

### 3. Préparation de l'imprimante



## ÉTAPE 1 Outils nécessaires pour ce chapitre

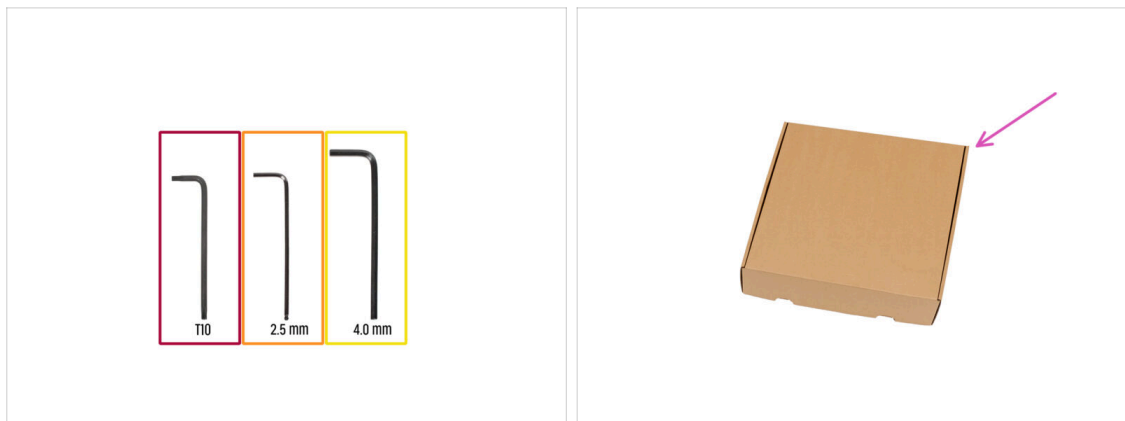

● Pour ce chapitre, veuillez préparer :

● Clé Torx T10

ⓘ Vous pouvez également utiliser un tournevis T10, inclus dans l'emballage

● Clé Allen de 2,5 mm

● Clé Allen de 4,0 mm

● Utilisez une boîte en carton comme protection du plateau chauffant pendant l'installation. Utilisez l'une des boîtes de Nextruder que vous avez reçues avec votre imprimante.

## ÉTAPE 2 xLCD moulé par injection : préparation des pièces



ⓘ À partir de septembre 2024, vous pourrez recevoir un nouvel écran xLCD moulé par injection. Consultez les photos et identifiez votre version.

● Si vous possédez le xLCD moulé par injection, réalisez cette étape et passez à l'étape suivante →

● Si vous possédez l'ancienne version imprimée du xLCD, passez à cette étape : XLCD imprimé : préparation des pièces

● Pour les étapes suivantes, merci de préparer :

● Assemblage du xLCD (1x)

● Vis M3x10 (2x)

### ÉTAPE 3 xLCD moulé par injection : câbles du xLCD



- Connectez le câble xLCD au connecteur de la carte xLCD.
- ⓘ Il y a un loquet sur le connecteur du câble xLCD, qui doit faire face au symbole triangulaire sur la carte. Voir la photo.
- Appuyez sur le connecteur du câble xLCD pour le connecter complètement au xLCD. Maintenez le capot du xLCD.
- Enfoncez complètement le connecteur de mise à la terre dans le faston PE.

### ÉTAPE 4 xLCD moulé par injection : montage du xLCD



- Alignez l'assemblage du xLCD avec les écrous du profilé en aluminium avant.
- Insérez et serrez la vis M3x10 du côté droit du xLCD.
- Insérez et serrez la vis M3x10 du côté gauche du xLCD.
- Le xLCD moulé par injection est monté et prêt.
- **Passez à cette étape : Préparation de l'imprimante**

## ÉTAPE 5 xLCD imprimé : préparation des pièces



● Pour les étapes suivantes, merci de préparer :

- Assemblage du xLCD (1x)
- Vis M3x16 (2x)

## ÉTAPE 6 xLCD imprimé : câbles du xLCD

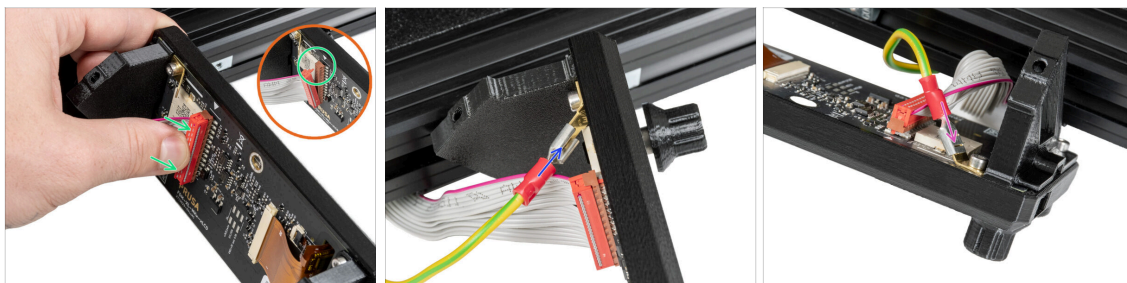

- Tournez délicatement l'imprimante de manière à ce que la face avant soit face à vous.
- Depuis l'avant de l'imprimante, placez l'assemblage du xLCD à proximité du profilé en aluminium inférieur avant où se trouvent les câbles du xLCD.
- Connectez le câble xLCD au connecteur de la carte xLCD.
  - ⓘ Il y a un loquet sur le connecteur du câble xLCD, qui doit faire face au symbole triangulaire sur la carte. Voir le détail.
- Connectez le câble de mise à la terre et connectez-le au connecteur PE sur le xLCD.
- Enfoncez complètement le connecteur de mise à la terre dans le faston PE.

## ÉTAPE 7 xLCD imprimé : montage du xLCD

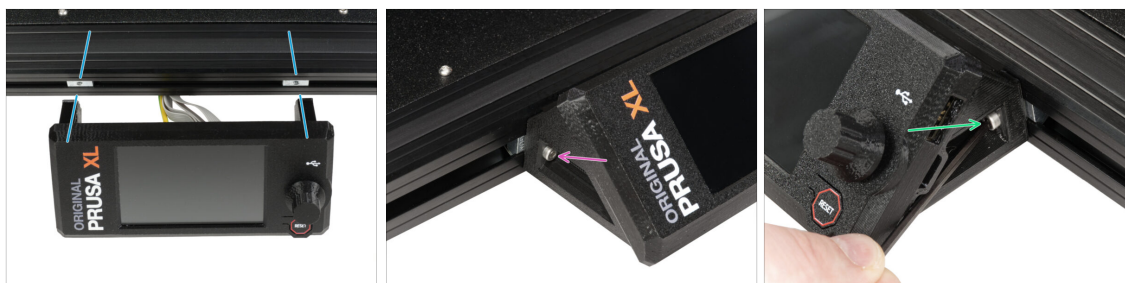

- ◆ Alignez l'assemblage du xLCD avec les écrous profilés (M3nEs) dans le profilé en aluminium avant.
- ⓘ Les écrous de profilé (M3nE) sont déjà installés dans le profilé en aluminium par le département de production de Prusa.
- ◆ Insérez et serrez la vis M3x16 du côté gauche du xLCD.
- ◆ Insérez et serrez la vis M3x16 du côté droit du xLCD.

## ÉTAPE 8 Préparation de l'imprimante

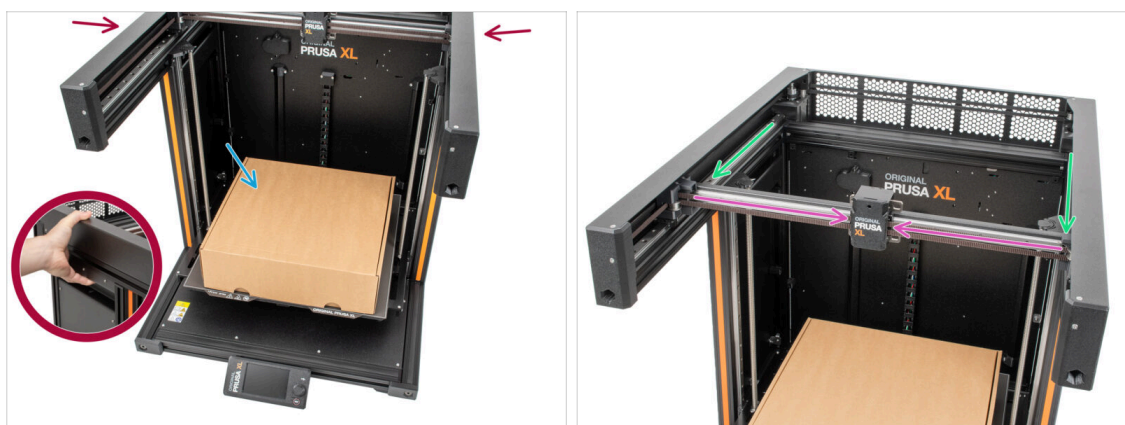

- ◆ Rappel : Pour manipuler l'imprimante, **saisissez toujours les poignées des deux côtés de l'imprimante**. Ne soulevez pas l'imprimante par les profilés aluminium ou les profilés en tôle situés sur le dessus.
- ⓘ Dans les étapes suivantes, nous travaillerons avec des outils et installerons l'extrudeur au-dessus du plateau chauffant. Protégez la surface d'impression contre tout dommage éventuel. Une boîte de Nextruder vide peut servir à cet effet.
- ◆ Placez la boîte en carton vide approximativement sur la partie centrale avant du plateau chauffant.
- ◆ Déplacez manuellement l'assemblage de l'axe X jusqu'à l'avant de l'imprimante.
- ◆ Déplacez manuellement le X-carriage approximativement vers le centre de l'axe X.

## ÉTAPE 9 Câble du Nextruder : préparation des pièces



**i** À partir d'avril 2025, vous pourrez recevoir un faisceau de câble. La différence est décrite avant que le faisceau de câbles ne soit connecté au Nextruder.

● **Pour l'assemblage du faisceau de câbles Nextruder, veuillez préparer :**

- Faisceau de câbles (5x)

## ÉTAPE 10 Versions d'obturateur de buse

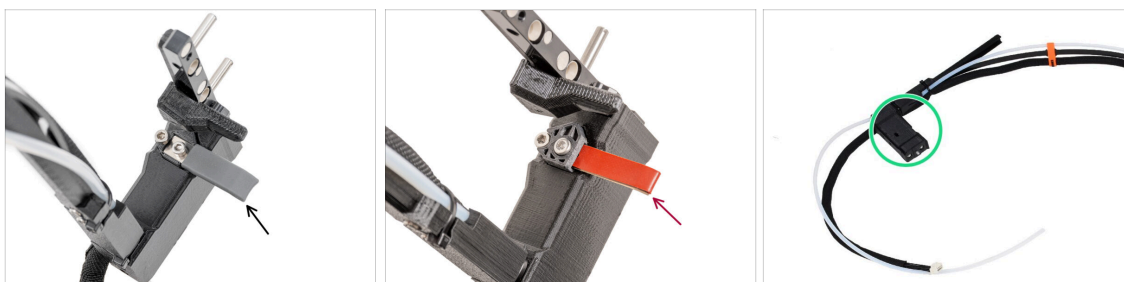

**i** Les derniers assemblages sont livrés avec l'Obturateur de Buse préinstallé sur le dock de l'extrudeur.

● Examinez attentivement l'un des docks d'extrudeur et comparez-le à l'image pour voir si l'obturateur de buse est déjà en place avec l'écrou carré.

**!** **Les obturateurs de buse déjà préinstallés sur les docks d'extrudeur peuvent différer en couleur. Cela n'affecte pas le processus d'assemblage.**

- Obturateur de buse gris.
- Obturateur de buse rouge.

**i** **Si vous avez l'obturateur de buse préinstallé, continuez à cette étape : Guidage du câble du Nextruder**

● Si votre Nextruder **n'a pas** l'obturateur de buse préinstallé, passez à l'étape suivante  
→

## ÉTAPE 11 Obturateur de buse non préinstallé : préparation du dock du Nextruder : préparation du dock du Nextruder



◆ **Répétez cette étape pour toutes les têtes d'outils :**

◆ Insérez l'écrou M3nS dans le dock du nextruder.

◆ Assurez-vous que l'écrou est enfoncé à fond dans le dock. Sinon, utilisez la clé Allen pour enfoncer l'écrou dans le dock du Nextruder.

ⓘ Si l'écrou est tombé pendant le transport, recherchez-le dans la boîte du Nextruder. Il y en a également un de rechange dans l'emballage de l'assemblage de l'obturateur de buse si nécessaire.

⚠ **N'installez pas encore l'obturateur de buse ! Cela sera fait plus tard. Nous devons d'abord fixer le dock de l'extrudeur à l'imprimante.**  
Continuez à l'étape suivante.

## ÉTAPE 12 Guidage du câble du nextruder

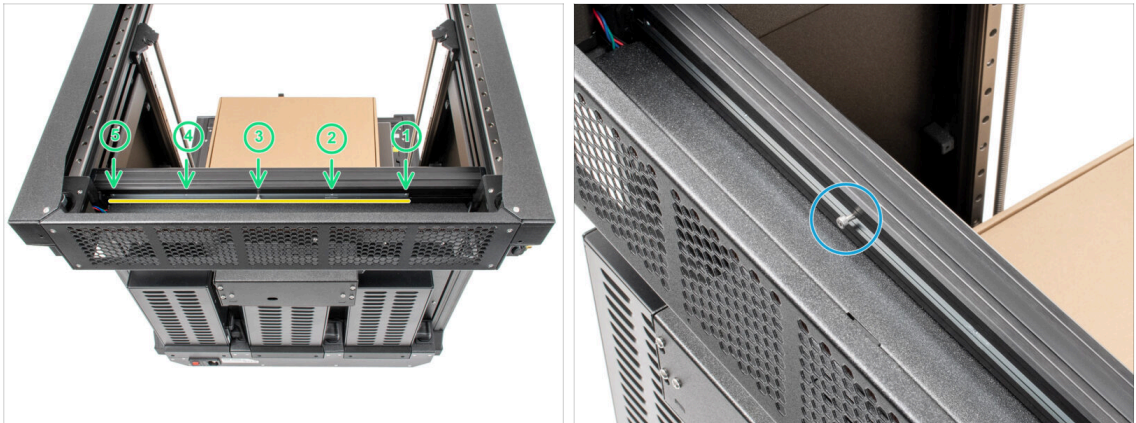

- Faites pivoter délicatement l'imprimante de 180° afin que le côté du bloc d'alimentation soit face à vous.
- Localisez le long profilé métallique avec cinq trous M3 à l'intérieur du profilé en aluminium arrière.
- Nous utiliserons tous les trous M3 du profilé métallique.
- Localisez une vis dans le long profilé métallique qui fixe la pièce pendant le transport. **Gardez la vis dans le profilé métallique pour l'instant.**
- ⚠ **Conservez la position du long profilé métallique pour l'étape suivante. Il ne faut pas que cela bouge !**  
Si le profilé métallique bouge, poussez-le complètement vers la gauche et fixez-le en position avec la vis.

## ÉTAPE 13 Fixation du dock du premier et du second Nextruder

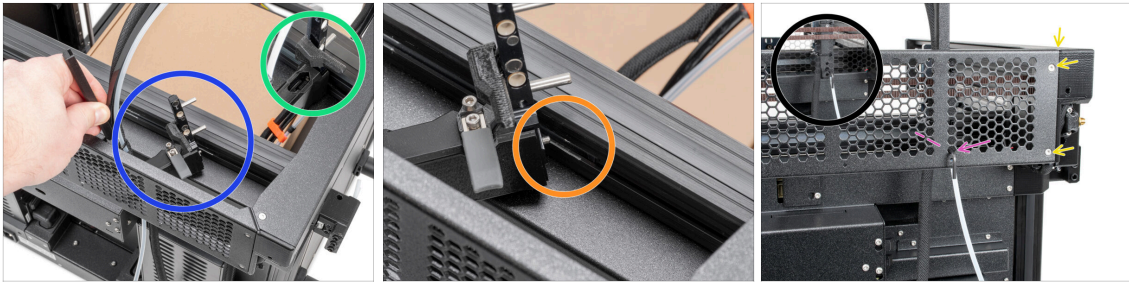

- Si votre dock de Nextruder n'a pas l'obturateur de buse préinstallé, **NE l'installez PAS encore !** Fixez le dock comme indiqué dans cette étape et nous installerons les obturateurs de buse après l'inspection du dock.
- Placez le xl-dock-cable-router sur la plaque métallique inférieure sous le profilé en aluminium sur le côté droit de l'imprimante.
- Localisez la vis qui dépasse du xl-dock-cable-router. Fixez la vis au premier trou M3 du long profilé métallique (tch-mounting-insert). Vérifiez à travers le trou à l'arrière si le support de câble est aligné avec le trou.
- Poussez la clé Allen de 2,5 mm à fond dans le trou de la tôle arrière jusqu'à ce que vous atteigniez la vis du **milieu** dans le xl-dock-cable-router et serrez la vis.
- Le dock est inséré en force ; la vis doit être serrée fermement.
- ⓘ Répétez cette étape pour la deuxième tête d'outil.

## ÉTAPE 14 Inspection du dock

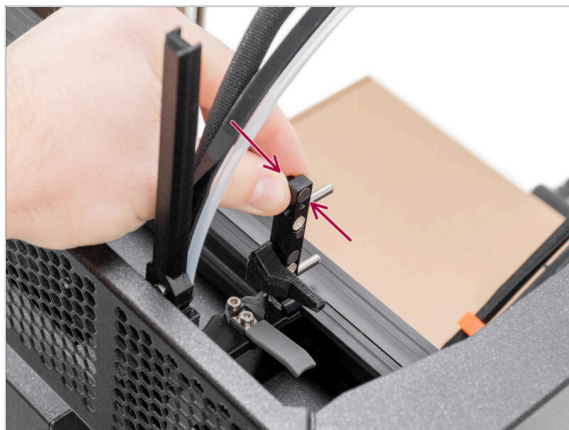

- ⓘ Cette étape est la même pour toutes les versions de l'assemblage du dock.
- ⚠ Vérifiez que le dock est correctement serré. **Le dock ne doit pas bouger.**
- ⚠ Le dock est inséré en force, la vis doit être serrée fermement.
- Veuillez regarder la vidéo à l'étape suivante pour une meilleure compréhension.

## ÉTAPE 15 Inspection du dock : vidéo

- ⓘ Cette étape est la même pour toutes les versions de l'assemblage du dock.
- Les instructions suivantes doivent être effectuées correctement et avec soin. Obtenez une meilleure compréhension et un assemblage réussi en regardant la vidéo à côté du guide.

## ÉTAPE 16 Troisième dock : retrait de la vis



- ⓘ Cette étape est la même pour toutes les versions de l'assemblage du dock.
- ⓘ À ce stade, vous devriez déjà avoir installé deux docks.
- ◆ Localisez la vis M3 dans l'insert métallique.
- ◆ À l'aide d'une clé Allen de 2,5 mm, retirez la vis de l'insert métallique.
- ◆ Fixez les troisième, quatrième et cinquième docks de la même manière que les deux premiers docks.
- ⓘ Le dock est inséré en force, la vis doit donc être serrée fermement.
- ◆ Les quais fixés doivent ressembler à l'image
- ⓘ **Si vos docks de Nextruder ONT LES OBTURATEURS DE BUSE PRÉINSTALLÉS, passez directement à cette étape : Récompensez-vous**
- ⓘ **Si vos docks de Nextruder N'ONT PAS LES OBTURATEURS DE BUSE PRÉINSTALLÉS, passez à l'étape suivante →**

## ÉTAPE 17 Obturateur de buse non préinstallé : préparation des pièces

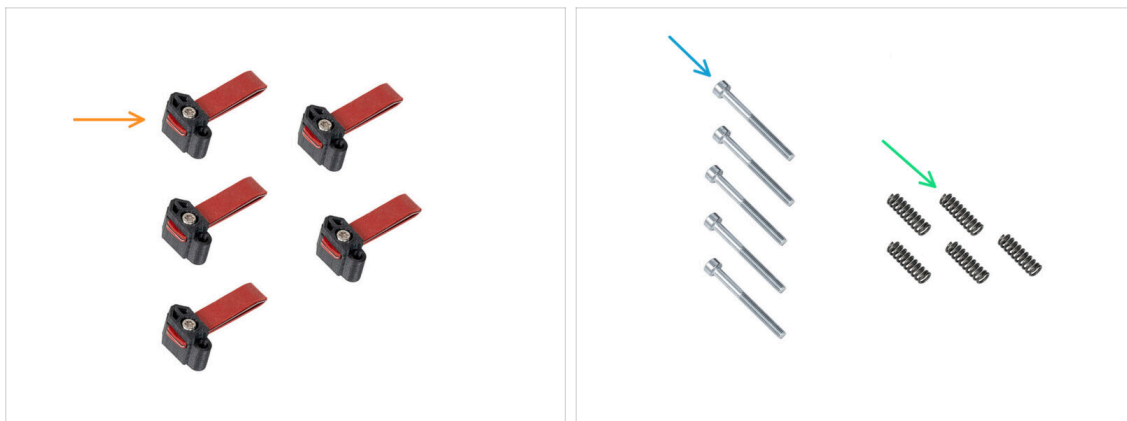

⬛ **Les instructions suivantes sont destinées uniquement aux imprimantes sans Obturateurs de Buse préinstallés..** Si votre imprimante est livrée avec les obturateurs de buse installés sur les docks de Nextuder, passez à cette étape : **Versions du support d'antenne Wi-Fi.**

⬛ **Pour les étapes suivantes, merci de préparer :**

- 🟠 Obturateur de Buse (5x)
- 🟡 Vis M3x30 (5x)
- 🟢 Ressort 15x5 (5x)

## ÉTAPE 18 Obturateur de buse non préinstallé : assemblage

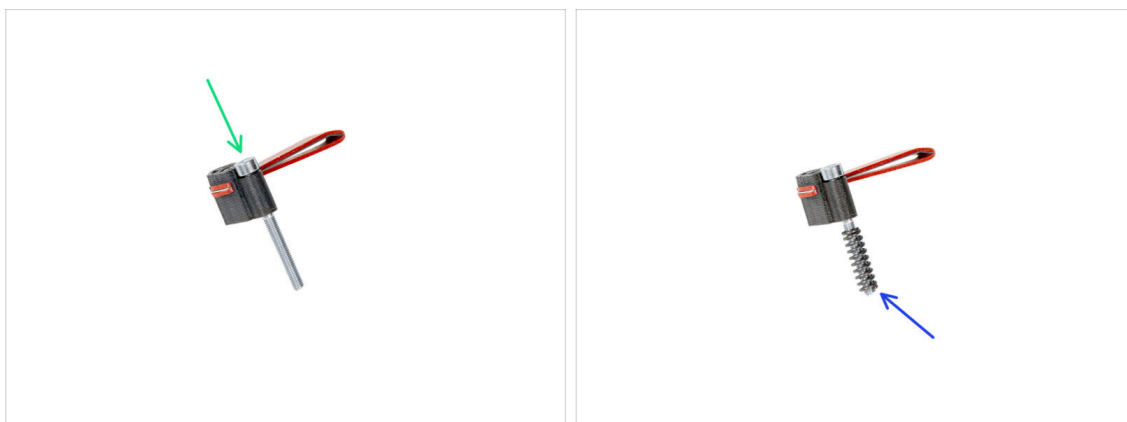

- 🟢 Insérez la vis M3x30 dans chaque obturateur de buse.
  - 🟡 Faites glisser le ressort sur chaque obturateur de buse.
- ⓘ **Faites cela pour les cinq obturateurs de buse.**

## ÉTAPE 19 Obturateur de buse non préinstallé : installation



- i** La position actuelle de l'obturateur de buse est temporaire, la hauteur exacte sera définie dans le prochain chapitre une fois toutes les pièces du Nextruder montées.
- ◆** Localisez le trou pour un obturateur de buse sur le dock.
- ◆** Insérez le joint de buse (avec le ressort) dans le dock.
- ◆** À l'aide d'une clé Allen de 2,5 mm, serrez la vis de manière à ce que la tête de la vis soit à 1 mm au dessus du dock.
- ◆** Bien ! Le premier dock est prêt.
- ◆** Répétez cette procédure pour tous les docks restants.

## ÉTAPE 20 Reward yourself

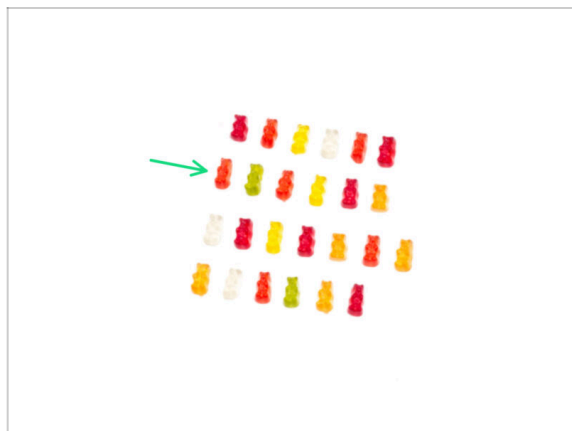

- ◆** Bien joué ! Vous méritez une récompense avant que nous puissions installer d'autres composants.
- ◆** Mangez la deuxième rangée : six ours en gomme.
- i** Saviez-vous que certains fabricants d'ours en gomme proposent des versions sans sucre de leurs bonbons ? Ceux-ci sont sucrés avec des édulcorants artificiels comme le maltitol ou la stévia.

## ÉTAPE 21 Versions de support de l'antenne Wi-Fi



- Connectons maintenant l'antenne Wi-Fi. Il existe deux versions de ce composant. Identifiez la version de l'antenne Wi-Fi dont dispose votre imprimante.
- **Version latérale** : Le connecteur d'antenne est préparé par le fabricant et le support d'antenne Wi-Fi se trouve sur le côté.
- ⓘ **Si vous avez la version latérale, passez à l'étape suivante du guide : Version latérale : Connexion des câbles du Nextruder.**
- **Version arrière** : Le connecteur d'antenne doit être assemblé et l'antenne Wi-Fi sera montée au milieu de la face arrière de l'imprimante.
- ⓘ **Si vous avez la version arrière, passez à cette étape : Version arrière : Support de l'antenne Wi-Fi : préparation des pièces**

## ÉTAPE 22 Version latérale : Connexion des câbles du Nextruder

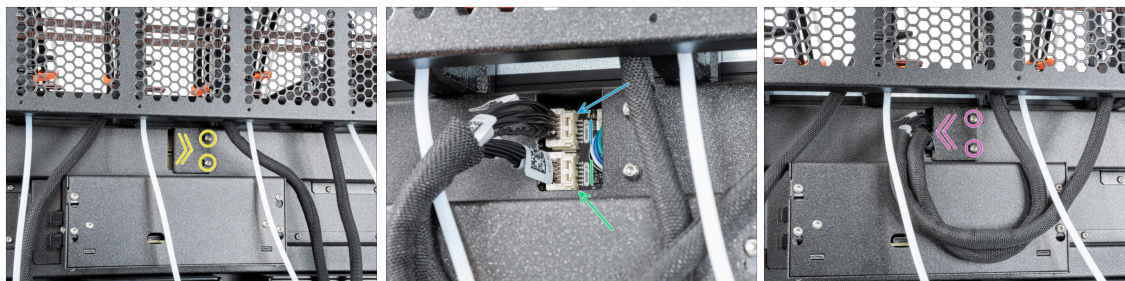

- ◆ Localisez le xl-rear-cable-management-plug (cache) à l'arrière de l'imprimante.
- ◆ Desserrez légèrement les deux vis du cache. Inutile de les retirer complètement. Faites glisser le capot vers la droite et retirez-le de l'imprimante.
- ◆ Connectez le câble du premier dock (du côté droit) à l'emplacement supérieur étiqueté DWARF 1.
- ◆ Connectez le câble du second dock (du côté droit) à l'emplacement supérieur étiqueté DWARF 2.
- ◆ Fixez le cache des connecteurs aux vis. Faites-le glisser vers la gauche et serrez les vis. Assurez-vous que les câbles ne sont pas pincés ou endommagés
- ⓘ Si vous avez acheté l'imprimante XL avec la XL Enclosure, veuillez consulter les instructions de la XL Enclosure pour voir comment cette étape sera modifiée.

## ÉTAPE 23 Version latérale : Retrait du XL-buddy-box-cover

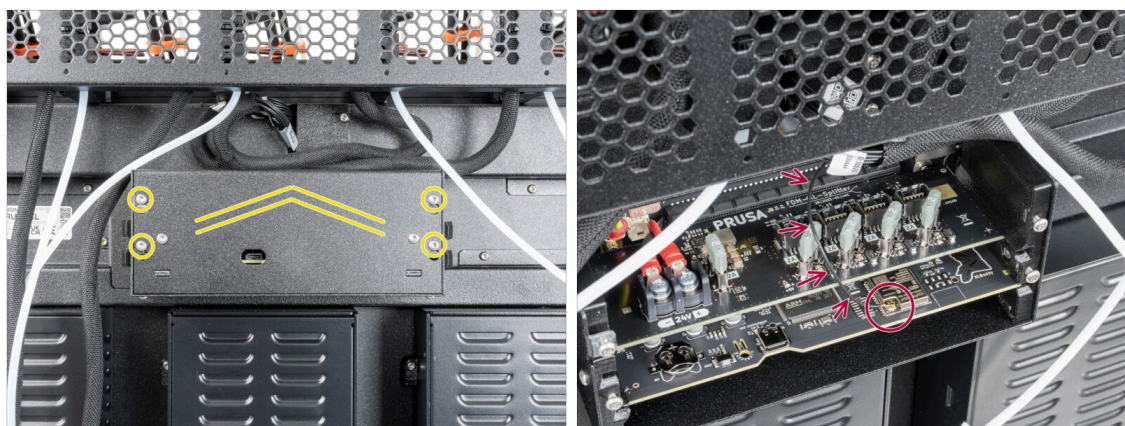

- ◆ Desserrez légèrement les quatre vis du capot. Inutile de les retirer complètement. Poussez le capot vers le haut et retirez-le de l'imprimante.
- ◆ Ne pincez pas le **câble d'antenne** tout en connectant les câbles des Nextruders !

## ÉTAPE 24 Version latérale : connexion des câbles du Nextruder

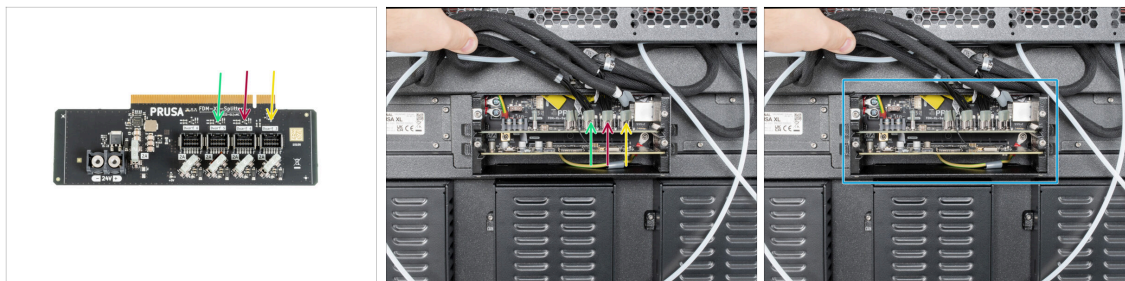

**⚠ Ne retirez pas la carte XL-Splitter de l'imprimante, la photo n'est qu'une illustration des emplacements des connecteurs.**

**📌** Lors de la connexion des câbles à la carte Buddy, soutenez la carte avec vos doigts par le bas pour éviter de la plier.

- Connectez le **troisième, quatrième et cinquième** (à partir de la droite) Nextruder au XL-Splitter :
  - Troisième Nextruder.
  - Quatrième Nextruder.
  - Cinquième Nextruder.
- Le XL-splitter avec les Nextruders connectés devrait ressembler à ceci.

## ÉTAPE 25 Version latérale : Recouvrement du XL-buddy-box-cover



**⚠ Attention, ne pincez aucun câble !**

- Remettez le capot de la Buddy Box XL sur l'imprimante.
- Vérifiez les câbles du Nextruder, ils doivent être à l'intérieur de la découpe du capot.
- Avec une clé T10 serrez les quatre vis.

## ÉTAPE 26 Version latérale : Guidage des tubes PTFE

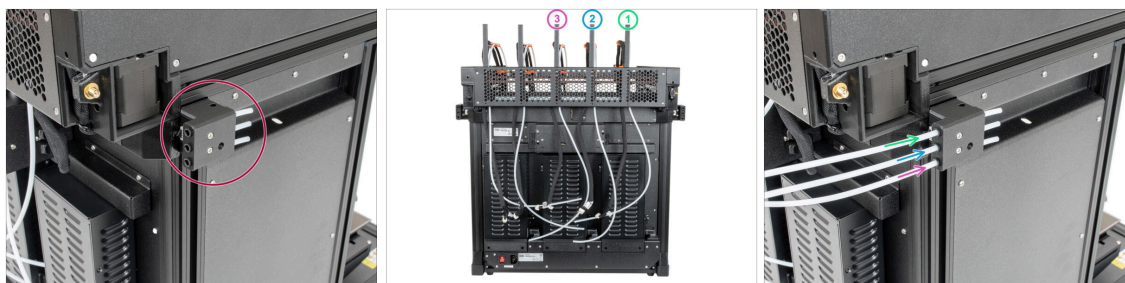

- Localisez le capteur de filament latéral.
- Insérez le tube PTFE du premier dock (depuis le côté droit) jusqu'au trou supérieur du capteur de filament.
- Insérez le tube PTFE du deuxième dock (depuis le côté droit) jusqu'au trou central du capteur de filament.
- Insérez le tube PTFE du troisième dock (depuis le côté droit) jusqu'au fond du trou inférieur du capteur de filament.

## ÉTAPE 27 Version latérale : Guidage des tubes PTFE, partie 2



- Localisez le capteur de filament gauche.
- Insérez le quatrième tube PTFE (depuis le côté droit) jusqu'au fond du trou supérieur du capteur de filament.
- Insérez le cinquième tube PTFE (depuis le côté droit) jusqu'au fond du trou central du capteur de filament.

## ÉTAPE 28 Version latérale : Installation de l'antenne Wi-Fi : préparation des pièces



◆ Pour les étapes suivantes, merci de préparer :

◆ Antenne Wi-Fi (1x)

ⓘ L'Original Prusa XL est livrée avec deux versions de l'antenne Wi-Fi, chacune avec une forme différente. La fonctionnalité est la même.

## ÉTAPE 29 Version latérale : Installation de l'antenne Wi-Fi

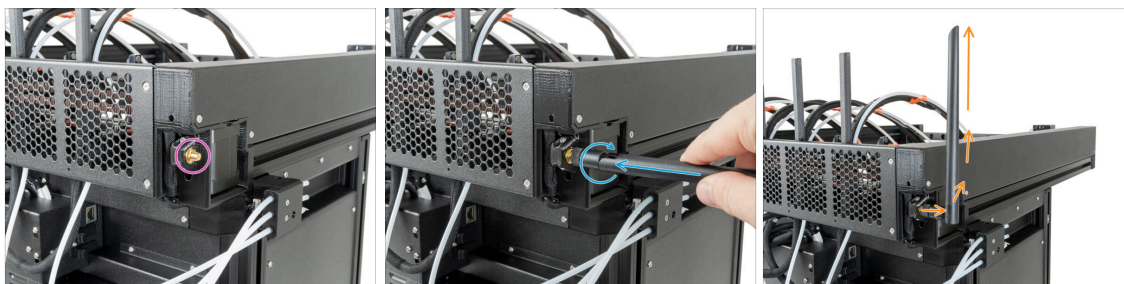

◆ Localisez le connecteur d'antenne Wi-Fi dans le coin arrière droit de l'imprimante.

◆ L'antenne peut être tournée et pliée dans deux directions.

◆ Nous vous recommandons de pointer l'antenne vers le haut.

ⓘ Une fois l'antenne Wi-Fi installée, passez à cette étape : **Versions de l'assemblage du support de bobine**

## ÉTAPE 30 Version arrière : Support d'antenne Wi-Fi : préparation des pièces



- Pour les étapes suivantes, merci de préparer :
- Wi-Fi-antenna-holder version E3/E4 (1x)
- Câble de l'antenne (1x)

## ÉTAPE 31 Version arrière : Installation de l'antenne Wi-Fi : préparation de l'antenne

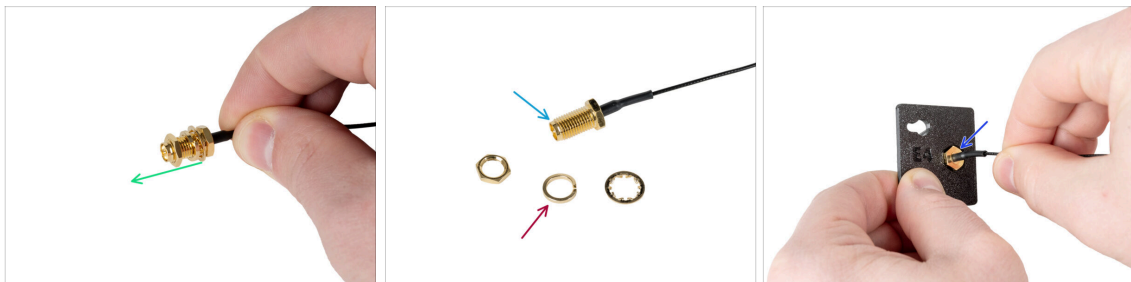

- Retirez l'écrou avec les rondelles du connecteur de l'antenne.
- Le connecteur de l'antenne est préparé.
- La dernière version du connecteur a une rondelle plus épaisse. Nous n'en avons plus besoin. Vous pouvez la jeter.
- Insérez le connecteur de l'antenne dans le trou de même forme dans le Wi-Fi-antenna-holder.

## ÉTAPE 32 Version arrière : Installation de l'antenne Wi-Fi : préparation de l'antenne

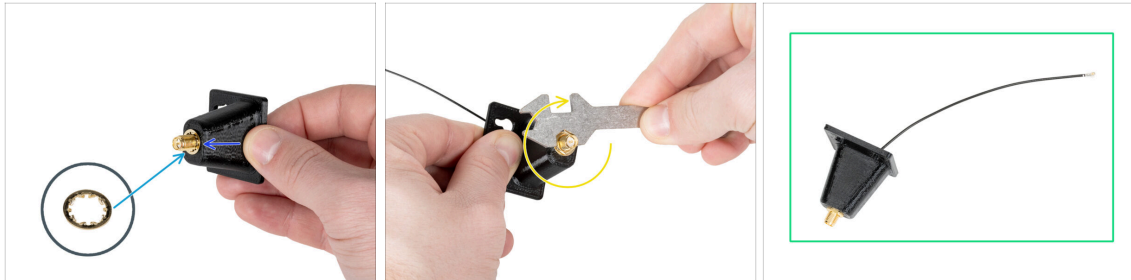

- Poussez le connecteur de l'antenne à travers le Wi-Fi-antenna-holder.
- Réinsérez la rondelle plus fine sur le connecteur.
- À l'aide de la clé universelle, serrez l'écrou du connecteur de l'antenne.
- Bon travail ! L'antenne Wi-Fi est préparée.

## ÉTAPE 33 Version arrière : Connexion des câbles du Nextruder

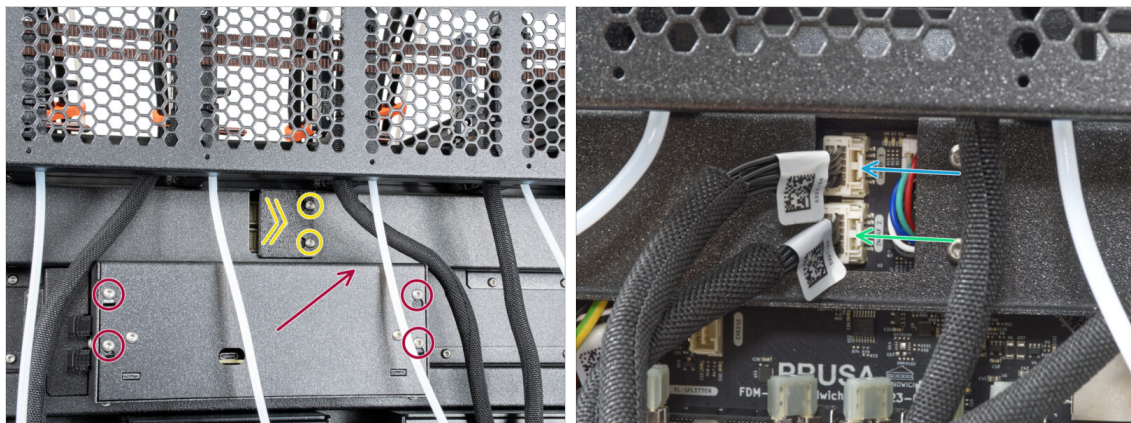

- Localisez le xl-rear-cable-management-plug (cache) à l'arrière de l'imprimante.
- Desserrez légèrement les deux vis du cache. Inutile de les retirer complètement. Poussez le cache vers la droite et retirez-le de l'imprimante.
- Desserrez les quatre vis fixant le capot de l'électronique. Retirez le couvercle.
- Connectez le câble du premier dock (du côté droit) à l'emplacement supérieur étiqueté DWARF 1.
- Connectez le câble du second dock (du côté droit) à l'emplacement supérieur étiqueté DWARF 2.

## ÉTAPE 34 Version arrière : Installation du support d'antenne Wi-Fi

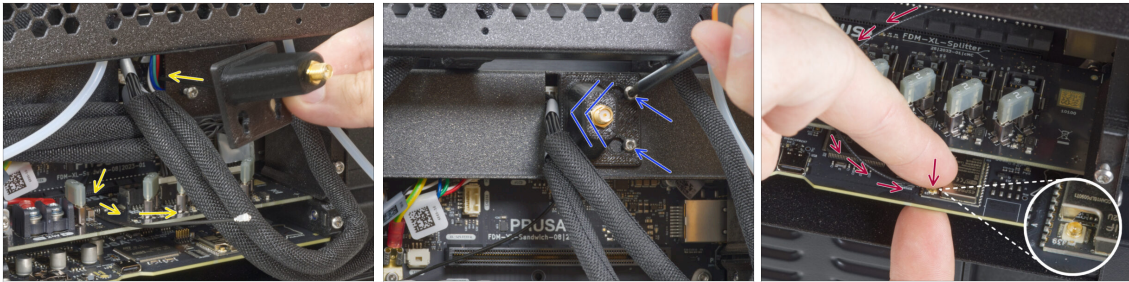

- Poussez le câble de l'antenne à travers l'ouverture du cache-câble (tôle métallique) et guidez-le derrière le cache jusqu'au boîtier électronique.
- Fixez le support d'antenne sur les vis, faites glisser le capot vers la gauche et serrez les vis.
- Connectez doucement mais fermement le câble d'antenne au connecteur d'antenne sur la carte Buddy XL.
- ⓘ Soutenez la carte par le bas avec votre doigt tout en fixant le câble d'antenne pour éviter d'endommager la carte.

## ÉTAPE 35 Version arrière : Connexion des câbles du Nextruder

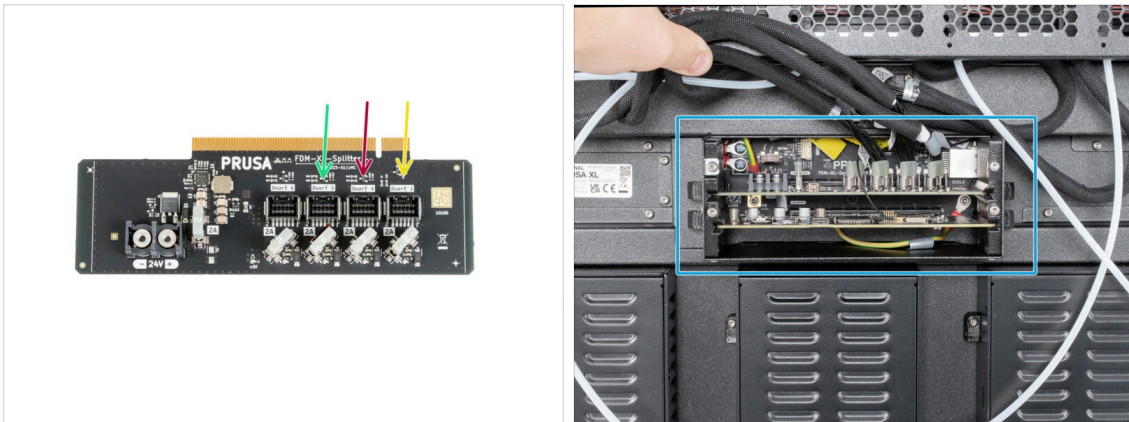

- ⓘ **Ne retirez pas la carte XL-splitter de l'imprimante.** La photo montre juste la carte splitter pour vous montrer où connecter les câbles du Nextruder.
- Connectez le troisième, le quatrième et le cinquième (en partant de la droite) Nextruder au Splitter :
  - Troisième Nextruder.
  - Quatrième Nextruder.
  - Cinquième Nextruder.
- Le XL-splitter avec les Nextruders connectés doit ressembler à ceci.

## ÉTAPE 36 Version arrière : recouvrement du XL-buddy-box

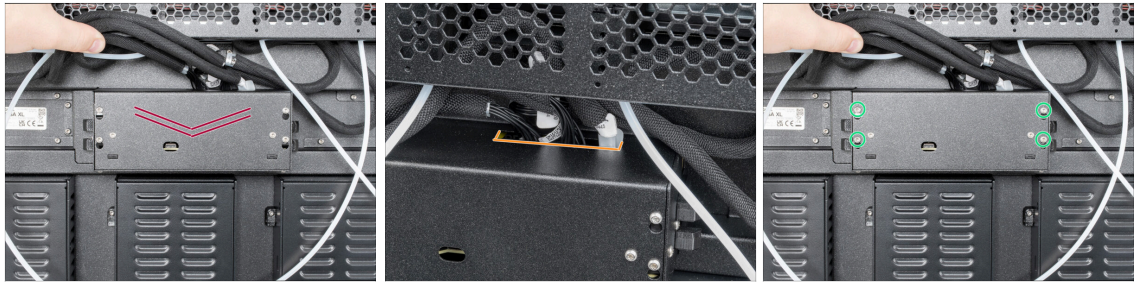

**⚠ Attention, ne pincez aucun câble !**

- Remettez le XL-buddy-box-cover sur l'imprimante.
- Vérifiez les câbles des Nextruders, ils doivent être à l'intérieur de la découpe du capot.
- Avec une clé T10 serrez les quatre vis.

## ÉTAPE 37 Version arrière : Guidage des tubes PTFE



- Localisez le capteur de filament droit.
- Insérez le tube PTFE du premier dock (depuis le côté droit) jusqu'au fond du trou supérieur de la pièce.
- Insérez le tube PTFE du deuxième dock (depuis le côté droit) jusqu'au fond du trou central du capteur de filament.
- Insérez le tube PTFE du troisième dock (depuis le côté droit) jusqu'au fond du trou inférieur du capteur de filament.

## ÉTAPE 38 Version arrière : Guidage des tubes PTFE, partie 2

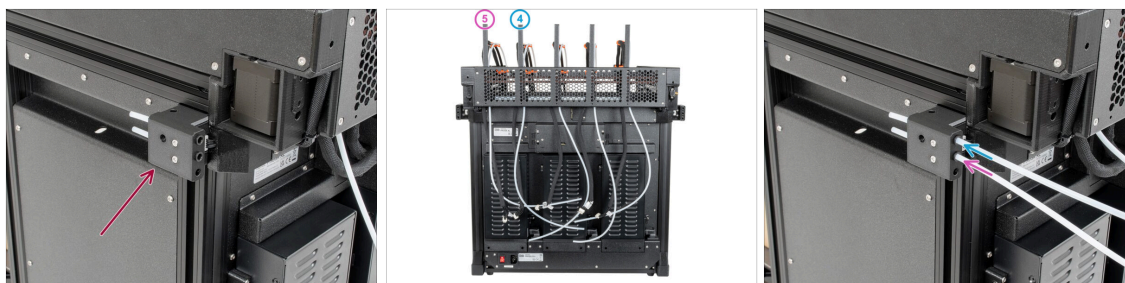

- ◆ Localisez le capteur de filament gauche.
- ◆ Insérez le tube PTFE du **quatrième** dock (en partant du côté droit) jusqu'au fond dans le trou supérieur de la pièce.
- ◆ Insérez le tube PTFE du **cinquième** dock (en partant du côté droit) jusqu'au fond dans le trou central de la pièce.

## ÉTAPE 39 Version arrière : Installation de l'antenne Wi-Fi : préparation des pièces



- ◆ **Pour les étapes suivantes, merci de préparer :**
- ◆ Antenne Wi-Fi (1x)
- ⓘ L'Original Prusa XL est livrée avec deux versions de l'antenne Wi-Fi, chacune avec une forme différente. La fonctionnalité est la même.

## ÉTAPE 40 Version arrière : Installation de l'antenne Wi-Fi

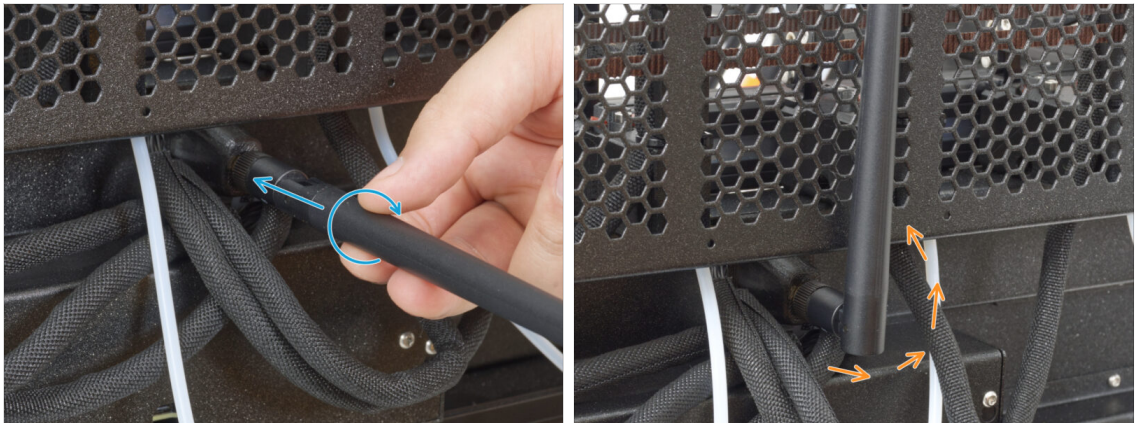

- ◆ Localisez le connecteur de l'antenne Wi-Fi au milieu de l'imprimante.
- ◆ Vissez l'antenne Wi-Fi sur le connecteur d'antenne. L'antenne peut être tournée et pliée dans deux directions.
- ◆ Nous vous recommandons de pointer l'antenne vers le haut.
- ◆ Bravo, l'antenne Wi-Fi est installée, passons aux supports de bobine.

## ÉTAPE 41 Versions d'assemblage du support de bobine

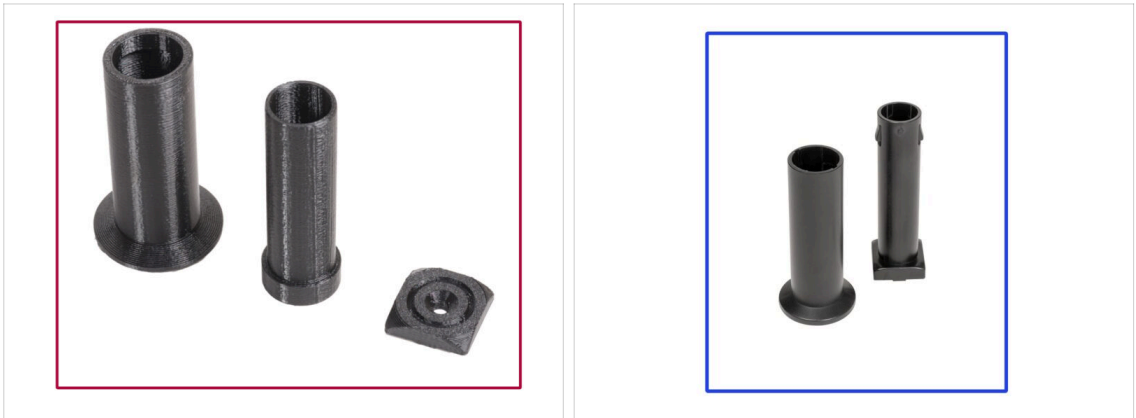

- ① **L'Original Prusa XL est livrée avec deux versions du support de bobine.** Chaque version comporte des pièces et des procédures légèrement différentes.
- ◆ Référez-vous aux images pour comparer les pièces que vous possédez, puis choisissez les instructions qui correspondent :
  - ◆ **Support de bobine imprimé** : Ensemble de trois pièces imprimées. Si vous possédez cette version, continuez vers **Support de bobine imprimé : préparation des pièces.**
  - ◆ **Support de bobine moulé par injection** : Ensemble de deux pièces moulées par injection. Si vous possédez cette version, continuez vers **Version B : Support de bobine moulé par injection : préparation des pièces..**

## ÉTAPE 42 Support de bobine imprimé : préparation des pièces



● Pour les étapes suivantes, merci de préparer :

- Spool-holder-slider (5x)
- Spool-holder-base (5x)
- Spool-holder-mount (5x)
- Vis M5x85 (5x)
- Écrou M5nEs (5x)

## ÉTAPE 43 Support de bobine imprimé : côté gauche



- Tournez délicatement l'imprimante de sorte que le côté avec l'antenne Wi-Fi soit face à vous.
- Insérez l'écrou M5nEs dans le profilé de support avant (avec le cache en plastique orange). Insérez d'abord le côté avec le ressort (plaque métallique), puis poussez l'écrou à l'intérieur.
- L'écrou M5nEs est libre de se déplacer, vous pouvez ajuster la position comme vous le souhaitez. Mais n'oubliez pas que l'écrou doit être légèrement enfoncé pour être déplacé en douceur. Quoi qu'il en soit, nous recommandons approximativement la même position que celle que vous pouvez voir sur l'image.
- Insérer les **deuxième et troisième** écrous M5nEs dans le profilé à peu près dans la même position que celle illustrée.

## ÉTAPE 44 Support de bobine imprimé : Assemblage



### ◆ Répétez cette étape pour les cinq supports de bobine :

- ◆ Insérez la spool-holder-base dans le spool-holder-slider et poussez-la un peu à travers la pièce.
- ◆ Fixez le support de bobine au spool-holder-mount.
- ◆ Insérez la vis M5x85 dans l'assemblage du support de bobine.

## ÉTAPE 45 Support de bobine imprimé : Montage de l'assemblage

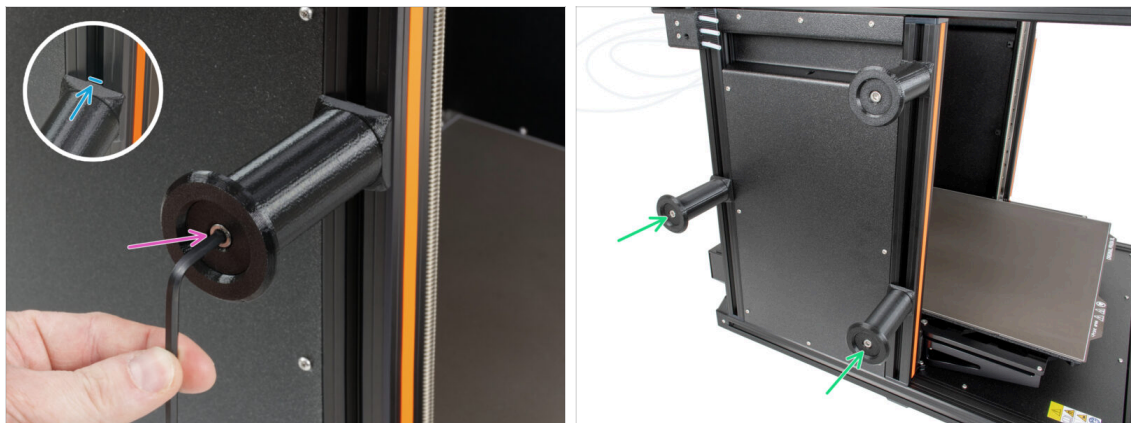

- ◆ Fixez l'assemblage du support de bobine à l'écrou M5nEs dans le profilé. Notez qu'il y a une saillie sur le spool-holder-mount, qui doit s'insérer dans la rainure du profilé.
- ◆ Serrez l'assemblage du support de bobine avec une clé Allen de 4 mm.
- ◆ Fixez et serrez les deuxième et troisième supports de bobine à l'écrou M5nEs à l'aide d'une clé Allen de 4 mm.

**⚠ N'utilisez pas le support de bobine comme poignée lors du déplacement de l'imprimante !**

**i** Gardez à l'esprit que si vous montez le support de bobine trop haut ou trop bas, la bobine de filament pourrait ne pas être placée dessus. Il doit y avoir suffisamment d'espace autour.

## ÉTAPE 46 Support de bobine imprimé : assemblage côté droit

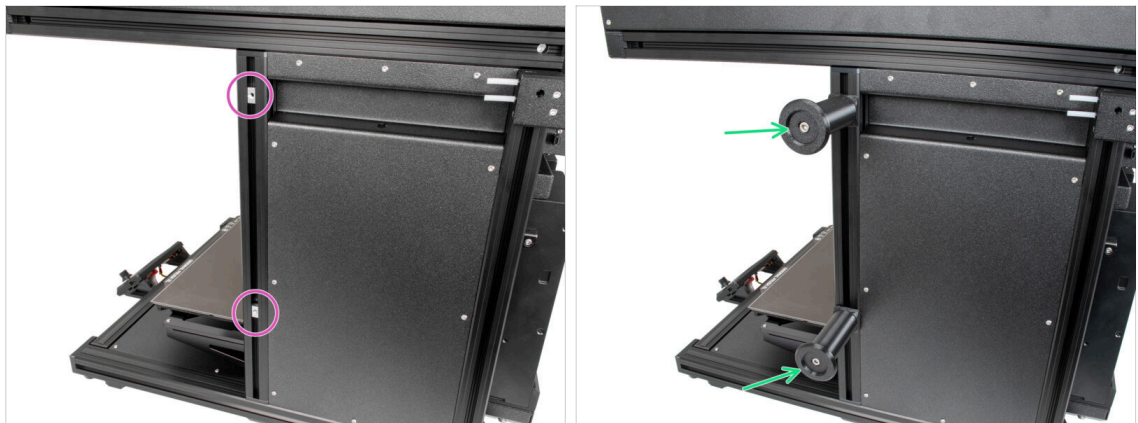

- Tournez délicatement l'imprimante de manière à ce que le côté sans antenne Wi-Fi soit face à vous.
- Insérez les quatrième et cinquième écrous M5nEs dans le profilé approximativement dans la même position que celle illustrée.
- Fixez et serrez les quatrième et cinquième supports de bobine à l'écrou M5nEs à l'aide d'une clé Allen de 4 mm.
- ⚠ **N'utilisez pas le support de bobine comme poignée lors du déplacement de l'imprimante !**
- ⓘ Gardez à l'esprit que si vous montez le support de bobine trop haut ou trop bas, il risque de ne pas s'adapter correctement à la bobine de filament. Il doit y avoir suffisamment d'espace autour.
- Maintenant, passez à l'**Assemblage du Nexttruder : préparation des pièces.**

## ÉTAPE 47 Support de bobine moulé par injection : préparation des pièces



- Pour les étapes suivantes, merci de préparer :
- Spool-holder-slider (5x)
- Spool-holder-base (5x)
- Vis M4x12 (5x)
- Écrou M4nEs (5x)

## ÉTAPE 48 Support de bobine moulé par injection : réglage de l'écrou



- Tournez délicatement l'imprimante de sorte que le côté avec le capteur de filament (avec 3 tubes PTFE) soit face à vous.
- Insérez le premier écrou M4nEs dans le profilé du support avant (avec le cache en plastique orange). Insérez d'abord le côté avec le ressort (plaque métallique), puis poussez l'écrou à l'intérieur.
- Insérez les deuxième et troisième écrous M4nEs dans les profilés comme décrit sur l'image.
- Les écrous M4nEs sont libres de bouger ; vous pouvez ajuster la position comme vous le souhaitez. Les écrous doivent être légèrement enfoncés pour se déplacer en douceur. Reportez-vous à l'image pour voir la position idéale.

## ÉTAPE 49 Support de bobine moulé par injection : Assemblage



- Localisez les deux broches sur la spool-holder-base et alignez-les avec les rails dans le spool-holder-slider.
- Insérez la spool-holder-base dans le spool-holder-slider et poussez-la un peu à travers la pièce.

## ÉTAPE 50 Support de bobine moulé par injection : Préparation



- Insérez la vis M4x12 sur le côté le plus long de la clé Allen de 3 mm.
- Insérez la clé Allen de 3 mm avec la vis M4x12 à travers le support de bobine assemblé jusqu'au trou préparé dans la spool-holder-base.
- La vis M4x12 doit dépasser de la spool-holder-base.

## ÉTAPE 51 Support de bobine moulé par injection : assemblage côté gauche



- Fixez le premier assemblage de support de bobine à l'écrou M4nEs dans le profilé. Notez qu'il y a une saillie sur la spool-holder-base, qui doit s'insérer dans la rainure du profilé.
  - Serrez l'assemblage du support de bobine.
  - Assemblez les deuxième et troisième supports de bobine et fixez-les aux écrous M4nEs avec des vis M4x12.
- ⚠ N'utilisez pas le support de bobine comme poignée pour soulever ou déplacer l'imprimante !**

## ÉTAPE 52 Support de bobine moulé par injection : assemblage côté droit



- Tournez l'imprimante de manière à ce que le capteur de filament (avec deux tubes PTFE) soit face à vous.
- Insérez les quatrième et cinquième écrous M4nEs dans le profilé approximativement dans la même position que celle illustrée.
- Fixez et serrez les quatrième et cinquième supports de bobine à l'écrou M4nEs à l'aide d'une clé Allen de 3 mm.
- ⚠ **N'utilisez pas le support de bobine comme poignée pour soulever ou déplacer l'imprimante !**
- ⓘ Gardez à l'esprit que si vous montez le support de bobine trop haut ou trop bas, la bobine de filament pourrait ne pas être placée dessus. Il doit y avoir suffisamment d'espace autour.
- Bien joué ! Une fois les supports de bobine montés, nous pouvons passer à l'assemblage des Nextruders →

## ÉTAPE 53 Assemblage du Nextruder : préparation des pièces

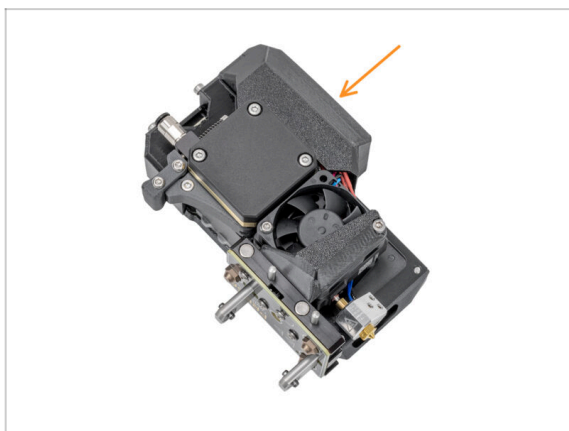

- ⓘ À partir d'avril 2025, vous pourrez recevoir un nouveau Nextruder. La différence est décrite avant que le faisceau de câbles ne soit connecté au Nextruder.
- Pour les prochaines étapes, veuillez préparer :
  - Nextruder (5x)

## ÉTAPE 54 Stationnement du Nextruder

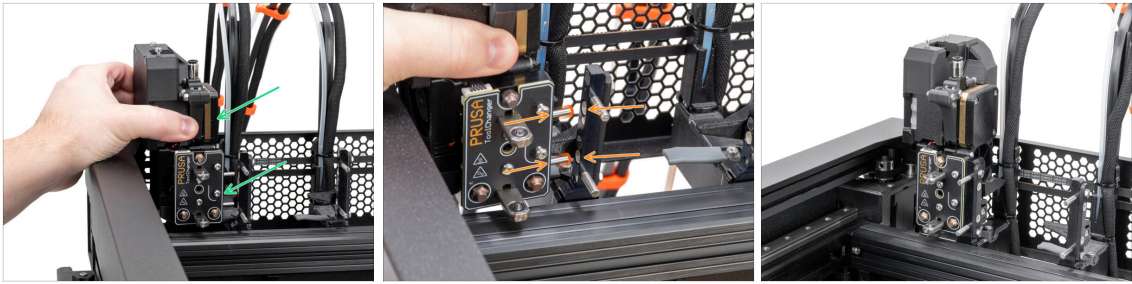

- Prenez le Nextruder et placez-le soigneusement à côté du dock.
- Placez les deux broches métalliques dans les trous blancs du dock. Les aimants vous aideront à stationner le Nextruder.
- Bravo, le premier Nextruder est prêt !
- Stationnez les **deuxième, troisième, quatrième et cinquième** Nextruder de la même manière que le premier.

## ÉTAPE 55 Assemblage du faisceau de câbles du Nextruder

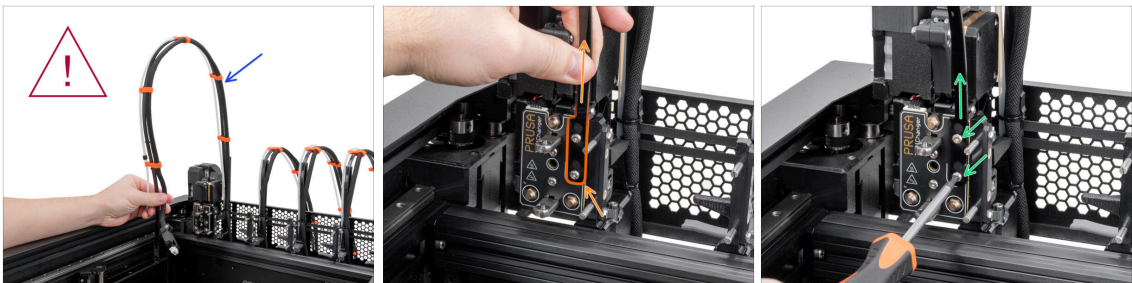

- **Répétez cette étape pour toutes les têtes d'outils :**
  - Prenez le faisceau de câbles du premier Nextruder.
  - ⚠ **Vérifiez que le faisceau de câbles n'est pas entortillé !**
  - Desserrez les deux vis mises en évidence. Accrochez les ouvertures en trou de serrure de la plaque flexible du faisceau de câbles sur les têtes de vis et poussez-le vers le haut pour corriger la position.
  - Maintenez le Nextruder et, à l'aide d'un tournevis Torx T10, serrez les deux vis.

## ÉTAPE 56 Versions d'assemblage de faisceaux de câbles du Nextruder

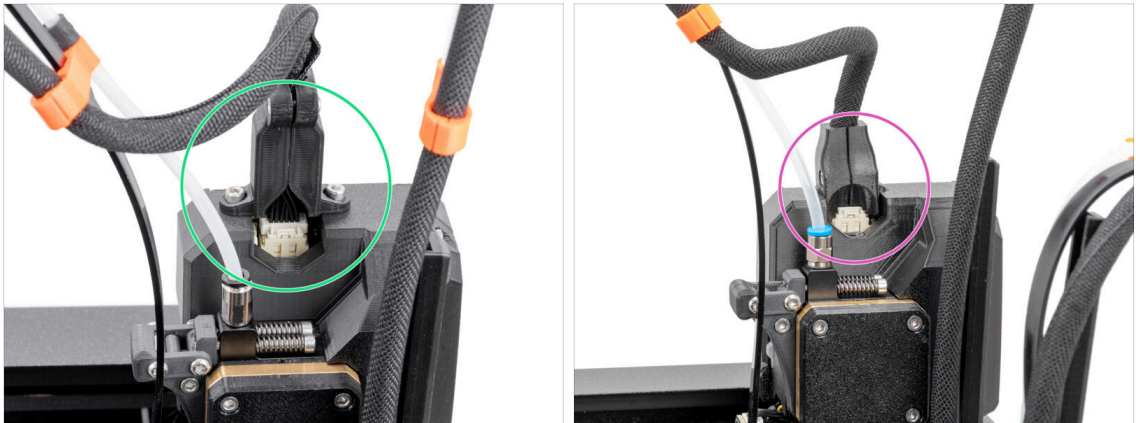

❗ À partir d'avril 2025, vous pourrez recevoir un nouveau faisceau de câbles.

- Le connecteur du faisceau de câbles est fixé à l'aide de deux vis. Passez à l'étape suivante →

⚠ **Ancienne version :**

- Le connecteur du faisceau de câbles est fixé sans aucune vis. Continuez vers **Version sans vis : assemblage de faisceau de câbles du Nextruder**

## ÉTAPE 57 Version à deux vis : assemblage de faisceau de câbles du Nextruder



● **Répétez cette étape pour toutes les têtes d'outils :**

- Insérez le tube PTFE semi-transparent dans le raccord du Nextruder. Poussez-le à fond.
- Retirez deux vis M3x10.
- Fixez le connecteur du câble sur le dessus du Nextruder. Fixez le connecteur avec deux vis M3x10.
- Assemblez et connectez tous les Nextruders.
- Bon travail, maintenant passons à **Récompensez-vous**

## ÉTAPE 58 Version sans vis : assemblage de faisceau de câbles du Nextruder

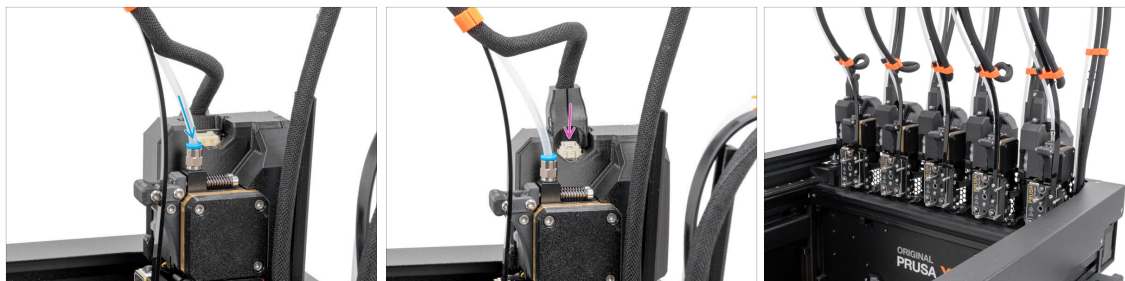

### ◆ Répétez cette étape pour toutes les têtes d'outils :

- ◆ Insérez le tube PTFE semi-transparent dans le raccord du Nextruder. Poussez-le à fond.
- ◆ Fixez le connecteur du câble dans la partie supérieure du Nextruder.
- ⓘ À partir de septembre 2024, vous pourrez recevoir un nouveau Raccord M5-4 noir. L'assemblage et la fonctionnalité restent identiques au bleu.
- ◆ Assemblez et connectez tous les Nextruders.
- ◆ Bon travail !

## ÉTAPE 59 Récompensez-vous

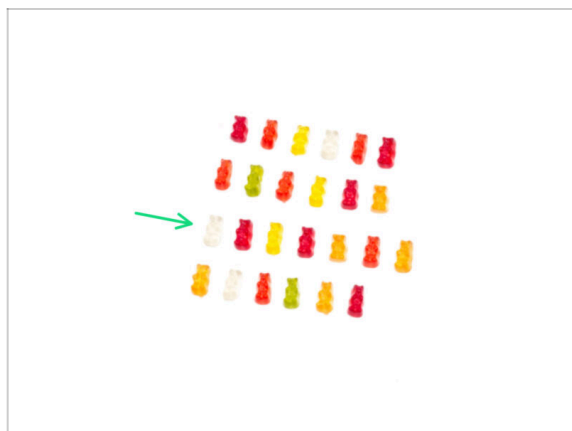

- ◆ Bon travail ! Récompensez-vous avec une autre rangée d'oursons en gomme.
- ◆ Mangez la troisième rangée : sept oursons en gomme.
- ⓘ Saviez-vous que les couleurs vives des oursons en gomme sont obtenues grâce à l'utilisation de colorant alimentaire, ce qui ajoute à leur attrait visuel.

## ÉTAPE 60 Presque fini !



- Comparez le rendu final avec la photo.
- **Félicitations !** Votre Original Prusa XL est prête à être allumée !

## 4. Première mise en route



## ÉTAPE 1 Avant de commencer avec la Multi-Outils



- i Ce chapitre présente une brève description de l'assistant. Veuillez noter que les captures d'écran sont illustratives et peuvent différer de celles du firmware.
- i Assurez-vous que vous exécutez le **Firmware 6.2.4 ou plus récent**.
- i Certaines parties de l'assistant doivent être effectuées plusieurs fois, cela dépend du nombre de têtes d'outils. Par exemple :
  - ◆ Calibration du Dock
  - ◆ Calibration du capteur de force
  - ◆ Calibration du capteur de filament

## ÉTAPE 2 Calibration de la hauteur de l'Obturbateur de Buse

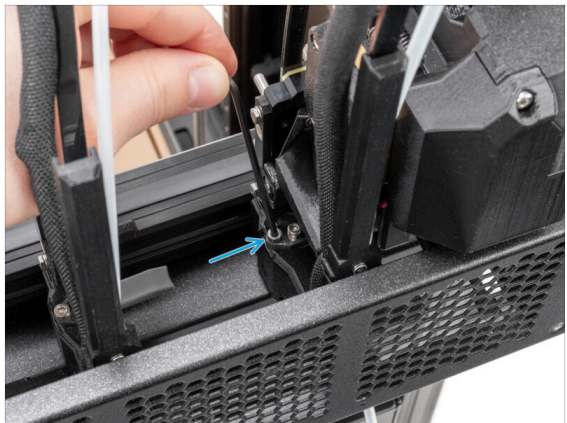

- i À partir de mai 2024, vous pourrez recevoir un obturbateur de buse gris. L'assemblage et la fonctionnalité restent identiques au rouge.
- ◆ Sur les étapes de calibration de la hauteur de l'Obturbateur de Buse des Nextruder dockés xont été utilisés sans l'imprimante pour une meilleure visibilité, réalisez les étapes suivantes sur votre imprimante. **Ne démontez pas les docks.**
- ◆ Dans l'étape suivante, nous calibrerons la hauteur de l'Obturbateur de Buse.
- ◆ A l'aide de la clé Allen de 2,5 mm, serrez ou desserrez la vis M3x30 pour calibrer la hauteur de l'Obturbateur de Buse.
- ◆ Passez à l'étape suivante.

### ÉTAPE 3 Calibration de la hauteur de l'Obturateur de Buse



- Si l'obturateur de buse est trop bas ou trop haut, nous devons repositionner sa hauteur.
- À l'aide d'une clé Allen de 2,5 mm, tournez la vis M3x30 dans le sens des aiguilles d'une montre pour régler l'obturateur de buse plus bas.
- ⓘ Si vous avez du mal à atteindre la vis, vous pouvez détacher la tête d'impression adjacente pour obtenir un meilleur accès.
- Si l'obturateur de buse n'est pas plié et qu'il touche la buse, il est dans la bonne position.
- ⓘ Essayez d'appuyer doucement sur le bas de l'Obturateur de buse avec votre doigt pour vérifier que l'Obturateur de buse touche la buse.

### ÉTAPE 4 Réglage de l'Obturateur de Buse

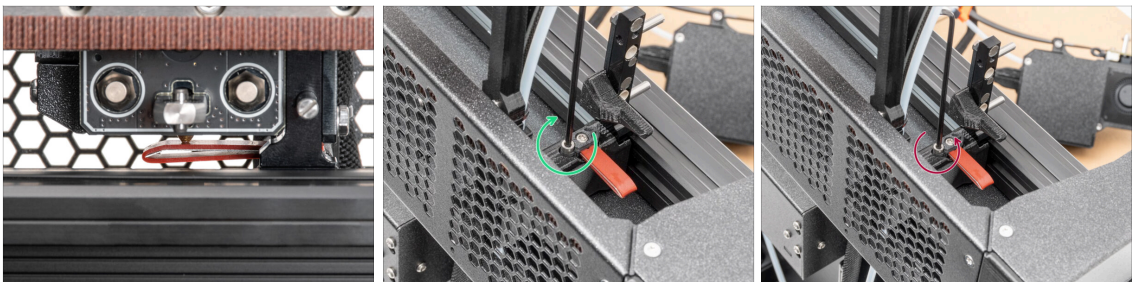

- ⚠ **Ce réglage est important !** Assurez-vous que la hauteur de l'Obturateur de Buse est correctement réglée, sinon le Nextruder pourrait laisser couler du filament fondu.
- ⓘ Regardez la vidéo sur la façon de positionner correctement l'Obturateur de Buse
- Ajustez l'Obturateur de Buse :
  - Si l'Obturateur de Buse est trop haut, réglez la hauteur en tournant la vis dans le sens des aiguilles d'une montre.
  - Si l'Obturateur de Buse est trop bas, réglez la hauteur en tournant la vis dans le sens inverse des aiguilles d'une montre.

## ÉTAPE 5 Préparation de l'imprimante

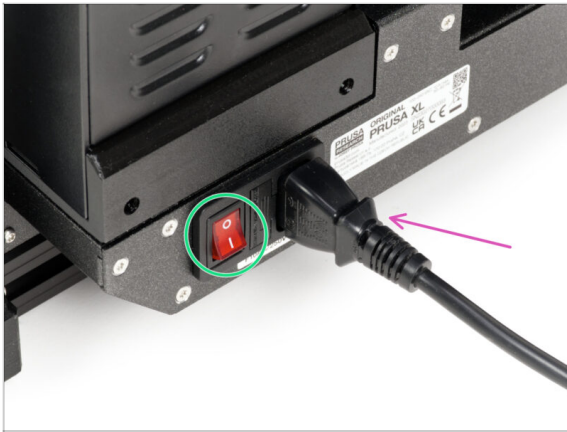

⚠ Assurez-vous que l'imprimante est placée dans un endroit stable où aucune vibration ambiante n'est transmise (par exemple, là où d'autres imprimantes impriment).

🟡 À l'arrière de l'imprimante, branchez le câble du bloc d'alimentation.

🟢 Passez l'interrupteur d'alimentation sur ON (symbole "I").

## ÉTAPE 6 Mise à jour du firmware

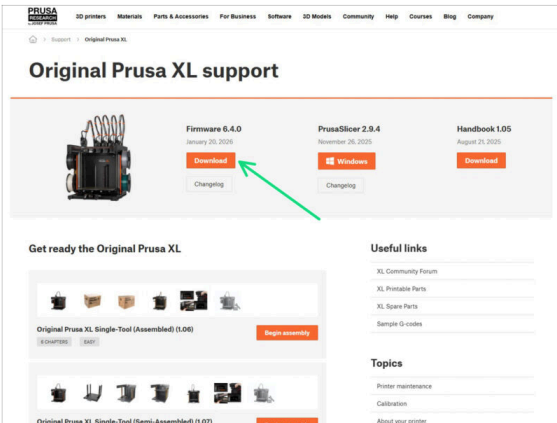
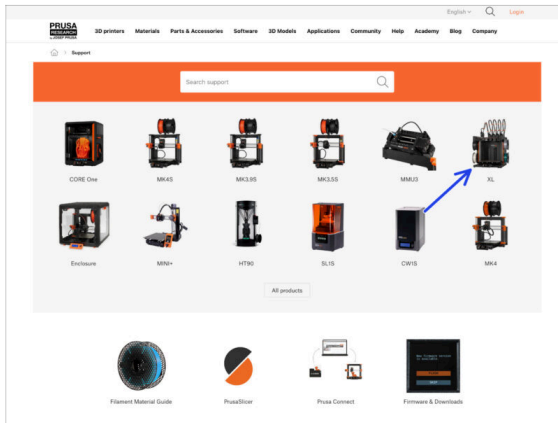

ⓘ Tous les emballages d'imprimante livrés incluent une clé USB avec le dernier firmware. Cependant, il est recommandé de vérifier et éventuellement de mettre à jour la version du firmware.

🟡 Visitez la page [help.prusa3d.com](https://help.prusa3d.com).

🟢 Accédez à la page Prusa XL.

🟢 Enregistrez le fichier du firmware (.bbf) sur la clé USB fournie.

ⓘ Conseil de pro : pour accéder à la page d'accueil de la Prusa XL, vous pouvez utiliser l'URL : [prusa.io/XL](https://prusa.io/XL)

## ÉTAPE 7 Vérification du type de ventilateur d'impression

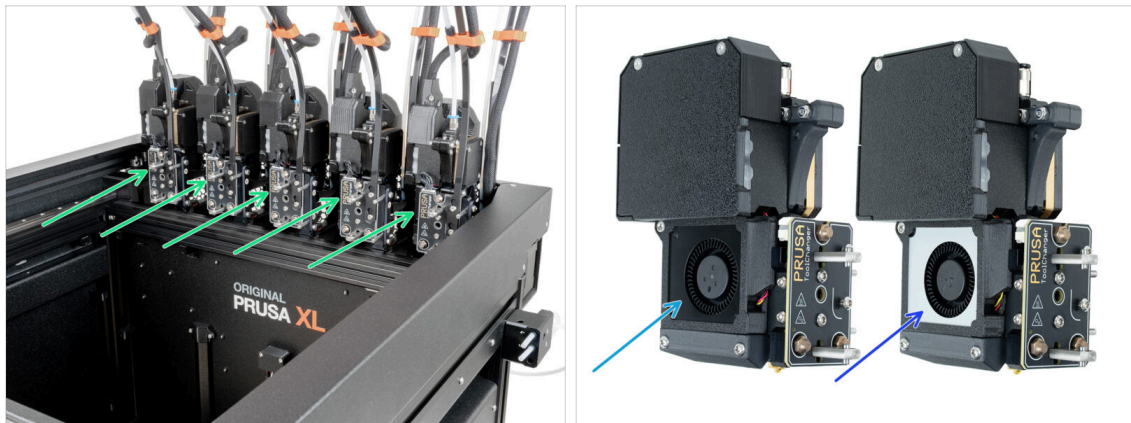

⚠ À partir de janvier 2026, les têtes d'impression seront livrées avec un ventilateur d'impression argenté. Vérifiez la couleur du ventilateur d'impression installé sur la tête d'outil. À l'étape suivante, vous confirmerez le type de ventilateur d'impression dans le menu de l'imprimante.

- Vérifiez la couleur des ventilateurs d'impression sur le côté gauche de chaque tête d'outil.
- Ventilateur d'impression argenté.
- Ventilateur d'impression argenté.

## ÉTAPE 8 Configuration du ventilateur d'impression argenté



- Une fois l'imprimante démarrée, l'assistant de configuration s'affichera : Configuration de l'imprimante.
- Si tous les ventilateurs d'impression sont noirs, sélectionnez **Fait** à l'aide du bouton pour passer à l'étape suivante.
- Si certains ventilateurs d'impression sont argentés, configurez-les à cette étape :  
**Outils -> Outil 1 -> Type de ventilateur d'impression -> Argenté** pour la première tête d'outil,  
**Outils -> Outil 2 -> Type de ventilateur d'impression -> Argenté** pour la deuxième tête d'outil,  
**Outils -> Outil 3 -> Type de ventilateur d'impression -> Argenté** pour la troisième tête d'outil,  
**Outils -> Outil 4 -> Type de ventilateur d'impression -> Argenté** pour la quatrième tête d'outil,  
**Outils -> Outil 5 -> Type de ventilateur d'impression -> Argenté** pour la cinquième tête d'outil.

## ÉTAPE 9 Assistant : Configuration du réseau et de Prusa Connect



- ① Après le démarrage de l'imprimante, l'écran vous invite à accéder au test de l'imprimante et à l'assistant de configuration.
- La configuration initiale commence par la configuration optionnelle du réseau, qui inclut également la configuration de PRUSA CONNECT. Suivez les instructions à l'écran si vous souhaitez connecter votre imprimante au Wi-Fi et à Prusa Connect.

## ÉTAPE 10 Assistant : Tests de calibration

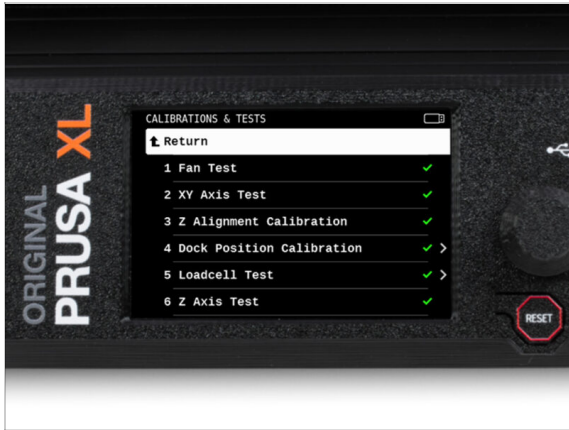

**i** L'assistant testera tous les composants importants de l'imprimante. Certaines parties de l'assistant nécessitent une interaction directe de l'utilisateur. Suivez les instructions à l'écran.

**!** **ATTENTION : Ne touchez pas l'imprimante pendant l'assistant, sauf si vous y êtes invité ! Certaines parties de l'imprimante peuvent être CHAUDES et se déplacer à grande vitesse.**

**📌** L'assistant démarre avec ces tests :

- Test des ventilateurs
- Test des axes X et Y
- Calibration de l'alignement de l'axe Z

● **Ces premiers tests sont entièrement automatisés lors de la première calibration.**

**!** **Lors du test des axes, assurez-vous qu'il n'y a rien dans l'imprimante qui obstrue le mouvement des axes.**

## ÉTAPE 11 Assistant : Calibration de la position du dock

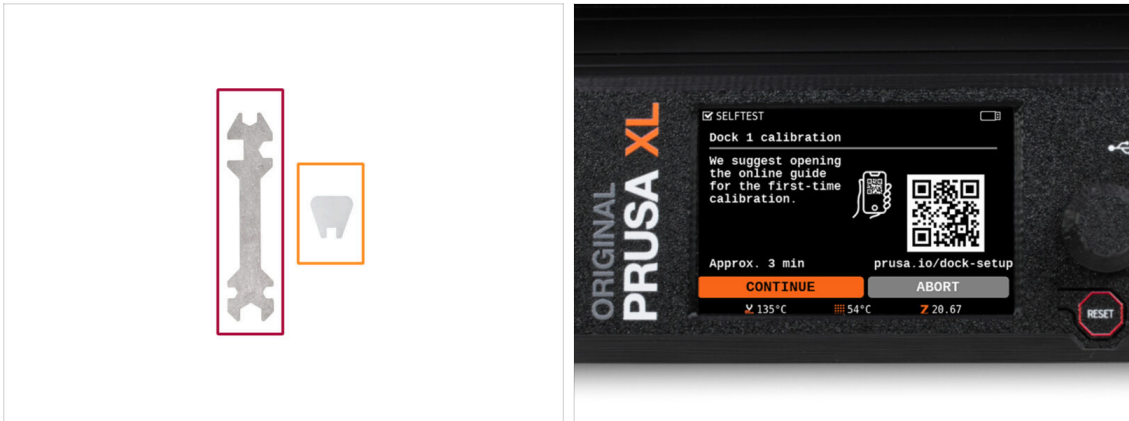

- ❗ Ce test nécessitera votre contribution. L'imprimante vous guidera tout au long de la bonne calibration de la position de chaque tête d'outil sur l'imprimante.
- Vous aurez besoin de :
  - Clé universelle (1x)
  - Mini clé (1x)
- ⚠ Il est nécessaire de bien suivre chaque étape de calibration du dock ! **Ne vous précipitez pas. Lisez chaque étape deux fois, puis suivez les instructions.**

## ÉTAPE 12 Assistant : retirer les broches du dock : retirer les broches du dock



- Suivez les instructions de l'assistant à l'écran.
- À l'aide d'une mini clé, dévissez et retirez les deux broches du Dock 1. Mettez-les de côté, nous les utiliserons à nouveau bientôt.

## ÉTAPE 13 Assistant : Desserrer les vis : Desserrer les vis

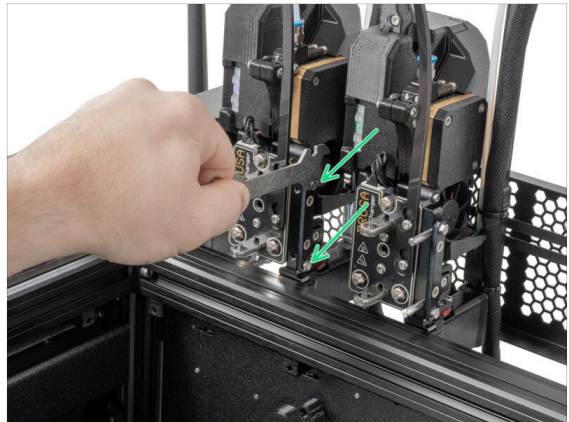

- Suivez les instructions de l'assistant à l'écran.
- À l'aide d'une clé universelle, desserrez deux vis. **Quelques tours suffisent ; ne retirez pas les vis.**

## ÉTAPE 14 Assistant : Verrouiller l'outil

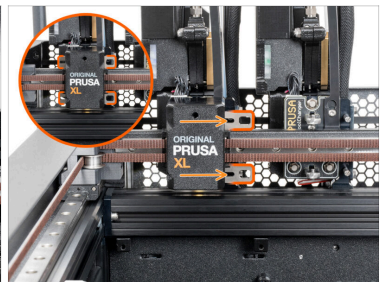
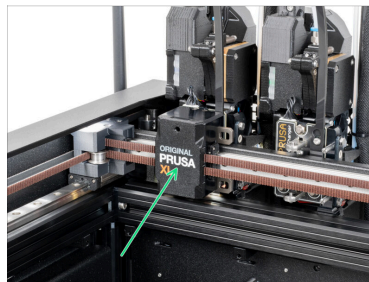

- Suivez les instructions de l'assistant à l'écran.
- Déplacez lentement et soigneusement le mécanisme de changement d'outil à la main vers le premier outil (le plus à gauche).
- Verrouillez manuellement les barres métalliques comme indiqué sur l'image.
- ⚠ **L'outil doit être verrouillé sur le changeur d'outils.**

## ÉTAPE 15 Assistant : Serrer la vis supérieure : Serrer la vis supérieure

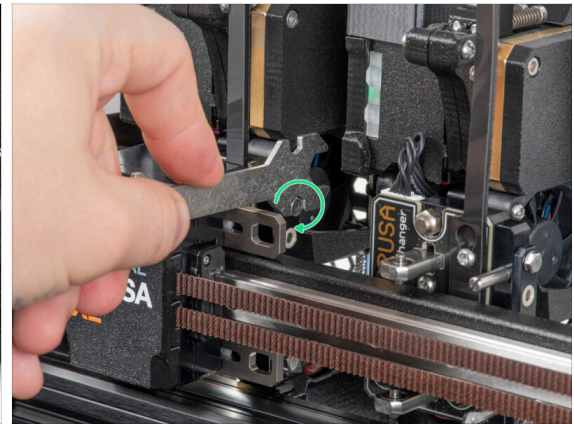

- Suivez les instructions de l'assistant à l'écran.
- À l'aide d'une clé universelle, serrez la vis supérieure sur le côté du dock.
- ⚠️ Après confirmation par le bouton *continuer* sur l'écran LCD, l'axe XY quittera le dock avec l'outil. **Assurez-vous qu'il n'y a pas d'obstacles sur le chemin.**

## ÉTAPE 16 Assistant : Serrer la vis inférieure : Serrer la vis inférieure



- Suivez les instructions de l'assistant à l'écran.
- À l'aide d'une clé universelle, serrez la vis inférieure sur un côté du dock.

## ÉTAPE 17 Assistant : installer les broches du dock : installer les broches du dock



- Suivez les instructions de l'assistant à l'écran.
- Insérez les deux broches métalliques et serrez-les avec une mini clé.
- Après avoir cliqué sur le bouton *continuer* sur l'écran LCD, l'imprimante remettra l'outil sur le dock 1 et effectuera quelques mouvements de calibration.

## ÉTAPE 18 Assistant : Dock calibré avec succès

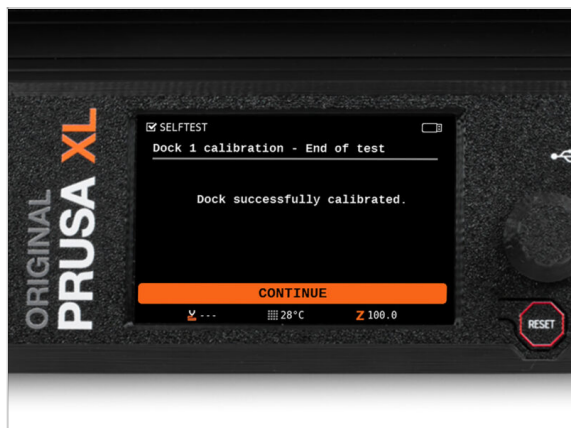

- Bon travail ! Le Dock 1 est calibré.
- Répétez le processus de calibration pour toutes les têtes d'impression.

## ÉTAPE 19 Assistant : Test du capteur de force



- ◆ L'étape suivante de l'assistant vous invitera à toucher la buse pour tester et calibrer le capteur de force. Les pièces de l'imprimante ne sont pas chauffées pendant ce test ; vous pouvez toucher les pièces de l'imprimante. Cliquez sur **Continuer**.
- ◆ **Ne touchez pas encore la buse.** Attendez que le compte à rebours soit terminé et que l'imprimante vous avertisse par un signal sonore et un message sur l'écran.
- ◆ Tapez doucement mais fermement sur la buse. N'utilisez pas de force excessive. Si le capteur de force ne détecte pas votre appui, vous serez invité à répéter l'étape.
- i Répétez le test du capteur de force en fonction du nombre de têtes d'impression.
- 📌 Après cette étape, passez respectivement au **Test de l'axe Z** et au **Test de l'élément chauffant de la buse**. Ces deux tests sont automatiques et nécessitent une intervention minimale.

## ÉTAPE 20 Assistant : Calibration des Capteurs de filament



- ◆ L'imprimante vous demandera si vous souhaitez attribuer le troisième capteur de filament latéral. Sélectionnez **Gauche**. Changez de côté uniquement si vous n'avez pas assez d'espace autour de l'imprimante pour le troisième support de bobine sur le côté gauche.
- ◆ Lors de la calibration des capteurs de filament, il vous sera demandé d'utiliser au moins 130 cm de filament. Utilisez le Prusament fourni avec votre imprimante et montez-le sur le support de bobine.
- ◆ Lorsque vous avez préparé le filament, cliquez sur **Oui**.
- ◆ Attendez que l'imprimante vous invite à insérer le filament dans le capteur de filament latéral.

## ÉTAPE 21 Assistant : Calibration des Capteurs de filament

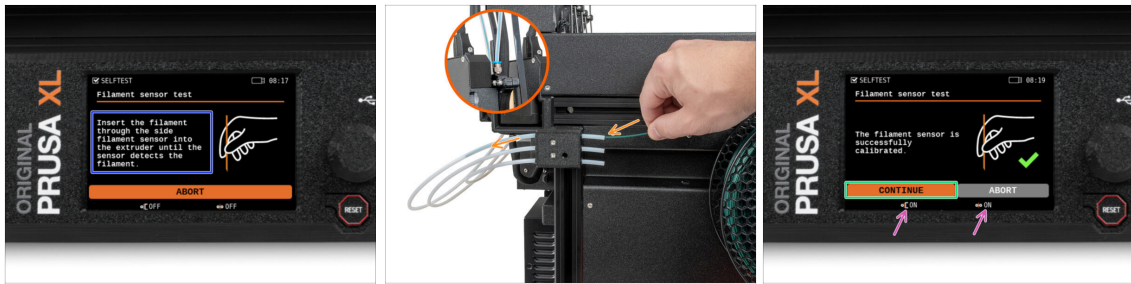

- ◆ Insérez le filament dans le capteur de filament latéral via le tube PTFE. Poussez-le jusqu'à ce qu'il atteigne le capteur de filament dans l'extrudeur (vous sentirez une légère résistance).
- ◆ Vous pouvez vérifier l'état du capteur de filament latéral (à gauche) et du capteur de filament de l'extrudeur (à droite) sur la barre inférieure de l'écran.
- ◆ À la fin du test, vous serez invité à **retirer le filament du capteur**.
- ⓘ En fonction du nombre de têtes d'impression, répétez le processus de calibration du capteur de filament.
- ◆ Une fois que les cinq capteurs de filament auront été correctement calibrés et testés, l'imprimante passera à la calibration du décalage des outils. Cela nécessitera votre contribution. Passez à l'étape suivante →

## ÉTAPE 22 Ergot de calibration : préparation des pièces

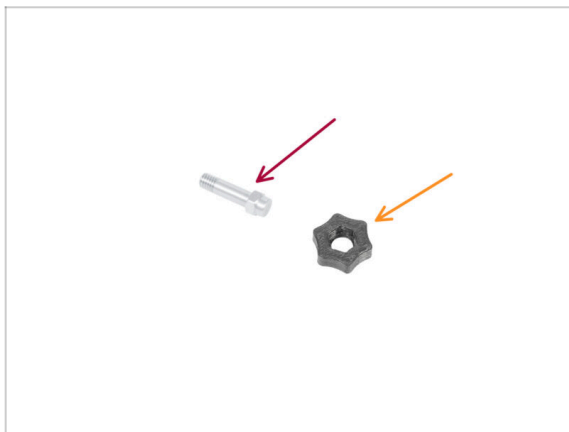

- ◆ Pour la prochaine étape, veuillez préparer :
  - ◆ Ergot de calibration (1x)
  - ◆ Calibration-pin-key (1x)

## ÉTAPE 23 Ergot de calibration : assemblage des pièces

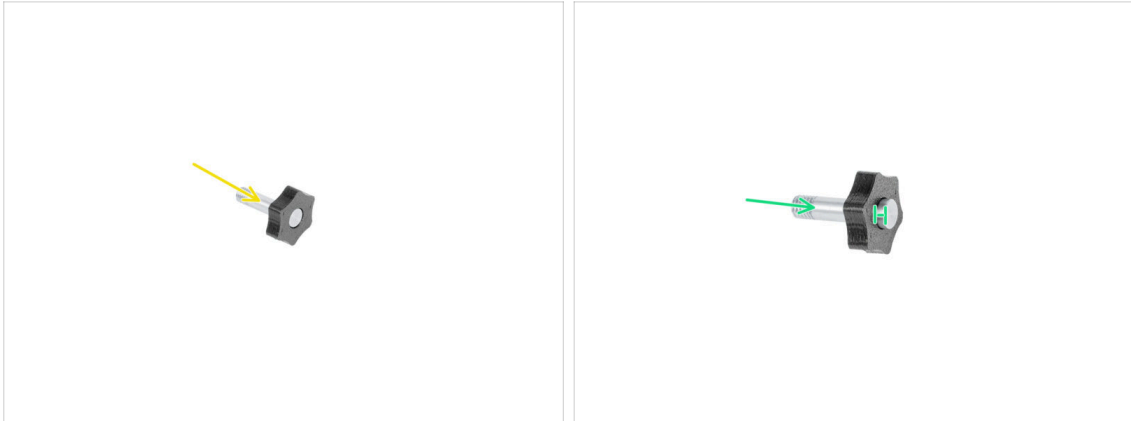

- Insérez l'ergot de calibration dans la pièce en plastique.
- Poussez l'ergot dans la pièce en plastique, créant ainsi une petite saillie sur le dessus.
- Bravo, l'ergot est préparé.

## ÉTAPE 24 Assistant : Calibration du Décalage des Outils



- Lors de la calibration du décalage, vous devrez visser l'ergot de calibration au centre du plateau chauffant.
- Préparez l'ergot de calibration.
- Cliquer sur *Continuer* pour démarrer la Calibration du Décalage des Outils.
- Ce n'est que lorsque vous refaites la calibration ultérieurement que les buses doivent être correctement nettoyées. **Le deuxième écran ne s'applique pas à la calibration initiale. Cliquez sur continuer.**

## ÉTAPE 25 Assistant : Installation de la plaque



- ◆ Suivez les instructions de l'assistant à l'écran.
- ◆ Si vous n'avez pas déjà la plaque d'impression sur le plateau chauffant, suivez les instructions et placez la plaque d'impression sur le plateau chauffant.
- ⓘ Une fois la plaque d'impression en place, l'imprimante démarre une courte calibration.

## ÉTAPE 26 Assistant : Installation de l'ergot de calibration

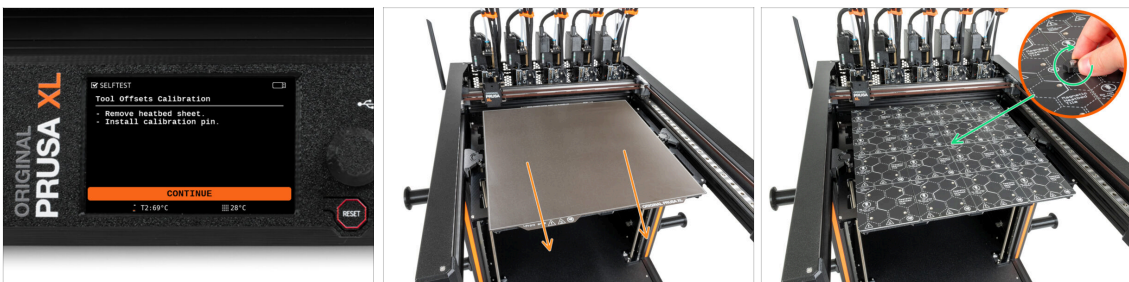

- ◆ Suivez les instructions de l'assistant à l'écran.
- ◆ L'assistant vous rappellera que pour cette calibration, les buses et la plaque de stationnement doivent être propres. Il est supposé qu'il s'agit de la première calibration, et vous pouvez cliquer sur **Continuer**.
- ◆ Retirez la plaque d'impression du plateau chauffant.
- ◆ Installez l'ergot de calibration au milieu du plateau chauffant. Tournez l'ergot dans le sens des aiguilles d'une montre doucement et sans force excessive, jusqu'à ce qu'il soit complètement vissé. **Retirez ensuite la calibration-pin-key en plastique de l'ergot de calibration.**
- ⓘ L'imprimante va maintenant calibrer toutes les têtes d'outils.

## ÉTAPE 27 Assistant : Calibration du décalage terminé



- ◆ Suivez les instructions de l'assistant à l'écran.
- ◆ Une fois que vous y êtes invité, remettez la calibration-pin-key en plastique pour desserrer l'ergot de calibration. Faites-le tourner dans le sens inverse des aiguilles d'une montre et retirez-le du plateau chauffant.
- ◆ Placez la plaque d'impression sur le plateau chauffant.
- ⓘ L'imprimante terminera la calibration.
- ◆ Bon travail ! La calibration du décalage est terminée.

## ÉTAPE 28 Ergot de calibration



- ◆ Insérez l'ergot de calibration dans le capteur de filament latéral gauche.
- ◆ Une fois la calibration du décalage terminée, **l'imprimante lancera automatiquement la vérification de l'élément chauffant du plateau chauffant.**
- ⓘ Le plateau chauffant n'atteint pas sa température maximale (115°C) lors du test de chauffage du plateau chauffant. Le but est de vérifier la vitesse de chauffe.

## ÉTAPE 29 Assistant : pas à pas en phase : pas à pas en phase



- ◆ **La dernière étape est la calibration du pas à pas en phase.** Cette fonctionnalité a été introduite dans la version 6.0.0 du firmware. La calibration est automatique. Suivez les instructions à l'écran.
- ⓘ Vous pouvez trouver plus d'informations sur le pas à pas en phase via les liens suivants :
  - 📌 **GUIDE DU PAS À PAS EN PHASE** : Informations nécessaires sur la calibration du pas à pas en phase.
  - 📌 **ARTICLE DE BLOG SUR LE PAS À PAS EN PHASE** : Un examen plus approfondi de la fonction de pas à pas en phase.
- ⓘ L'imprimante déplacera la première tête d'impression au milieu du plateau chauffant et déplacera l'outil en diagonale pour les axes X et Y à des vitesses différentes.
- ◆ Une fois le test terminé, l'écran affichera dans quelle mesure les vibrations du moteur ont été réduites.

## ÉTAPE 30 C'est fini

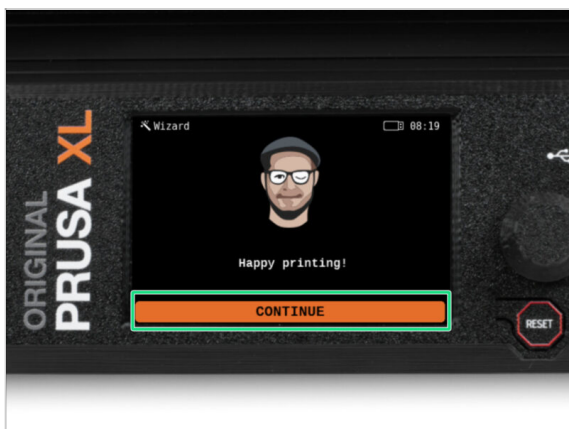

- ◆ **Bien joué ! L'imprimante est prête à imprimer.** Cependant, suivez les instructions de ce manuel jusqu'au bout.

## ÉTAPE 31 Chaussette pour Prusa Nextruder (En option)



- i** La chaussette du Nextruder aide à maintenir la température stable dans le bloc de chauffe. Elle maintient également votre hotend propre de la saleté du filament et la protège au cas où l'impression se détacherait de la surface d'impression.
- ◆ Une chaussette en silicone est fournie avec chaque package de Nextruder.
- ◆ **Si vous souhaitez installer la chaussette, nous recommandons de le faire après la calibration.**
- i** Comment installer la chaussette - consultez l'article.

## ÉTAPE 32 Maintenance régulière de l'imprimante



- i** Pour que votre imprimante continue de fonctionner correctement dans le temps, il est fortement recommandé de procéder à un entretien régulier.
- ◆ Pour une maintenance régulière de l'imprimante, suivez l'article Maintenance régulière de l'imprimante (XL) pour obtenir des informations et des instructions.
- 📌 Sur les imprimantes multi-outils, il est nécessaire de se concentrer sur la lubrification des broches de coupleur des têtes d'outil.
- i** La lubrification des broches du coupleur peut être effectuée en même temps que le reste de la maintenance, ou cela peut également être fait si vous remarquez que vos impressions présentent des problèmes de banding ou de ringing.
- ◆ Pour lubrifier les broches du coupleur, utilisez notre guide en ligne dédié Comment lubrifier les broches du coupleur sur l'Original Prusa XL.
- i** Vous devrez imprimer un applicateur pour lubrifier les broches. Veuillez vous référer au guide dédié pour plus d'informations.

## ÉTAPE 33 Guide rapide pour vos premières impressions



Maintenant, veuillez lire le **Manuel d'impression 3D**, qui est fait sur mesure pour votre imprimante et **suivez les instructions pour préparer correctement l'imprimante**. La dernière version est toujours disponible sous **ce lien**.



Lisez les chapitres *Clause de non-responsabilité* et *Consignes de sécurité*.

## ÉTAPE 34 Modèles 3D imprimables

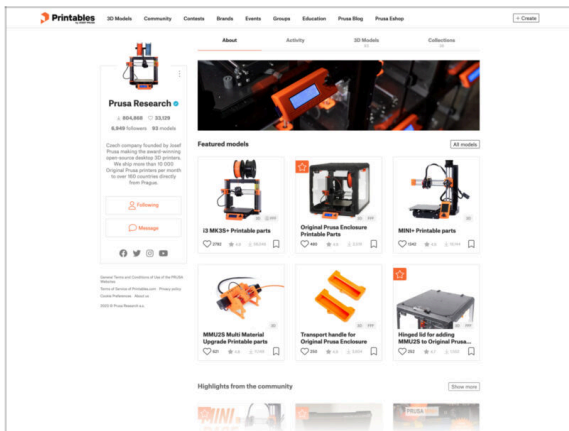

- ◆ **Félicitations ! Vous devriez être prêt à imprimer maintenant ;-)**
- ◆ Vous pouvez commencer par imprimer certains de nos objets de test regroupés sur la clé USB fournie - vous pouvez les consulter dans cette collection.

## ÉTAPE 35 Donnez-nous votre retour



- ◆ Nous savons que vous avez hâte de commencer à imprimer, mais nous vous serions très reconnaissants de prendre 3-4 minutes pour **partager votre retour** sur ce manuel : sa clarté, sa facilité de compréhension et vos idées d'amélioration.
- ◆ **i** Ce type de retour est un peu différent des commentaires habituels que vous pourriez laisser sur chaque étape.
- ◆ **Partagez votre retour ici.**
- ◆ Merci de nous aider à améliorer encore nos manuels !

## ÉTAPE 36 Base de connaissances Prusa

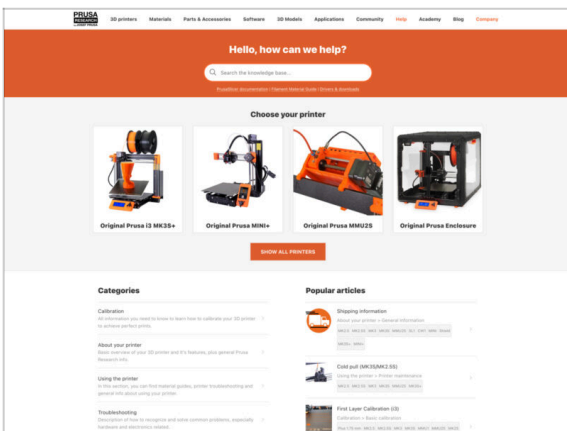

- ◆ Si vous rencontrez un quelconque problème, n'oubliez pas que vous pouvez toujours jeter un œil à notre base de connaissances à l'adresse [help.prusa3d.com](http://help.prusa3d.com)
- ◆ Nous ajoutons de nouveaux sujets chaque jour !

## ÉTAPE 37 Rejoignez Printables !

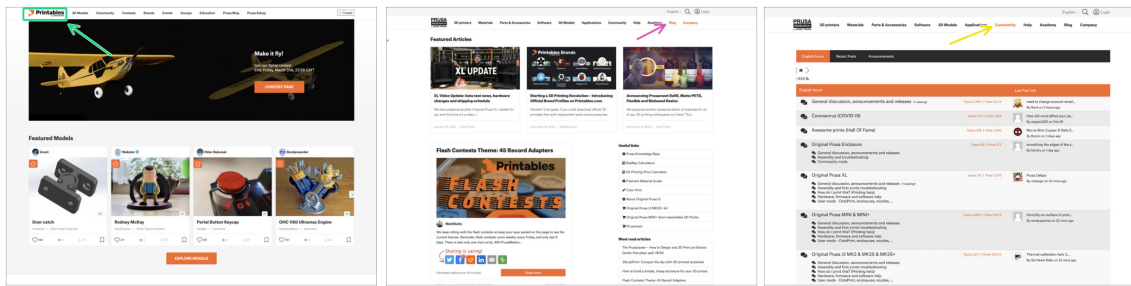

- **N'oubliez pas de rejoindre la plus grande communauté Prusa ! Téléchargez les derniers modèles en STL ou G-code adaptés à votre imprimante. Inscrivez-vous sur [Printables.com](https://www.printables.com)**
- **À la recherche d'inspiration pour de nouveaux projets ? Consultez notre blog pour les mises à jour hebdomadaires.**
- **Si vous avez besoin d'aide pour la construction, consultez notre forum et sa grande communauté :-)**
- **Tous les services partagent le même compte.**

## ÉTAPE 38 C'est l'heure des Haribo !

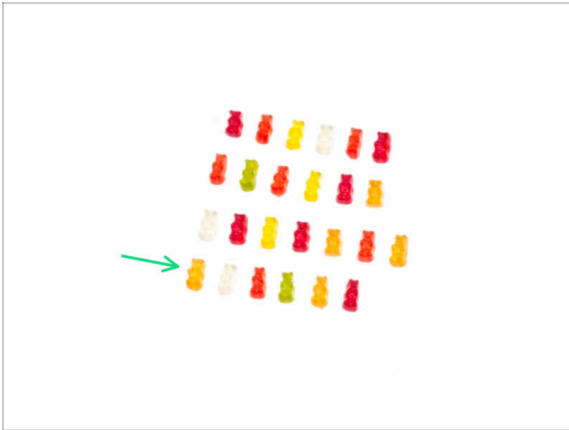

- ◆ **Toutes nos félicitations ! Vous l'avez fait.** L'imprimante devrait déjà être opérationnelle et vous pouvez profiter de la dernière rangée d'ours en gomme : six ours en gomme.
- ⓘ **Avertissement : il vous reste beaucoup d'ours en gomme. Ne mangez pas tous les ours en gomme restants d'un coup tout seul maintenant !** Même si cela semble amusant, croyez-nous... Vous ne voulez pas en **supporter** les conséquences.
- ◆ Nous vous recommandons de refermer le sachet et de le placer près de l'imprimante en veillant à protéger les Haribo de la chaleur et de l'humidité. Vous pouvez en avoir quelques-uns à chaque fois que votre imprimante chauffe ou que vous attendez avec impatience la fin de l'impression de votre projet.
- ⓘ Saviez-vous que les ours en gomme ont une longue durée de conservation ? Ils se conservent généralement jusqu'à deux ans s'ils sont stockés correctement dans un endroit frais et sec. Mais ne testez pas cela avec nos ours en gomme.

# Journal des modifications du manuel de la XL à cinq têtes (Assemblée)

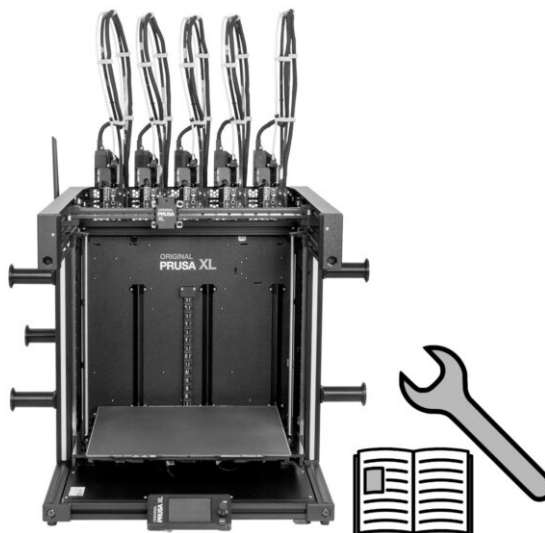

## ÉTAPE 1 Historique des versions

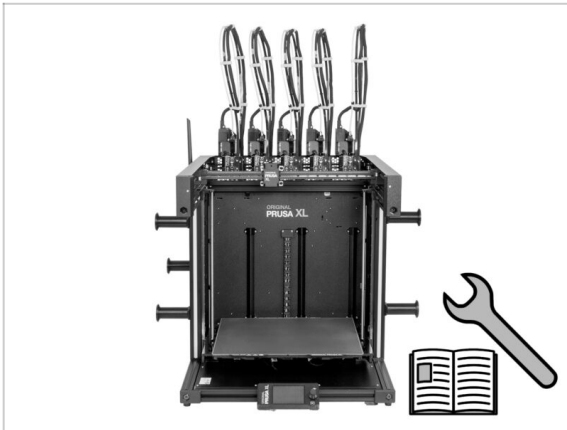

- Original Prusa XL semi-assembled (single tool)
- 06/2023 - Version initiale 1.00
- 07/2023 - Mise à jour vers la version 1.02
- 08/2023 - Mise à jour vers la version 1.03
- 11/2023 - Mise à jour vers la version 1.04
- 05/2024 - Mise à jour vers la version 1.05
- 09/2024 - Mise à jour vers la version 1.06
- 04/2025 - Mise à jour vers la version 1.07

## ÉTAPE 2 Modifications du manuel (1)

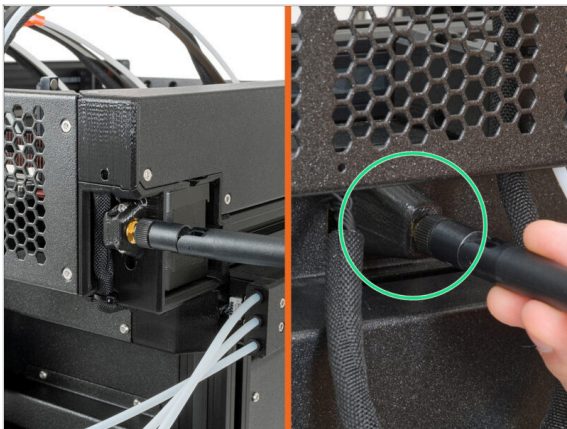

- 08/2023 - Adaptateur d'antenne
  - Ajout d'instructions pour le nouvel adaptateur d'antenne.
- ⓘ Manuel version 1.01

### ÉTAPE 3 Modifications du manuel (2)

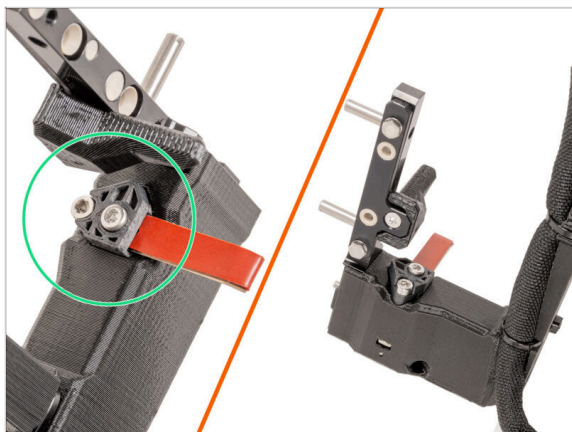

- 08/2023 - Dock du Nextruder
- Ajout d'instructions pour le nouveau dock.
- ⓘ Manuel version 1.02

### ÉTAPE 4 Modifications du manuel (4)



- 11/2023 - Support de bobine
- Ajout d'instructions pour le nouveau support de bobine moulé par injection.
- Manuel version 1.04

## ÉTAPE 5 Modifications du manuel (5)

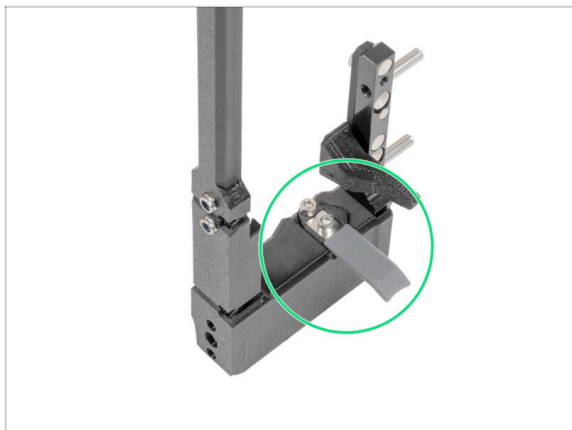

- 05/2024
- Ajout d'informations sur le nouvel obturateur de buse gris.
- Manuel version 1.05

## ÉTAPE 6 Modifications du manuel (6)



- 09/2024 - xLCD
- Ajout d'instructions pour le nouveau xLCD moulé par injection.
- Manuel version 1.06

## ÉTAPE 7 Modifications du manuel (7)



- 04/2025 - xLCD
- Instructions ajoutées pour le nouveau cache du connecteur du câble principal.
- Manuel version 1.07











