

# Table des matières

<b>1. Introduction</b>	5
Étape 1 - Préparation du kit de mise à niveau	6
Étape 2 - Procurez-vous les outils nécessaires	6
Étape 3 - Procurez-vous les outils nécessaires	7
Étape 4 - Guide des étiquettes	7
Étape 5 - Aide-mémoire	8
Étape 6 - Côtés avant, gauche, droit et arrière	9
Étape 7 - Manipulation de l'imprimante	9
Étape 8 - Buses de rechange	10
Étape 9 - Chaussette en silicone	10
Étape 10 - ATTENTION : Manipulation du lubrifiant	11
Étape 11 - Voir les images en haute résolution	11
Étape 12 - Nous sommes là pour vous !	12
Étape 13 - Comment réussir l'assemblage	13
Étape 14 - Préparez votre bureau	14
<b>2. Préparation de l'imprimante</b>	15
Étape 1 - Préparation de l'imprimante	16
Étape 2 - Protection du plateau chauffant	16
Étape 3 - Débranchement de l'imprimante	17
Étape 4 - Puis-je ouvrir les Haribo ?	17
Étape 5 - Haribo	18
Étape 6 - Commençons	18
<b>3. Détachement du Nextruder</b>	19
Étape 1 - Outils nécessaires pour ce chapitre	20
Étape 2 - Détachement de l'antenne Wi-Fi	20
Étape 3 - Déconnexion du PTFE	21
Étape 4 - Déconnexion du câble du Nextruder	21
Étape 5 - Déconnexion du faisceau de câbles du Nextruder	22
Étape 6 - Retrait du dock du Nextruder	22
Étape 7 - Obturateur de Buse du Nextruder	23
Étape 8 - Détachement du dock du Nextruder	23
Étape 9 - Haribo	24
Étape 10 - Bon travail !	24
<b>4. Assemblage du bloc d'alimentation &amp; de l'électronique</b>	25
Étape 1 - Outils nécessaires pour ce chapitre	26
Étape 2 - Déconnexion de l'antenne arrière	26
Étape 3 - Démontage de l'antenne arrière	27
Étape 4 - Démontage des caches arrières	27
Étape 5 - Assemblage du bloc d'alimentation : préparation des pièces	28
Étape 6 - Assemblage du bloc d'alimentation : préparation du bloc d'alimentation	28
Étape 7 - Assemblage du bloc d'alimentation : préparation du bloc d'alimentation	29
Étape 8 - Assemblage du bloc d'alimentation : préparation de l'imprimante	29
Étape 9 - Fixation du bloc d'alimentation	30
Étape 10 - Fixation du bloc d'alimentation	30
Étape 11 - Caches du bloc d'alimentation : préparations des pièces	31
Étape 12 - Caches du bloc d'alimentation : cache latéral	31
Étape 13 - Caches du bloc d'alimentation : cache inférieur	32

Étape 14 - Cache du câble d'alimentation du bloc d'alimentation : préparation des pièces .....	32
Étape 15 - Cache du câble d'alimentation du bloc d'alimentation : cache inférieur .....	33
Étape 16 - Cache du câble d'alimentation du bloc d'alimentation : câble d'alimentation .....	33
Étape 17 - Cache du câble d'alimentation du bloc d'alimentation : cache central .....	34
Étape 18 - Cache du câble d'alimentation du bloc d'alimentation : cache supérieur .....	34
Étape 19 - XL-splitter : préparation des pièces .....	35
Étape 20 - Installation du XL-splitter .....	35
Étape 21 - Câble du capteur filament : préparation des pièces .....	36
Étape 22 - Câble du capteur de filament : connexion du câble .....	36
Étape 23 - Cache-câbles en plaque métallique : préparations des pièces .....	37
Étape 24 - Ajustement du XL-buddy-box-cover .....	37
Étape 25 - Cache-câbles en plaque métallique inférieurs .....	38
Étape 26 - Cache-câbles en plaque métallique supérieurs .....	38
Étape 27 - Cache de la XL Buddy .....	39
Étape 28 - Récompensez vous ! .....	39
Étape 29 - Bien joué ! .....	40
<b>5. Assemblage du Nextruder &amp; des accessoires .....</b>	<b>41</b>
Étape 1 - Outils nécessaires pour ce chapitre .....	42
Étape 2 - Capteur de filament : préparation des pièces .....	42
Étape 3 - Capteur de filament droit .....	43
Étape 4 - Câble du Nextruder : préparation des pièces .....	43
Étape 5 - Versions d'obturateur de buse .....	44
Étape 6 - Version C : préparation du dock .....	44
Étape 7 - Guidage du câble du Nextruder .....	45
Étape 8 - Fixation des docks de Nextruder .....	45
Étape 9 - Inspection du dock .....	46
Étape 10 - Inspection du dock : vidéo .....	46
Étape 11 - Version C : Obturateur de buse : préparation des pièces .....	47
Étape 12 - Version C : Installation e l'obturateur de buse du Nextruder .....	47
Étape 13 - Connexion des câbles du Nextruder .....	48
Étape 14 - Versions de support de l'antenne Wi-Fi .....	48
Étape 15 - Installation du support d'antenne Wi-Fi arrière .....	49
Étape 16 - Connexion de l'antenne Wi-Fi latérale .....	49
Étape 17 - Connexion des câbles du Nextruder .....	50
Étape 18 - Recouvrement du XL-buddy-box .....	50
Étape 19 - Guidage des tubes PTFE des docks .....	51
Étape 20 - Guidage des tubes PTFE des docks .....	51
Étape 21 - Installation de l'antenne Wi-Fi : préparation des pièces .....	52
Étape 22 - Installation de l'antenne Wi-Fi .....	52
Étape 23 - Support de bobine : préparation des pièces .....	53
Étape 24 - Assemblage du support de bobine .....	53
Étape 25 - Préparation du support de bobine .....	54
Étape 26 - Support de bobine : côté gauche .....	54
Étape 27 - Support de bobine : côté droit .....	55
Étape 28 - Assemblage du Nextruder : préparation des pièces .....	56
Étape 29 - Stationnement du Nextruder .....	56
Étape 30 - Assemblage du faisceau de câbles du Nextruder .....	57
Étape 31 - Assemblage du faisceau de câbles du Nextruder .....	57
Étape 32 - Calibration de la hauteur de l'Obturateur de Buse .....	58
Étape 33 - Calibration de la hauteur de l'Obturateur de Buse .....	59

Étape 34 - C'est l'heure des Haribo ! .....	59
Étape 35 - Visserie restante .....	60
Étape 36 - Presque fini ! .....	60
<b>6. Première mise en route .....</b>	<b>61</b>
Étape 1 - Avant de commencer avec la Multi-Outils .....	62
Étape 2 - Préparation de l'imprimante .....	62
Étape 3 - Réinitialisation usine .....	63
Étape 4 - Chaussette pour Prusa Nextruder (En option) .....	63
Étape 5 - Vérification du type de ventilateur d'impression .....	64
Étape 6 - Configuration du ventilateur d'impression argenté .....	65
Étape 7 - Assistant .....	66
Étape 8 - Assistant : Calibration de la position du dock .....	67
Étape 9 - Assistant : Desserrer les ergots .....	67
Étape 10 - Assistant : Desserrer les vis .....	68
Étape 11 - Assistant : Verrouiller l'outil .....	68
Étape 12 - Assistant : Serrer la vis supérieure .....	69
Étape 13 - Assistant : Serrer la vis inférieure .....	69
Étape 14 - Assistant : Installer les ergots .....	70
Étape 15 - Assistant : Dock calibré avec succès .....	70
Étape 16 - Assistant : Test du capteur de force .....	71
Étape 17 - Assistant : Recalibrer les capteurs de filament .....	71
Étape 18 - Assistant : Recalibrer les capteurs de filament .....	72
Étape 19 - Assistant : Recalibrer les capteurs de filament .....	72
Étape 20 - Ergot de calibration : préparation des pièces .....	73
Étape 21 - Ergot de calibration : assemblage des pièces .....	73
Étape 22 - Assistant : Calibration du Décalage des Outils .....	74
Étape 23 - Assistant : Installation de la plaque .....	74
Étape 24 - Assistant : Installation de l'ergot de calibration .....	75
Étape 25 - Assistant : Calibration du décalage terminé .....	75
Étape 26 - Ergot de calibration .....	76
Étape 27 - C'est fini .....	76
Étape 28 - Récompensez vous ! .....	77
Étape 29 - Vérification de l'installation du plateau chauffant (imprimante semi- assemblée) .....	77
Étape 30 - Guide rapide pour vos premières impressions .....	78
Étape 31 - Modèles 3D imprimables .....	78
Étape 32 - Base de connaissances Prusa .....	79
Étape 33 - Rejoignez Printables ! .....	79
<b>Journal des modifications du manuel de la XL (mise à niveau de deux têtes à cinq têtes) .....</b>	<b>80</b>
Étape 1 - Historique des versions .....	81
Étape 2 - Modifications du manuel (1) .....	81



# 1. Introduction

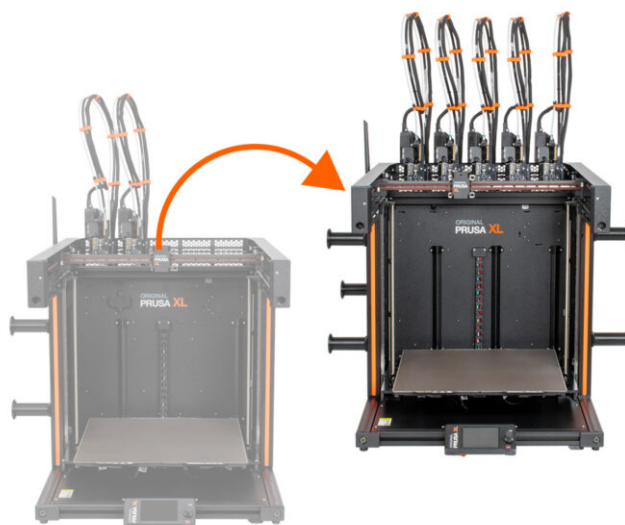

## ÉTAPE 1 Préparation du kit de mise à niveau

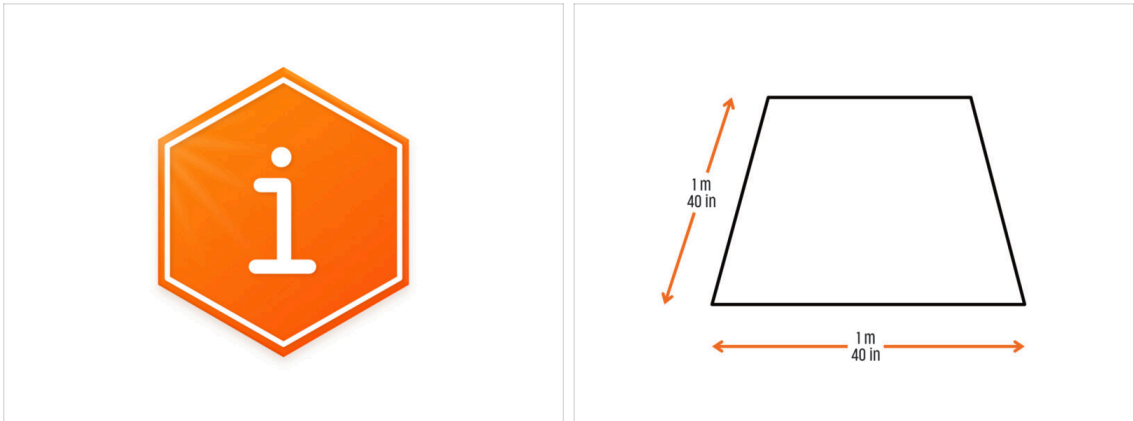

- Bienvenue dans le didacticiel expliquant comment mettre à niveau votre Original Prusa XL double tête vers **une Original Prusa XL à cinq têtes**.
- Veuillez préparer le kit de mise à niveau reçu de Prusa Research.
- Pour l'assemblage, préparez un établi propre avec un espace d'au moins 1 m x 1 m (40 po x 40 po).

## ÉTAPE 2 Procurez-vous les outils nécessaires

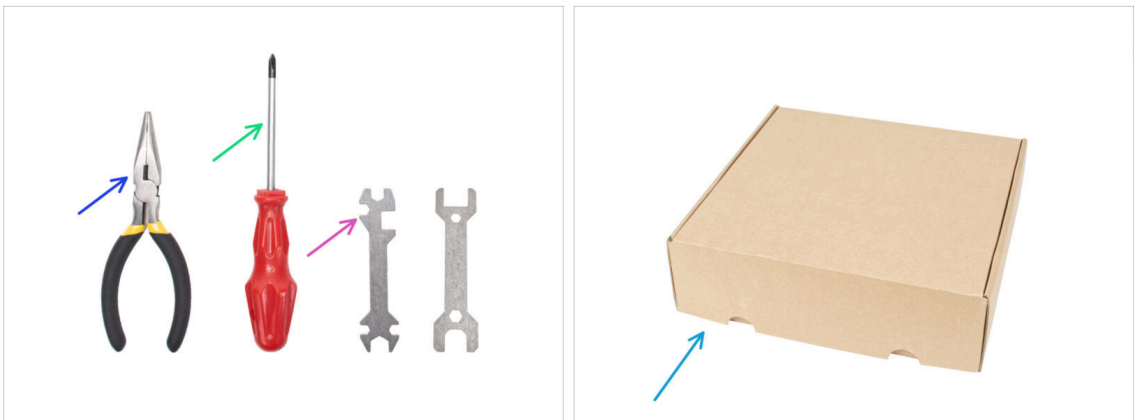

- **L'emballage contient :**
- Pince à bec fin (1x)
- Tournevis Philips (PH2) (1x)
- Clé universelle (1x)
- Boîte du Nextruder comme protection du plateau chauffant.
- Continuez à l'étape suivante.

## ÉTAPE 3 Procurez-vous les outils nécessaires

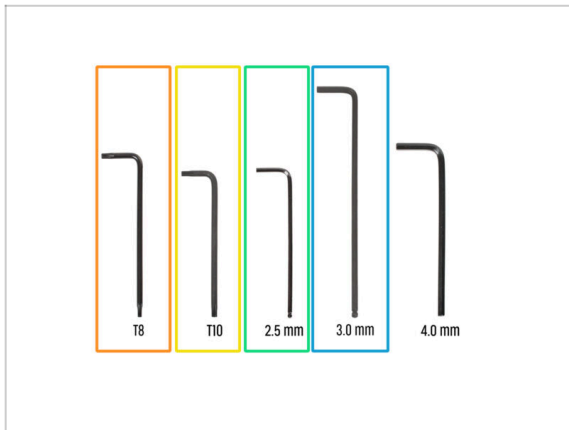

### ● L'emballage contient :

- Clé Torx T8
- Clé Torx T10 (tournevis Torx T10)
- Clé Allen de 2,5 mm
- Clé Allen de 3,0 mm

## ÉTAPE 4 Guide des étiquettes



- Toutes les boîtes et sachets contenant les pièces pour la construction sont étiquetés.
- La quantité de pièces est inscrite sur l'étiquette. Ce nombre est inclus dans le nombre total de chaque type de pièce.

## ÉTAPE 5 Aide-mémoire



- ◆ Pour un assemblage précis, il est recommandé d'utiliser un aide-mémoire contenant des dessins à l'échelle 1:1 pour une comparaison précise de la visserie et de certaines autres pièces.
- i Vous pouvez le télécharger depuis notre site [prusa.io/cheatsheet-xl](https://prusa.io/cheatsheet-xl). Imprimez-le à 100 %, ne le redimensionnez pas, sinon cela ne fonctionnera pas.
- ◆ Les cache du cadre sont à l'échelle 1:1, vous pouvez donc comparer la taille en plaçant le cache du cadre sur le papier pour vous assurer que vous utilisez le bon type.

## ÉTAPE 6 Côtés avant, gauche, droit et arrière

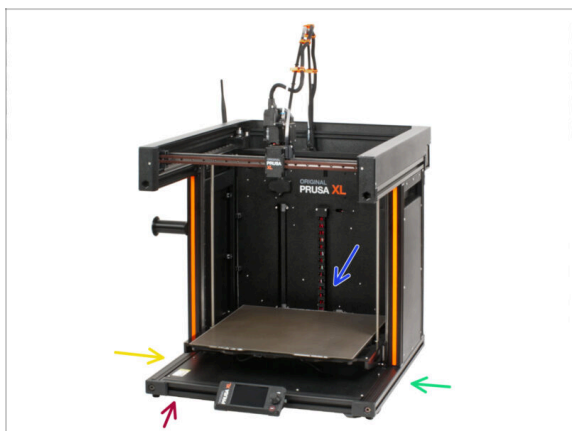

**⚠ IMPORTANT :** L'imprimante XL est grande et il est presque impossible d'avoir le corps entier sur chaque photo. Tout au long du manuel, des termes seront utilisés pour **décrire le côté sur lequel vous allez travailler :**

- **Face avant** - l'emplacement présentant l'écran xLCD.
- **Côté gauche** - identifiable par l'autocollant de sécurité positionné le long de son bord.
- **Côté droit** - contrairement au côté gauche, **il n'y a pas d'autocollant de sécurité.**
- **Face arrière** - la section restante abritant le **Bloc d'alimentation.**

## ÉTAPE 7 Manipulation de l'imprimante

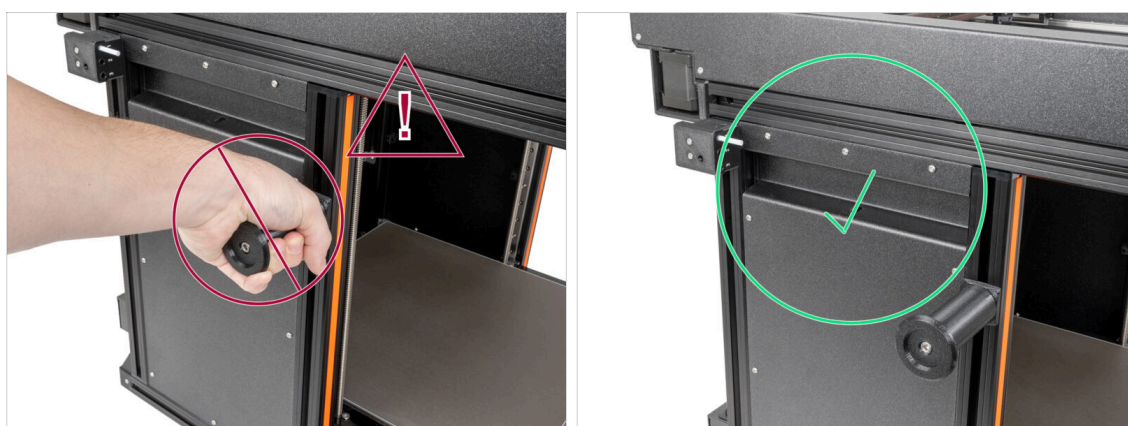

**⚠ Ne manipulez jamais l'imprimante en utilisant les capots métalliques supérieurs. Vous pouvez endommager les lumières LED cachées à l'intérieur.**

- Lors de l'assemblage, manipulez la base à l'aide des profilés.

## ÉTAPE 8 Buses de rechange



- ❗ Les mises à niveau du Nextruder sont livrées avec des buses de 0,4 mm préinstallées.
- 🟢 Vous trouverez des buses de rechange dans les mises à niveau. Vous pouvez remplacer la buse de votre Nextruder existant par une nouvelle buse de 0,4 mm de diamètre
- ⬛ Pour remplacer la buse Prusa, allez à **Comment remplacer la buse Prusa (XL multi-outils)**

## ÉTAPE 9 Chaussette en silicone



- 🟠 Une chaussette en silicone est fournie avec chaque package de Nextruder.
- ⬛ La fonction principale d'une chaussette en silicone est de maintenir stable la température dans le bloc de chauffe, ce qui améliore les performances de l'imprimante.
- ❗ En outre, elle garde votre hotend propre de la saleté des filaments et la protège au cas où l'impression se détacherait de la surface d'impression.
- ⬛ Il vous sera demandé d'installer la chaussette plus loin dans ce guide.
- ❗ Comment installer la chaussette - consultez l'article.

## ÉTAPE 10 ATTENTION : Manipulation du lubrifiant

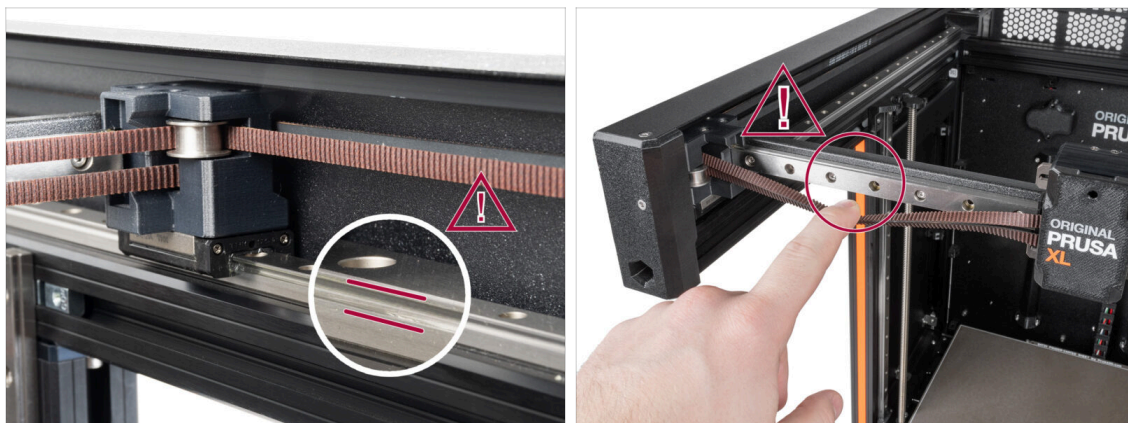

**⚠ ATTENTION : Évitez tout contact direct de la peau avec le lubrifiant utilisé pour les rails linéaires dans cette imprimante. Si un contact se produit, lavez-vous les mains immédiatement. Surtout avant de manger, de boire ou de toucher votre visage.**

- Le lubrifiant s'accumule dans les roulements de l'imprimante, principalement dans les canaux du rail linéaire.

## ÉTAPE 11 Voir les images en haute résolution

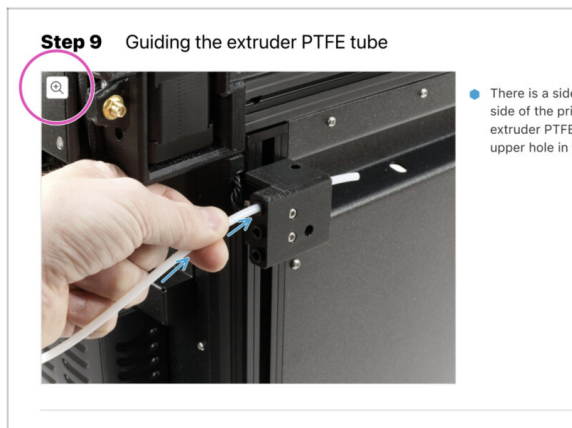

**i** Lorsque vous parcourez le guide sur [help.prusa3d.com](https://help.prusa3d.com), vous pouvez voir les images originales en haute résolution pour plus de clarté.

- Passez simplement votre curseur au-dessus de l'image et cliquez sur le bouton Loupe ("Voir l'originale") dans le coin supérieur gauche.

## ÉTAPE 12 Nous sommes là pour vous !

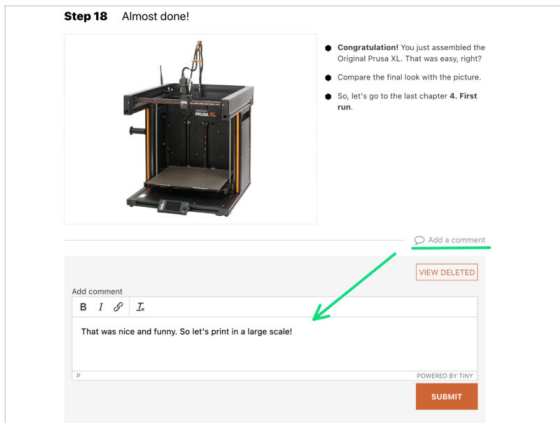
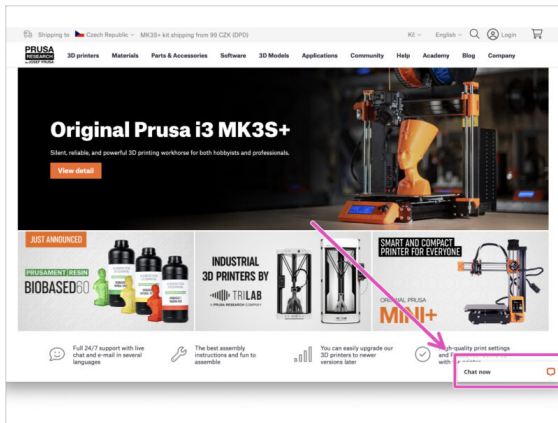





- Perdu dans les instructions ? Une vis manquante ou une pièce imprimée abîmée ? **Dites-le nous !**
- Vous pouvez nous contacter en utilisant les moyens suivants :
  - En utilisant les commentaires sous chaque étape.
  - En utilisant notre chat en direct 24/7 sur shop.prusa3d.com
  - En écrivant un e-mail à info@prusa3d.com

## ÉTAPE 13 Comment réussir l'assemblage



 **Pour réussir la mise à niveau, veuillez suivre ces étapes :**

-  **Lisez toujours toutes les instructions de l'étape en cours en premier**, cela vous aidera à comprendre ce que vous devez faire. Ne coupez pas ou ne raccourcissez pas sauf si on vous le demande !!!
-  **Ne suivez pas que les images !** Ce n'est pas suffisant, les instructions écrites sont aussi brèves que possible. **Lisez-les !**
-  Lisez les commentaires des autres utilisateurs, ils sont une excellente source d'idées. Nous les lisons aussi et, sur la base de vos commentaires, améliorons le manuel et l'ensemble de l'assemblage.
-  **Utilisez une force raisonnable**, les pièces imprimées sont robustes, mais pas incassables. Si un pièce ne semble pas adaptée, vérifiez votre approche une seconde fois.
-  **Le plus important : Profitez de l'assemblage, amusez-vous.** Coopérez avec vos enfants, amis ou conjoint(e).

## ÉTAPE 14 Préparez votre bureau



- ◆ Rangez votre bureau ! Le rangement diminue la probabilité de perdre de petites pièces.
- ◆ **Libérez votre espace de travail.** Assurez-vous d'avoir suffisamment de place. Un bel établi plat et rangé vous permettra d'obtenir les résultats que vous visez.
- ◆ **Que la lumière soit !** Assurez-vous que vous êtes dans un environnement bien éclairé. Une autre lampe ou même une lampe de poche supplémentaire vous sera probablement utile.
- ◆ Préparez quelque chose pour contenir les sachets en plastique et les matériaux d'emballage retirés afin de pouvoir les recycler par la suite. Assurez-vous qu'aucune pièce importante n'est jetée.
- ◆ OK, nous sommes prêts. Commençons ! Passons au chapitre suivant **2. Préparation de l'imprimante**

## 2. Préparation de l'imprimante



### ÉTAPE 1 Préparation de l'imprimante

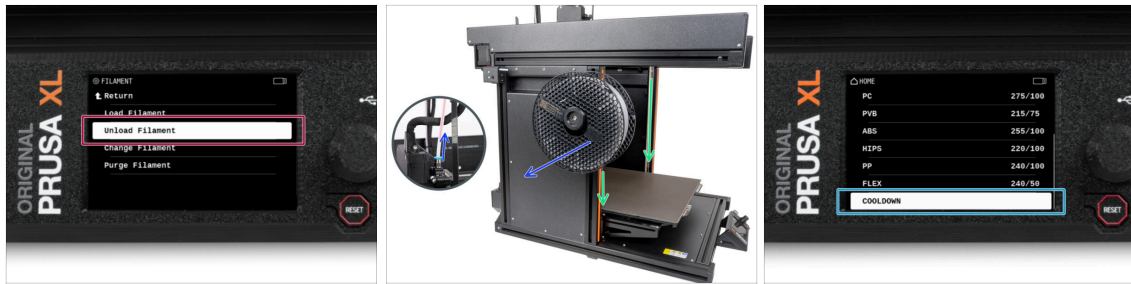

- ◆ Si vous avez chargé le filament, déchargez-le de la hotend. Sur l'écran, accédez à *Filament* -> *Décharger Filament*.
- ◆ Retirez le filament de la hotend. Il est nécessaire de le retirer complètement de l'imprimante.
- ⚠ **ATTENTION : La hotend et le plateau chauffant sont très CHAUDS. Ne touchez pas ces pièces !!!**
- ◆ Déplacez l'axe Z vers le bas. Sur l'écran, accédez à *Contrôle* -> *Déplacer l'axe* -> *Déplacer Z*.
- ◆ Refroidissez l'imprimante. Sur l'écran, accédez au *Préchauffage* -> *Refroidissement*.
- ⚠ **Attendez que les parties chaudes soient refroidies à température ambiante. Cela prend environ 10 minutes.**

### ÉTAPE 2 Protection du plateau chauffant



- ◆ **Avant de continuer, il est recommandé de protéger le plateau chauffant.**
- ◆ **Assurez-vous que le plateau chauffant est refroidi à température ambiante.** Placez la boîte en carton vide approximativement sur la partie centrale avant du plateau chauffant.

### ÉTAPE 3 Débranchement de l'imprimante



- Coupez l'interrupteur d'alimentation (symbole "O").
- Depuis l'arrière de l'imprimante, débranchez le câble du bloc d'alimentation.

### ÉTAPE 4 Puis-je ouvrir les Haribo ?



- ⚠ **Gardez le sachet de Haribo fermé pour le moment !**
- Cette dose d'énergie est principalement destinée à l'assemblage de l'imprimante. **Attendez jusqu'à ce que vous soyez invité à l'ouvrir.**

## ÉTAPE 5 Haribo

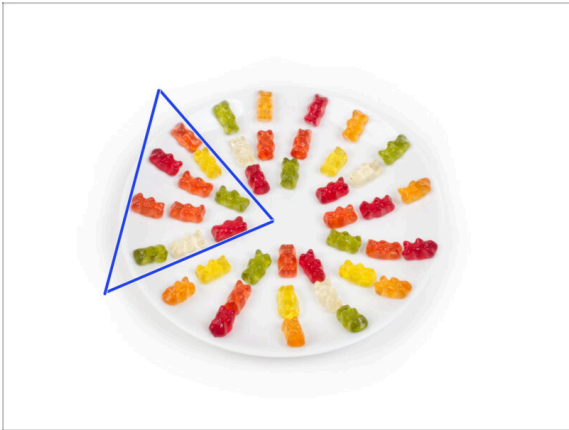

**⚠** Ouvrez **prudemment et silencieusement** le sachet avec les bonbons Haribo. Un haut niveau de **bruit pourrait attirer les prédateurs à proximité !**

- Videz tout le contenu du sac sur une assiette propre et disposez-le selon l'image. La couleur n'a pas beaucoup d'importance.
- ⓘ Le nombre total dans votre emballage peut varier légèrement. Toutefois, le nombre exact est important. S'il manque des ours en gomme, rendez-vous immédiatement dans votre magasin de bonbons le plus proche.
- Mangez dix ours en gomme.
- ⓘ **Saviez-vous que** les ours en gomme ont été créés pour la première fois par un fabricant de bonbons allemand nommé Hans Riegel dans les années 1920.

## ÉTAPE 6 Commençons



- Tout est vérifié ? Commençons donc par démonter l'imprimante. Passons au chapitre suivant : **3. Retrait du Nextrunder**

### 3. Détachement du Nextruder

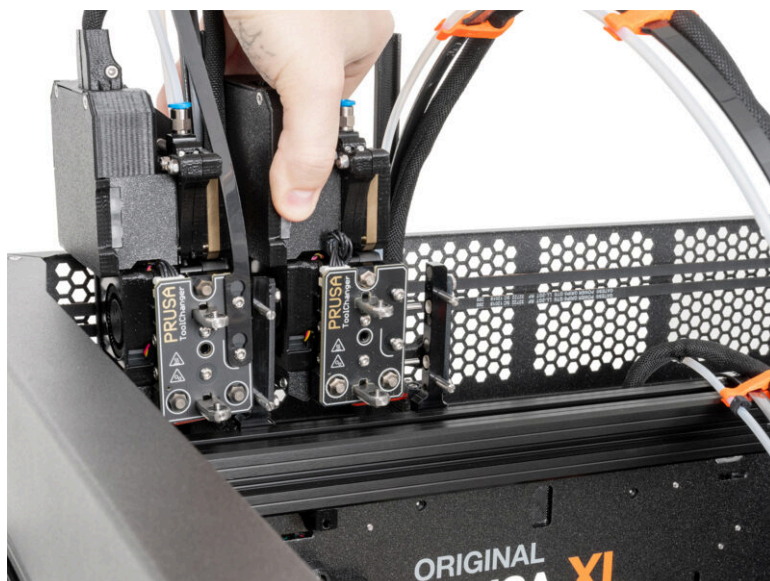

## ÉTAPE 1 Outils nécessaires pour ce chapitre

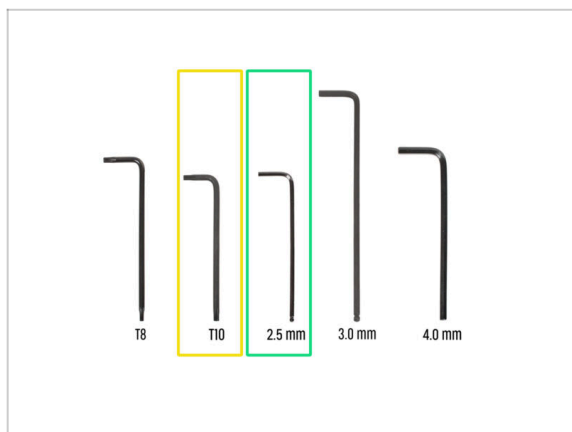

● Pour les prochaines étapes, veuillez préparer :

● Clé Torx T10

● Clé Allen de 2,5 mm

## ÉTAPE 2 Détachement de l'antenne Wi-Fi

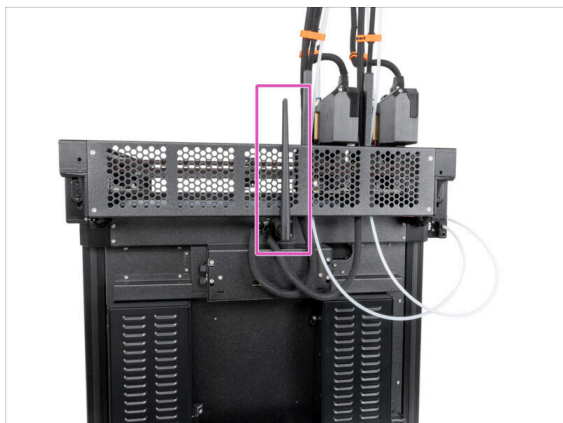

ⓘ Cette étape est spécifique aux imprimantes équipées d'une antenne Wi-Fi située au dos de l'appareil. Si vous disposez d'une version de l'imprimante avec une antenne sur le côté, ignorez cette étape.

- Tournez l'imprimante de manière à ce que l'arrière de l'imprimante soit face à vous.
- Localisez le connecteur de l'antenne Wi-Fi au milieu de l'imprimante.
- Détachez l'antenne Wi-Fi du connecteur d'antenne et mettez-la de côté.

#### ÉTAPE 3 Déconnexion du PTFE



- Tournez l'imprimante de sorte que le côté gauche (avec le capteur de filament) soit face à vous.
- Poussez le collet noir pour libérer le tube PTFE.
- Retirez le tube PTFE du Nextruder du capteur de filament.
- Répétez ce processus pour le deuxième tube PTFE du Nextruder.

#### ÉTAPE 4 Déconnexion du câble du Nextruder

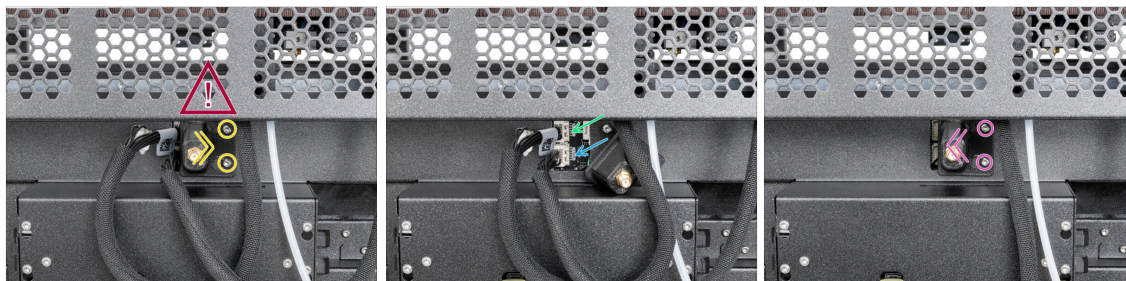

**⚠ Il y a un câble d'antenne derrière le support d'antenne, ne tirez pas sur le connecteur !**

- Desserrez légèrement les deux vis du couvercle. Il n'est pas nécessaire de les retirer complètement. Faites glisser le capot vers la droite et retirez-le de l'imprimante.
- Poussez la broche de sécurité et débranchez le câble du premier Nextruder de l'emplacement supérieur étiqueté DWARF 1.
- Poussez la broche de sécurité et débranchez le câble du second Nextruder de l'emplacement supérieur étiqueté DWARF 2.
- Fixez le cache aux vis. Poussez-le complètement vers la gauche et serrez les vis.

## ÉTAPE 5 Déconnexion du faisceau de câbles du Nextruder



- Tournez l'imprimante de manière à ce que la face avant soit face à vous.
- Localisez le raccord FESTO, appuyez sur le collet bleu et déconnectez le tube PTFE du deuxième Nextruder. Laissez le PTFE pendre librement.
- Localisez le câble du Nextruder, appuyez sur la broche de sécurité et débranchez le câble du deuxième Nextruder. Laissez le câble pendre.
- Répétez cette étape pour le premier Nextruder.

## ÉTAPE 6 Retrait du dock du Nextruder

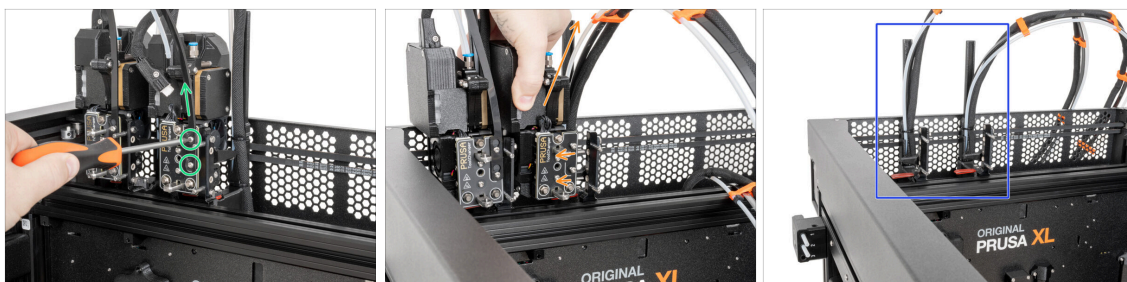

- Depuis la face avant du Nextruder, à l'aide d'un tournevis T10, desserrez (quelques tours suffisent) deux vis M3x8r et retirez le support de câble.
- Détachez délicatement le deuxième Nextruder et mettez-le de côté.
- Répétez ces étapes pour le premier Nextruder.
- Bon travail ! Les docks ressemblent à ceci. Nous pouvons continuer.

#### ÉTAPE 7 Obturateur de Buse du Nextruder

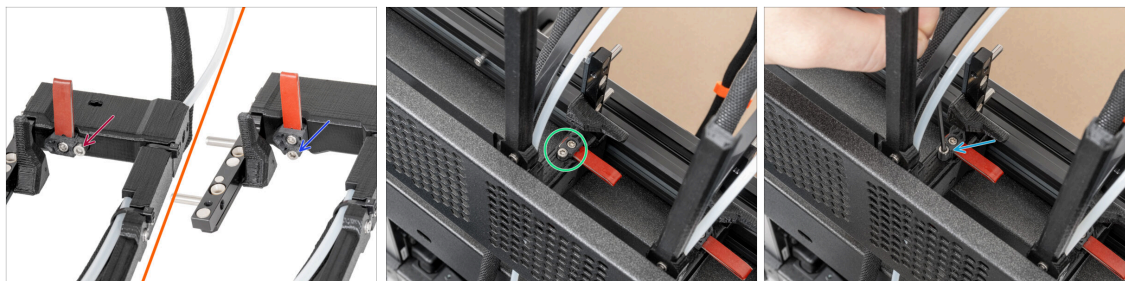

- Cette étape concerne les imprimantes équipées de l'ancien dock. Utilisez la première image pour comparer et déterminer le type de dock dont vous disposez, puis suivez les instructions :
- Si vous possédez un dock plus ancien, veuillez passer à la ligne suivante. **Il faut retirer l'Obturateur de Buse.**
- Si vous avez un nouveau dock, veuillez **continuer à l'étape suivante**. Il n'est pas nécessaire de retirer l'Obturateur de Buse.
- Localisez l'Obturateur de Buse sur le dock.
- À l'aide d'une clé Allen de 2,5 mm, dévissez la vis et retirez l'Obturateur de Buse (n'oubliez pas le ressort).

#### ÉTAPE 8 Détachement du dock du Nextruder

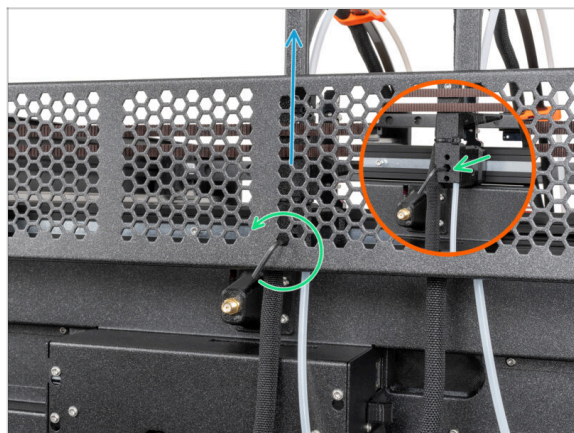

- À l'aide d'une clé Allen de 2,5 mm, desserrez la vis à l'intérieur du deuxième dock de Nextruder (trou du milieu).
- Retirez le dock du Nextruder.
- Répétez ces étapes pour le premier dock de Nextruder.

## ÉTAPE 9 Haribo

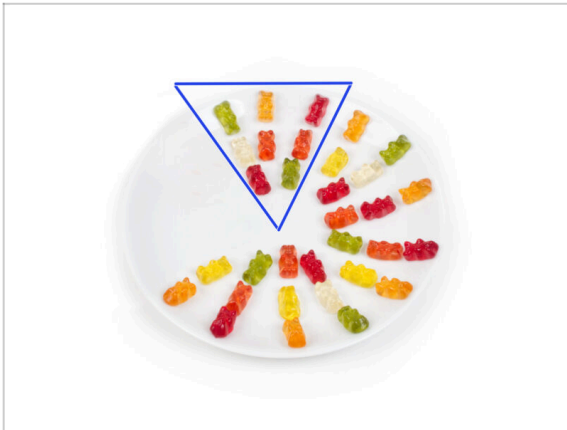

- ◆ Mangez huit ours en gomme.
- ⓘ **Saviez-vous que** les ours en gomme originaux ont été inspirés par les ours dansants d'Europe, et Riegel les a nommés « Gummibärchen », ce qui signifie "petits ours en gomme" en allemand.

## ÉTAPE 10 Bon travail !



- ◆ Bien joué ! L'imprimante est prête pour l'assemblage du troisième bloc d'alimentation.
- ◆ Passons au chapitre suivant **4. Assemblage du bloc d'alimentation & de l'électronique.**

## 4. Assemblage du bloc d'alimentation & de l'électronique



## ÉTAPE 1 Outils nécessaires pour ce chapitre

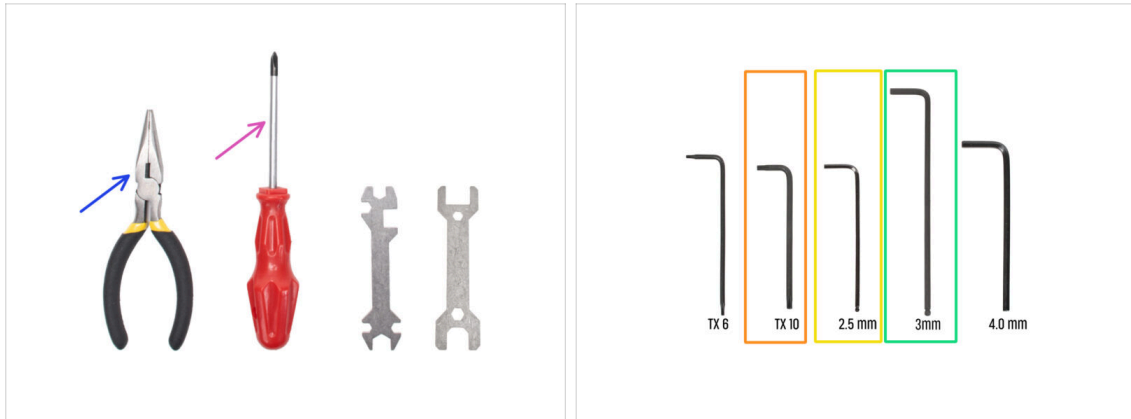

- Pour les prochaines étapes, veuillez préparer :
- Pince à bec fin (1x)
- Tournevis Philips (PH2) (1x)
- Clé / tournevis Torx T10
- Clé Allen de 2,5 mm
- Clé Allen de 3,0 mm

## ÉTAPE 2 Déconnexion de l'antenne arrière

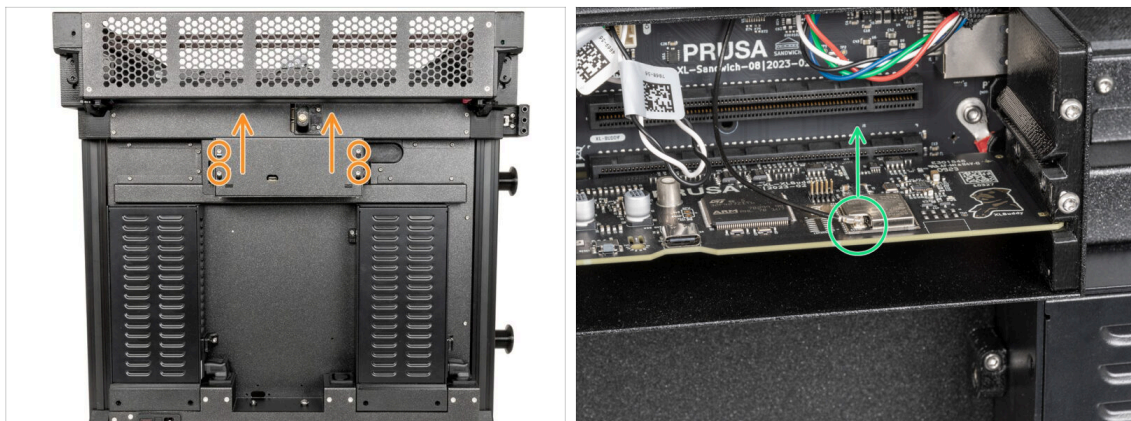

- Retournez l'imprimante de manière à ce que la face arrière soit face à vous.
- À l'aide d'une clé Torx T10, desserrez les quatre vis fixant le cache de l'électronique. Retirez le couvercle.
- Localisez et débranchez le connecteur Wi-Fi.
- **i** Si vous avez l'antenne Wi-Fi sur le côté de l'imprimante, **débranchez aussi le connecteur.**

### ÉTAPE 3 Démontage de l'antenne arrière

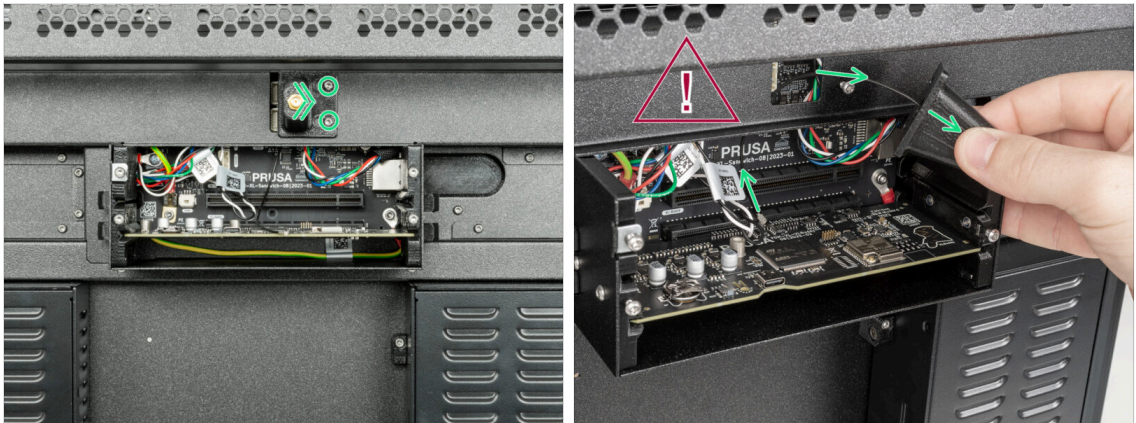

**i** Cette étape concerne uniquement l'imprimante, qui dispose d'une antenne Wi-Fi à l'arrière de l'imprimante.

**!** **Attention, n'endommagez pas le câble de l'antenne Wi-Fi.**

- Desserrez légèrement les deux vis du cache. Inutile de les retirer complètement. Poussez le cache vers la droite et retirez-le de l'imprimante.

### ÉTAPE 4 Démontage des caches arrière



- À l'aide d'une clé Torx T10, retirez les huit vis M3x4rT des caches.
- Retirez délicatement le rear-cable-management-upper et le rear-cable-management-lower. Faites attention aux câbles.
- À l'aide d'une clé Torx T10, retirez les deux vis M3x4rT retenant la rear-cable-management-base et retirez-la.
- Coupez deux colliers de serrage. **Attention aux câbles !**
- Bon boulot. L'arrière de l'imprimante est prêt pour le troisième bloc d'alimentation.

## ÉTAPE 5 Assemblage du bloc d'alimentation : préparation des pièces : préparation des pièces



■ Pour les étapes suivantes, merci de préparer :

- Bloc d'alimentation (1x)
- M3x6 (2x)
- M3x20rT (1x)
- M4x12 (1x)
- PSU-upper-cover-mount (1x)
- Down-angled-ac-adapter (1x)
- Câble d'alimentation (1x)

## ÉTAPE 6 Assemblage du bloc d'alimentation : préparation du bloc d'alimentation : préparation du bloc d'alimentation

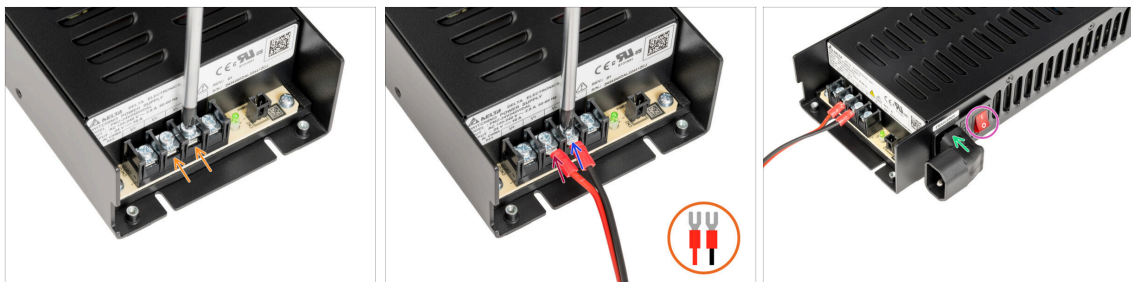

- À l'aide d'un tournevis cruciforme, desserrez les deux vis des bornes.
- Placez le câble rouge sur la borne gauche et fixez-le avec la vis de la borne.
- Placez le câble noir sur la borne droite et fixez-le avec la vis de la borne.
- Sur le côté du bloc d'alimentation, insérez le Down-angled-ac-adapter comme décrit sur l'image.
- Allumez l'interrupteur d'alimentation (symbole "I").

## ÉTAPE 7 Assemblage du bloc d'alimentation : préparation du bloc d'alimentation : préparation du bloc d'alimentation

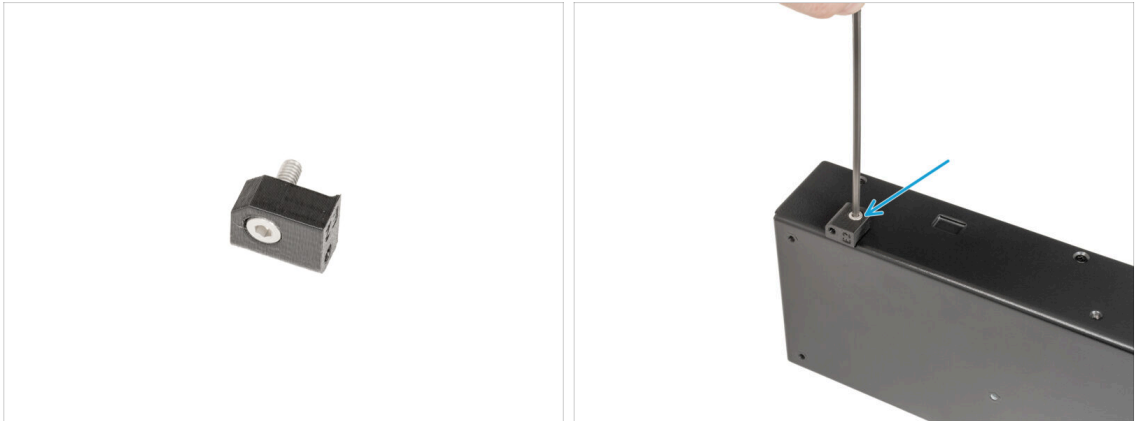

- ◆ Insérez une vis M4x12 dans le PSU-upper-cover-mount.
- ⓘ Sur le côté opposé à l'assemblage du Down-angled-ac-adapter.
- ◆ Fixez le PSU-upper-mount-cover au bloc d'alimentation et fixez la vis M4x12 à l'aide d'une clé Allen de 3 mm.

## ÉTAPE 8 Assemblage du bloc d'alimentation : préparation de l'imprimante : préparation de l'imprimante

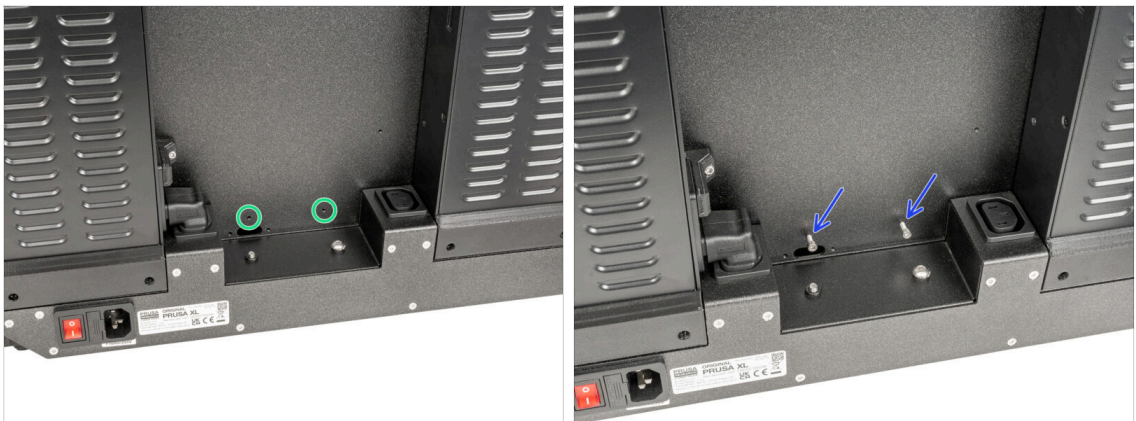

- ◆ Localisez deux trous à l'arrière de l'imprimante.
- ◆ Insérez deux vis M3x6 et fixez-les. **Quelques tours suffisent pour l'instant.**

## ÉTAPE 9 Fixation du bloc d'alimentation

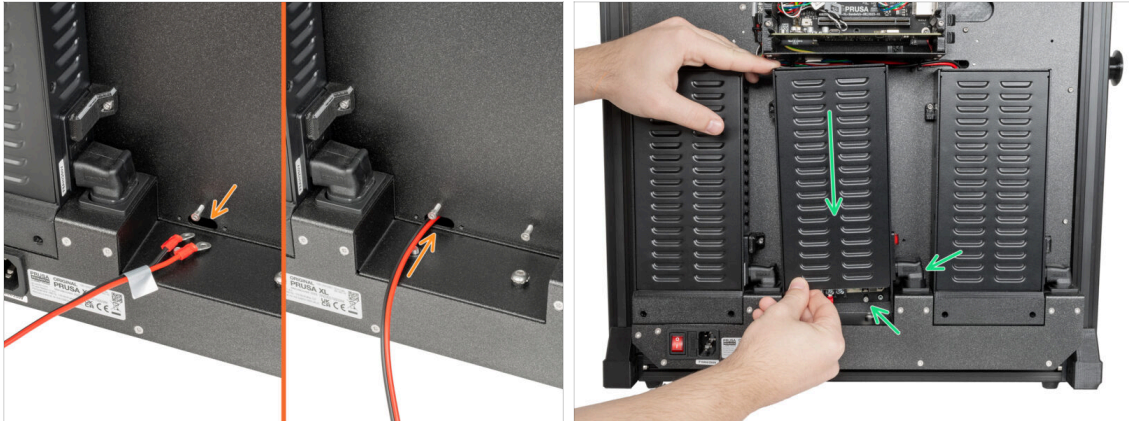

- ❶ Préparez le bloc d'alimentation derrière l'arrière de l'imprimante.
- 🟠 Insérez le câble d'alimentation dans le trou situé à l'arrière de l'imprimante.
- 🟢 Fixez délicatement le bloc d'alimentation à deux vis M3x6. Faites attention au Down-angled-ac-adapter.

## ÉTAPE 10 Fixation du bloc d'alimentation

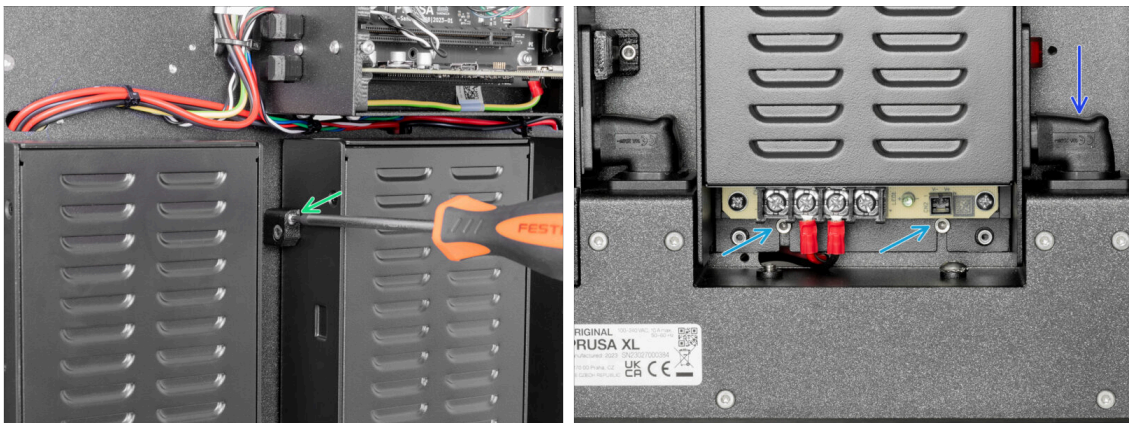

- 🟢 Sur le côté gauche du bloc d'alimentation, insérez la vis M3x20rT dans le PSU-upper-cover-mount et fixez le cache sur la plaque arrière de l'imprimante.
- 🟢 Au bas du bloc d'alimentation, serrez deux vis M3x6 à l'aide d'une clé Allen de 2,5 mm.
- 🟢 En appuyant sur le Down-angled-ac-adapter vers le bas, fixez sa position.

## ÉTAPE 11 Caches du bloc d'alimentation : préparations des pièces

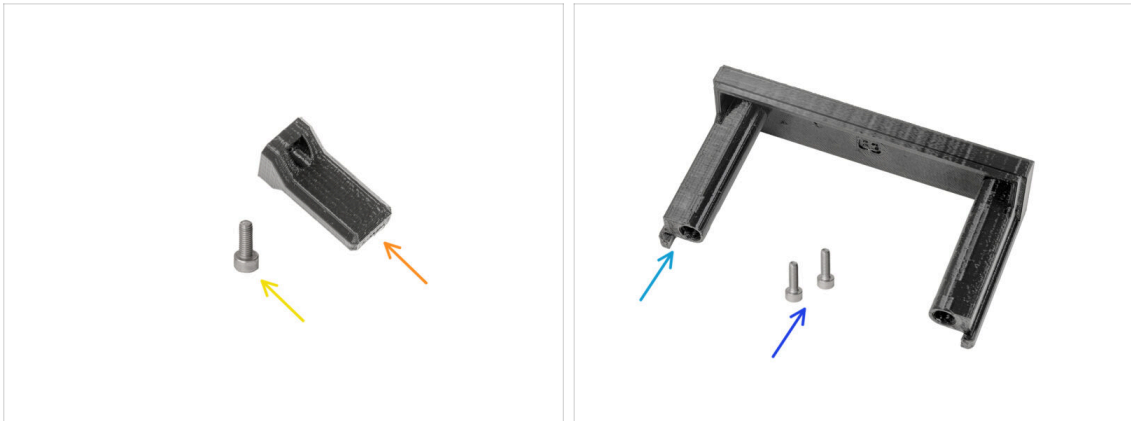

● Pour les prochaines étapes, veuillez préparer :

- Cache d'interrupteur (1x)
- Vis M3x8 (1x)
- Cache du bloc d'alimentation (1x)
- Vis M3x10 (2x)

## ÉTAPE 12 Caches du bloc d'alimentation : cache latéral : cache latéral



- Insérez la vis M3x8 dans le switch-cover.
- Sur le côté droit du bloc d'alimentation, localisez le trou dans la plaque arrière de l'imprimante.
- À l'aide d'une clé Allen de 2,5 mm, fixez la vis du cache à l'arrière de l'imprimante.

### ÉTAPE 13 Caches du bloc d'alimentation : cache inférieur



- Insérez les deux vis M3x10 dans le cache du bloc d'alimentation.
- Insérez le cache du bloc d'alimentation préparé sous le bloc d'alimentation.
- Serrez les deux vis M3x10 à l'aide d'une clé Allen de 2,5 mm.

### ÉTAPE 14 Cache du câble d'alimentation du bloc d'alimentation : préparation des pièces : préparation des pièces

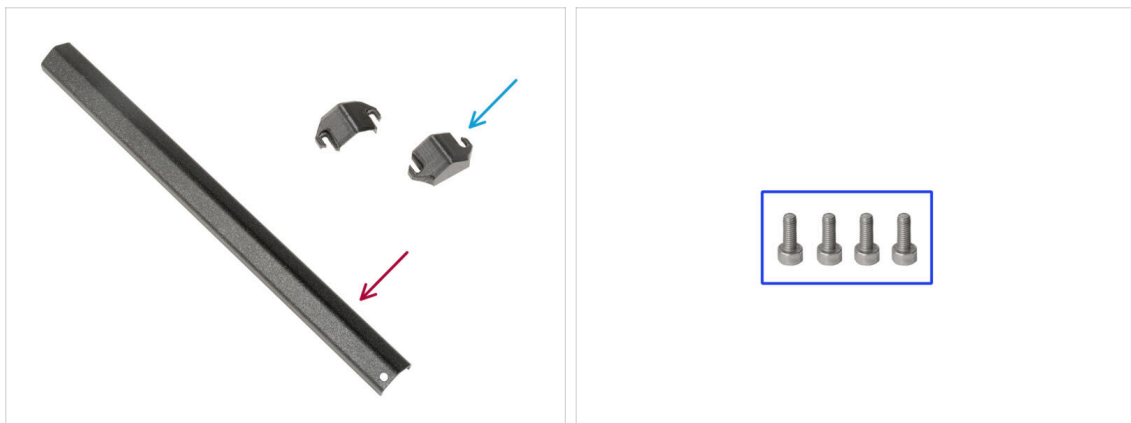

- Pour la prochaine étape, veuillez préparer :
- Cache câble PSU (1x)
- PSU-cable-cover (2x)
- Vis M3x8 (4x)

## ÉTAPE 15 Cache du câble d'alimentation du bloc d'alimentation : cache inférieur : cache inférieur

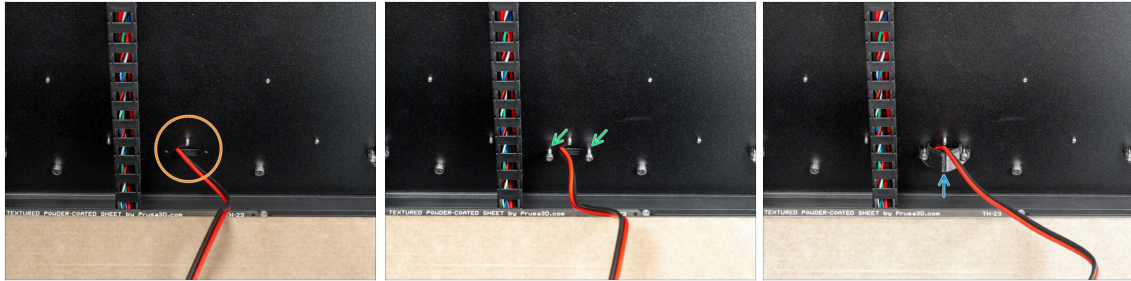

- Retournez l'imprimante de manière à ce que la face avant soit face à vous.
- Localisez le trou avec le câble d'alimentation à côté du faisceau de câbles du plateau chauffant.
- ⓘ Cette partie est un peu délicate à cause de l'espace de manipulation avec la clé Allen de 2,5 mm.
- Insérez deux vis M3x8 dans les trous comme décrit sur l'image.
- Entre les vis et la plaque arrière, insérez un PSU-cable-cover. **Ne serrez pas encore les vis !**

## ÉTAPE 16 Cache du câble d'alimentation du bloc d'alimentation : câble d'alimentation : câble d'alimentation

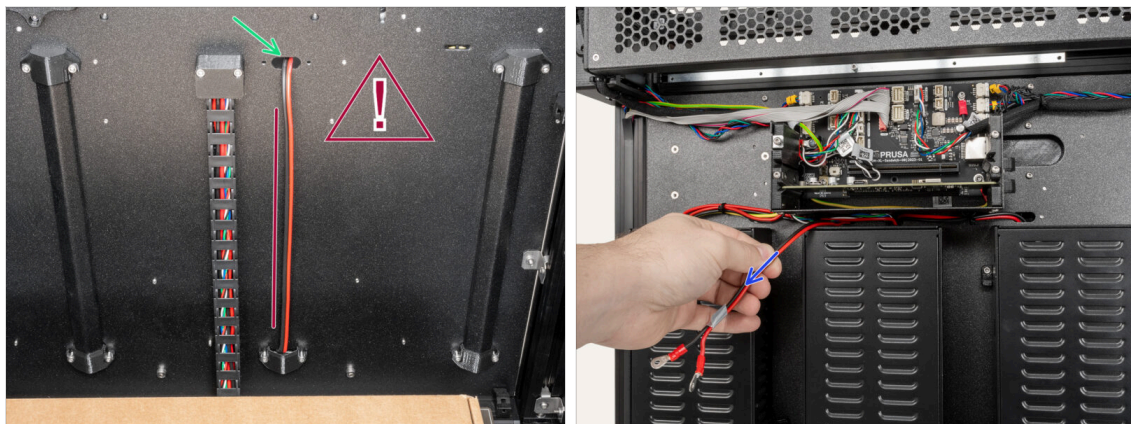

- ⚠ **Ne tordez pas le câble.**
- Insérez le câble d'alimentation dans le trou supérieur.
- Depuis l'arrière de l'imprimante, retirez délicatement le câble d'alimentation.

### ÉTAPE 17 Cache du câble d'alimentation du bloc d'alimentation : cache central : cache central

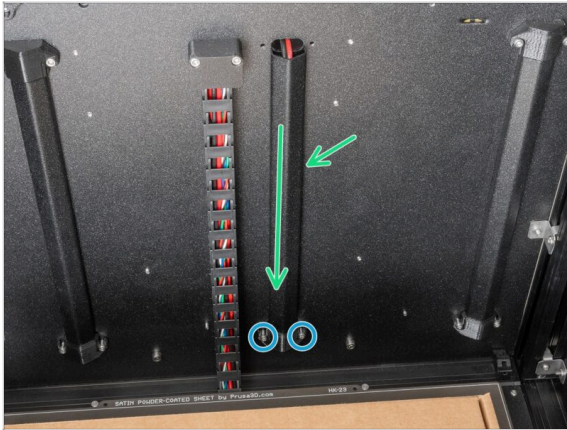

- Entre le PSU-cable-cover et la plaque arrière, insérez la pièce métallique.
- Avec la clé Allen de 2,5 mm, serrez deux vis M3x8.

### ÉTAPE 18 Cache du câble d'alimentation du bloc d'alimentation : cache supérieur : cache supérieur

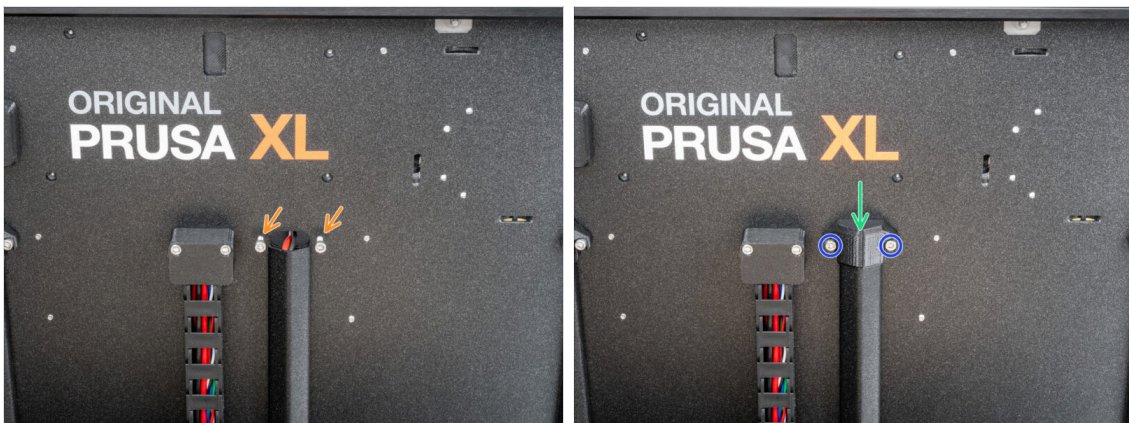

- Insérez deux vis M3x8 dans la plaque arrière comme décrit sur l'image.
- Insérez le PSU-cable-cover sur les vis.
- Serrez deux vis M3x8 à l'aide d'une clé Allen de 2,5 mm.

## ÉTAPE 19 XL-splitter : préparation des pièces



● Pour les prochaines étapes, veuillez préparer :

- XL-splitter (1x)
- Vis de borne 6/32 (2x)

## ÉTAPE 20 Installation du XL-splitter



- Des rainures de guidage sont préparées sur les côtés de la XL-buddy-box.
- À l'aide des deux mains, insérez le XL-splitter dans la fente de la carte XL-sandwich.
- Prenez le câble d'alimentation et enroulez-le autour du côté gauche de la XL-buddy-box.
- Placez le câble noir sur la borne gauche et fixez-le avec la vis de la borne.
- Placez le câble rouge sur la borne droite et fixez-le avec la vis de la borne.

⚠ Notez la bonne orientation du connecteur du câble PE.

## ÉTAPE 21 Câble du capteur filament : préparation des pièces

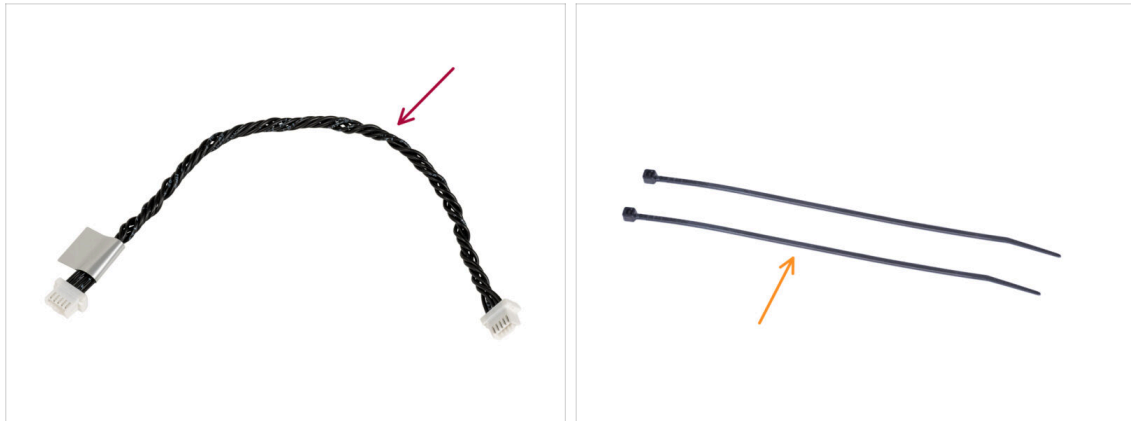

● Pour la prochaine étape, veuillez préparer :

- Câble du capteur de filament (1x)
- Colliers de serrage (2x)

## ÉTAPE 22 Câble du capteur de filament : connexion du câble



- Localisez le connecteur du câble du capteur de filament sur le côté gauche de la carte sandwich de la XL.
- Branchez une extrémité du câble du capteur de filament au connecteur.
- Localisez les perforations dans la tôle pour les colliers de serrage.
- Poussez deux colliers de serrage à travers les perforations de la tôle pour fixer tous les câbles guidant le boîtier électronique. Serrez-les doucement. Coupez l'excédent des colliers de serrage.
- ⓘ Le câble torsadé noir est destiné au deuxième capteur de filament, qui sera installé plus tard dans le chapitre suivant.
- Bon travail ! Nous pouvons maintenant couvrir les câbles.

## ÉTAPE 23 Cache-câbles en plaque métallique : préparations des pièces



● Pour les prochaines étapes, veuillez préparer :

- Rear-cable-management-upper (1x) que vous avez retiré lors des étapes précédentes
- XL-buddy-box-cover (1x) que vous avez retiré lors des étapes précédentes
- Rear-cable-management-lower (1x) que vous avez retiré lors des étapes précédentes
- Rear-cable-management-base (1x) que vous avez retiré lors des étapes précédentes
- Vis M3x4rT (10x) que vous avez retirées lors des étapes précédentes

## ÉTAPE 24 Ajustement du XL-buddy-box-cover

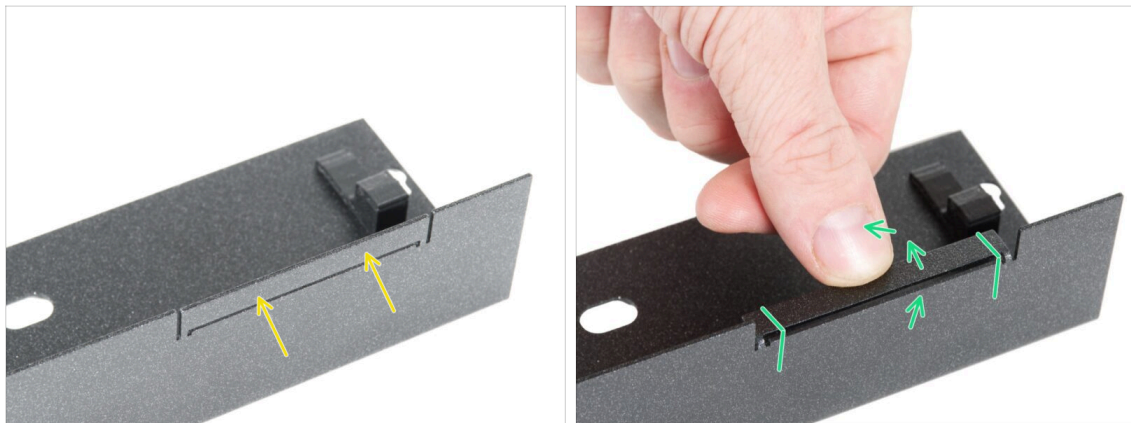

⚠ **ATTENTION : Soyez prudent car les plaques peuvent avoir des bords tranchants.**

- Prenez le XL-buddy-box-cover et localisez une découpe rectangulaire dessus.
- En suivant la deuxième photo, pliez la découpe "à l'intérieur" du capot. La tôle doit être pliée à 90°.

## ÉTAPE 25 Cache-câbles en plaque métallique inférieurs



 **Ne pincez aucun câble !**

- ◆ Fixez délicatement le Rear-cable-management-lower et fixez-le avec quatre vis M3x4rT à l'aide d'une clé Torx T10.
- ◆ Sur le côté gauche, fixez la rear-cable-management-base et fixez-la avec deux vis M3x4rT à l'aide d'une clé Torx T10.

## ÉTAPE 26 Cache-câbles en plaque métallique supérieurs

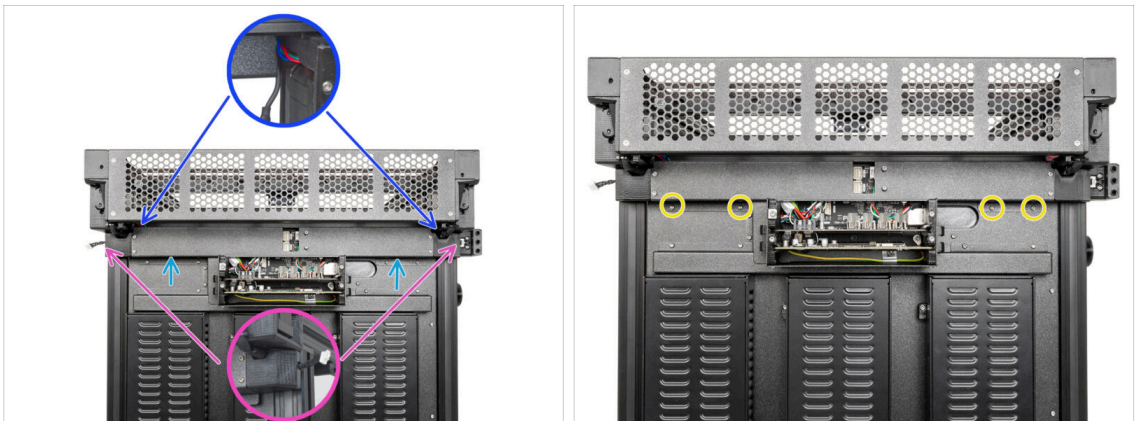

- ◆ Fixez le Rear-cable-management-upper.
  - ◆ Assurez-vous qu'aucun câble n'est coincé dans les caches en plastique.
  - ◆ Assurez-vous que le capot métallique ne pince pas le câble du moteur.
- ◆ Fixez le rear-cable-management-upper avec quatre vis M3x4rT à l'aide d'une clé Torx T10.

## ÉTAPE 27 Cache de la XL Buddy



- i** Dans cette étape, couvrez temporairement l'électronique. Il s'agit de protéger l'électronique lors de l'installation des têtes d'outils dans le chapitre suivant. Le capot de l'électronique n'a pas besoin d'être serré.
- Fixez le couvercle du boîtier de la Buddy XL aux vis du boîtier de l'électronique. Et faites-le glisser vers le bas pour le verrouiller sur les vis.

## ÉTAPE 28 Récompensez vous !

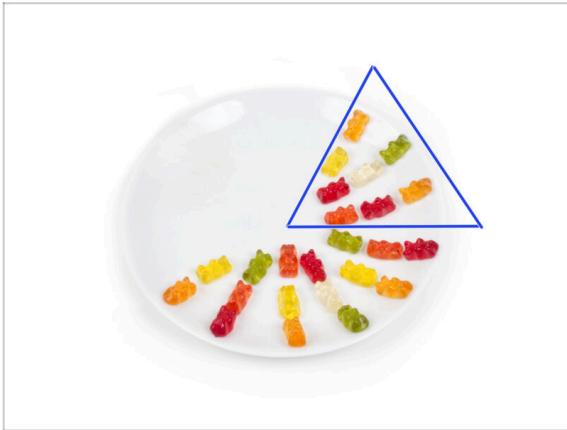

- Mangez huit ours en gomme.
- i** **Saviez-vous qu'** en 2014, un emoji inspiré des ours en gomme a été ajouté à la norme Unicode, permettant aux amateurs d'ours en gomme d'exprimer leur amour pour les bonbons dans des conversations numériques.

## ÉTAPE 29 Bien joué !



- ◆ Bon travail ! Le troisième bloc d'alimentation est fixé. Passons au chapitre suivant : **5. Assemblage de l'extrudeur & des accessoires**

## 5. Assemblage du Nextruder & des accessoires



## ÉTAPE 1 Outils nécessaires pour ce chapitre

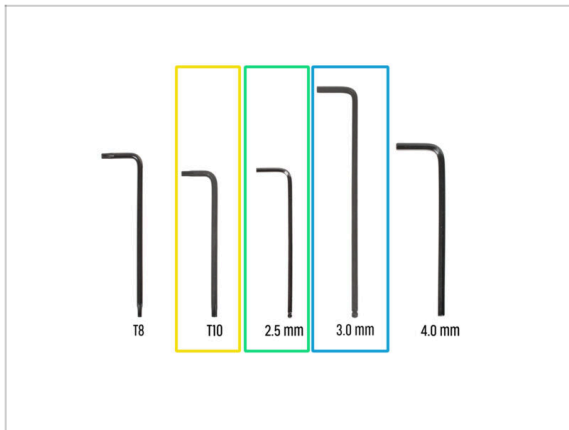

● Pour les prochaines étapes, veuillez préparer :

- Clé Torx T10
- Clé Allen de 2,5 mm
- Clé Allen de 3,0 mm

## ÉTAPE 2 Capteur de filament : préparation des pièces

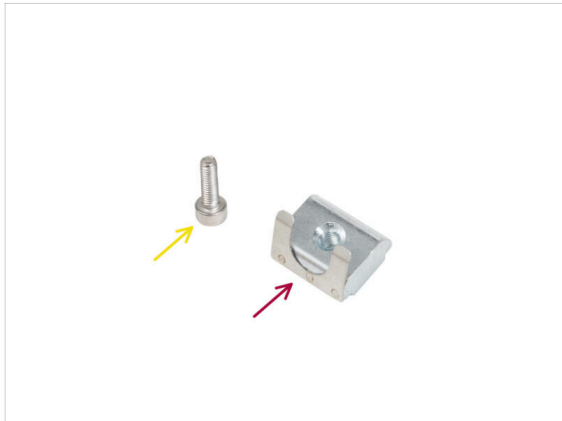

● Pour les étapes suivantes, merci de préparer :

- Assemblage du capteur de filament latéral - droit (1x)
- Vis M3x10 (1x)
- Écrou M3nEs (1x)

### ÉTAPE 3 Capteur de filament droit



- Depuis le côté droit de l'imprimante :
- Insérez l'écrou M3nEs dans le profilé.
- Connectez le câble du capteur de filament au capteur de filament.
- Insérez et serrez la vis M3x10 à l'aide d'une clé Allen de 2,5 mm.
- Vous devriez maintenant avoir les deux capteurs de filament latéraux fixés.

### ÉTAPE 4 Câble du Nextruder : préparation des pièces



- Pour l'assemblage du faisceau de câbles Nextruder, veuillez préparer :
- Faisceau de câbles (5x)

## ÉTAPE 5 Versions d'obturateur de buse

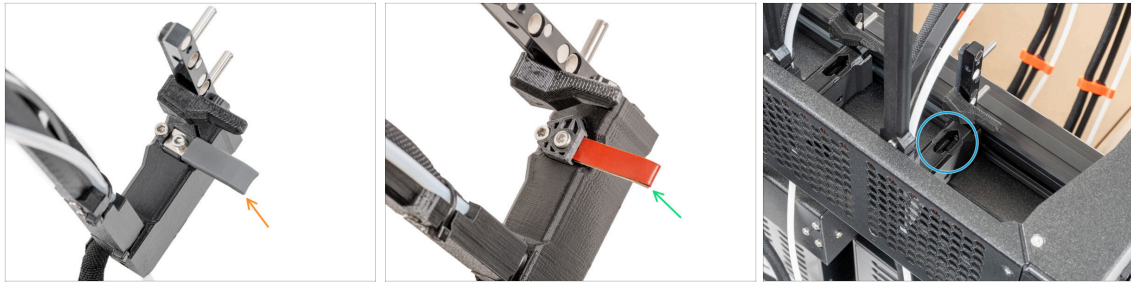

- i** Les derniers assemblages sont livrés avec l'Obturateur de Buse préinstallé sur le dock de l'extrudeur.
- Pour confirmer cela, examinez attentivement l'un des docks d'extrudeur et comparez-le à l'image pour voir si l'Obturateur de Buse est déjà en place avec l'écrou carré.
- Version A : obturateur de buse gris - continuez vers l'étape **Guidage du câble du Nextruder**
- Version B : obturateur de buse rouge - continuez vers l'étape **Guidage du câble du Nextruder**
- Version C : dock sans obturateur de buse -  **passez à l'étape suivante**

## ÉTAPE 6 Version C : préparation du dock



- **Répétez cette étape pour toutes les têtes d'outils :**
  - Insérez l'écrou M3nS dans le dock du nextruder.
  - Poussez l'écrou jusqu'au bout dans le dock. Sinon, utilisez la clé Allen pour pousser l'écrou dans le dock du Nextruder.
- i** Si vous n'avez pas trouvé l'écrou, il y en a un de rechange dans l'emballage de l'Obturateur de Buse.

## ÉTAPE 7 Guidage du câble du Nextruder

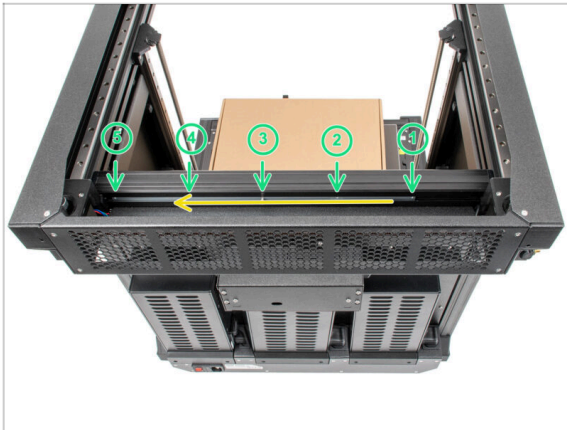

- Tournez délicatement l'imprimante à 180° afin que le côté du bloc d'alimentation soit face à vous.
- Localisez le long profilé métallique avec cinq trous M3 à l'intérieur du profilé aluminium arrière et poussez-le vers la gauche.
- Nous utiliserons tous les trous M3 du profilé métallique.

⚠ **Maintenez la position du profilé métallique long pour l'étape suivante. Il ne doit pas bouger !**

## ÉTAPE 8 Fixation des docks de Nextruder



- ⓘ Cette étape est la même pour toutes les versions de l'assemblage du dock.
- Prenez le faisceau de câbles.
- Placez le xl-dock-cable-router sur la tôle inférieure sous le profilé aluminium.
- Il y a une vis qui dépasse du xl-dock-cable-router. Fixez la vis au premier trou de vis du long profilé métallique. À travers le trou de la tôle arrière, vérifiez si le support de câble est aligné avec le trou.
- Poussez la clé Allen de 2,5 mm à fond dans le trou de la tôle arrière jusqu'à ce que vous atteigniez la vis du **milieu** dans le xl-dock-cable-router et serrez la vis.
- ⓘ **Le dock est un ajustement serré, la vis doit donc être serrée très fort.**
- ⓘ **Fixez tous les docks restants en utilisant la même procédure**

## ÉTAPE 9 Inspection du dock

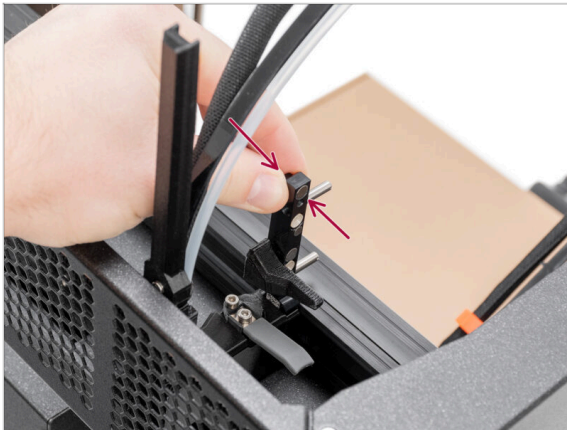

- ❗ Cette étape est la même pour toutes les versions de l'assemblage du dock.
- ⚠ Vérifiez que les docks sont bien serrés. **Le dock ne doit pas bouger.**
- ⚠ **Le dock est un ajustement serré, la vis doit donc être serrée très fort.**
- ◆ Veuillez regarder la vidéo à l'étape suivante pour une meilleure compréhension.

## ÉTAPE 10 Inspection du dock : vidéo

- ◆ Les instructions suivantes doivent être effectuées correctement et avec soin. Obtenez une meilleure compréhension et un assemblage réussi en regardant la vidéo à côté du guide.

## ÉTAPE 11 Version C : Obturateur de buse : préparation des pièces

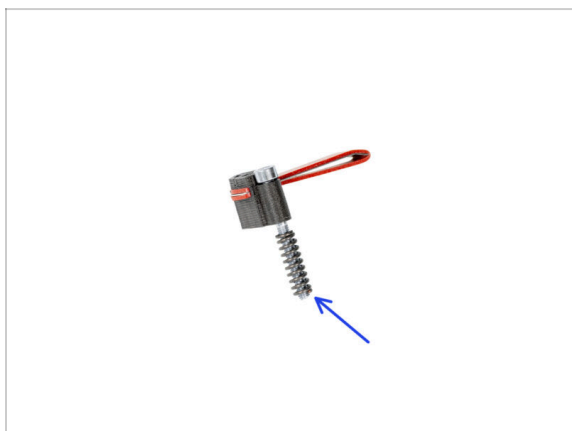

- ❶ À partir de mai 2024, vous pourrez recevoir un obturateur de buse gris. L'assemblage et la fonctionnalité restent identiques au rouge.
- 🔵 **Les instructions suivantes sont destinées uniquement aux imprimantes sans Obturateurs de Buse préinstallés.** Si vous avez déjà installé les obturateurs de buse sur les docks de Nextruder, allez à l'étape **Connexion des câbles du Nextruder**
- 🔲 **Pour les étapes suivantes, merci de préparer :**
- 🟠 Obturateur de Buse (2x)
- ❶ Le ressort ne doit pas toujours être monté sur l'Obturateur de Buse. Dans ce cas, prendre le ressort sur la vis M3x30 dans l'Obturateur de Buse. Il est toujours inclus dans le sac.

## ÉTAPE 12 Version C : Installation e l'obturateur de buse du Nextruder

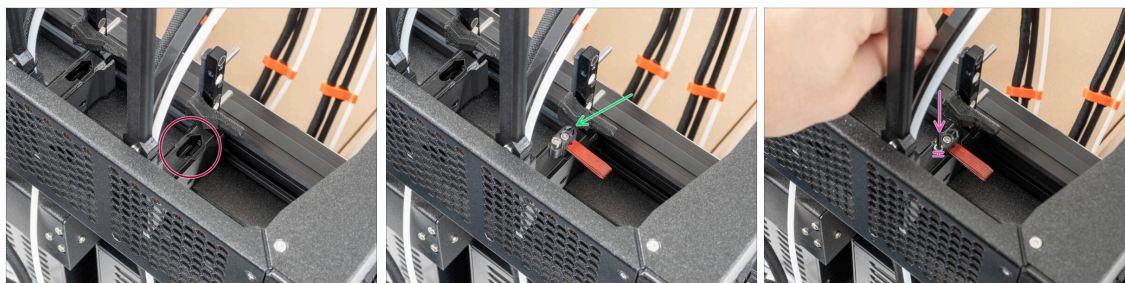

- ❶ **La position actuelle de l'Obturateur de Buse est temporaire**, la hauteur exacte sera définie plus loin dans ce chapitre.
- 🔴 Les docks ont un trou pour un Obturateur de Buse.
- 🟢 Insérez le joint de buse (avec le ressort) dans le dock.
- 🟡 À l'aide d'une clé Allen de 2,5 mm, serrez la vis de manière à ce que la tête de la vis soit à 1 mm au dessus du dock.
- 🔲 Bien ! Le premier dock est prêt.
- ❶ **Répétez cette procédure pour le deuxième dock.**

## ÉTAPE 13 Connexion des câbles du Nextruder

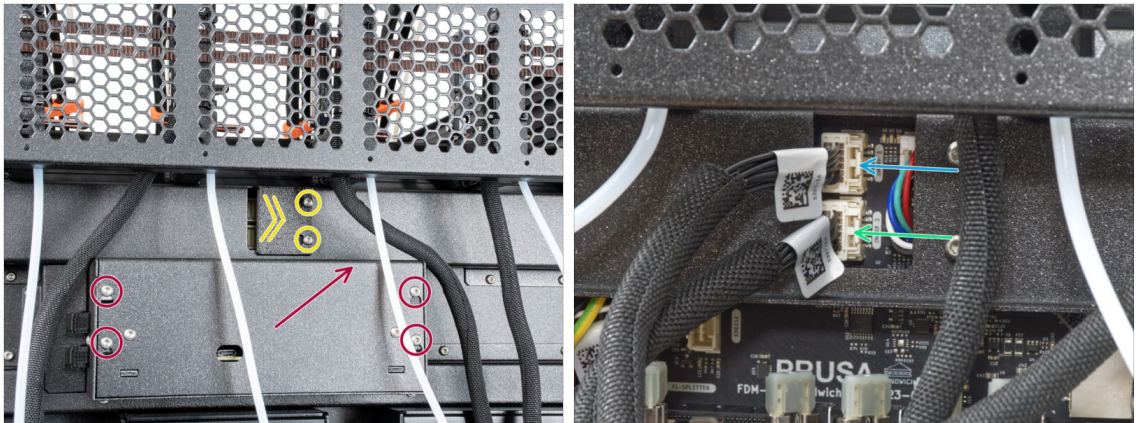

- Localisez le xl-rear-cable-management-plug (cache) à l'arrière de l'imprimante.
- Desserrez légèrement les deux vis du cache. Inutile de les retirer complètement. Poussez le cache vers la droite et retirez-le de l'imprimante.
- Desserrez les quatre vis fixant le capot de l'électronique. Retirez le couvercle.
- Connectez le câble du premier dock (du côté droit) à l'emplacement supérieur étiqueté DWARF 1.
- Connectez le câble du second dock (du côté droit) à l'emplacement supérieur étiqueté DWARF 2.

## ÉTAPE 14 Versions de support de l'antenne Wi-Fi

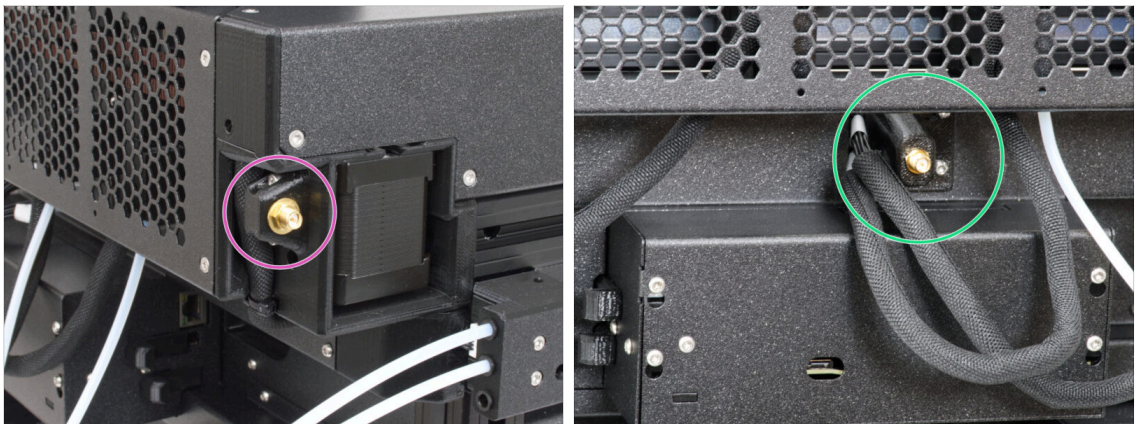

- Le connecteur d'antenne est préparé par le fabricant :
  - Version A : le support d'antenne Wi-Fi se trouve sur le côté **Passez à l'étape Connexion de l'antenne Wi-Fi latérale**
- Le connecteur d'antenne est à assembler par vos soins :
  - Version B : le support d'antenne Wi-Fi est au milieu. **Continuez à l'étape suivante.**

## ÉTAPE 15 Installation du support d'antenne Wi-Fi arrière

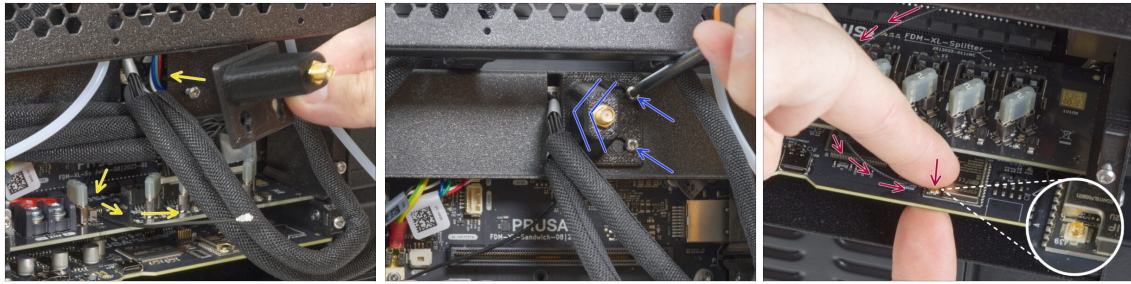

- i** Cette étape concerne uniquement l'imprimante, qui dispose d'une antenne Wi-Fi à l'arrière de l'imprimante. Si vous avez l'antenne sur le côté de l'imprimante, **passez à l'étape suivante.**
- Poussez le câble de l'antenne à travers l'ouverture du cache-câble (tôle métallique) et guidez-le derrière le cache jusqu'au boîtier électronique.
- Fixez le support de l'antenne sur les vis et poussez le cache vers la gauche et serrez les vis.
- Connectez l'antenne à l'emplacement approprié sur la carte XL Buddy.

## ÉTAPE 16 Connexion de l'antenne Wi-Fi latérale

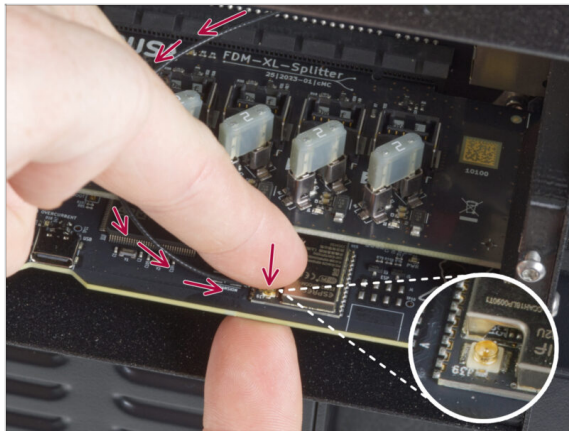

- Connectez l'antenne à l'emplacement approprié sur la carte XL Buddy.

## ÉTAPE 17 Connexion des câbles du Nextruder

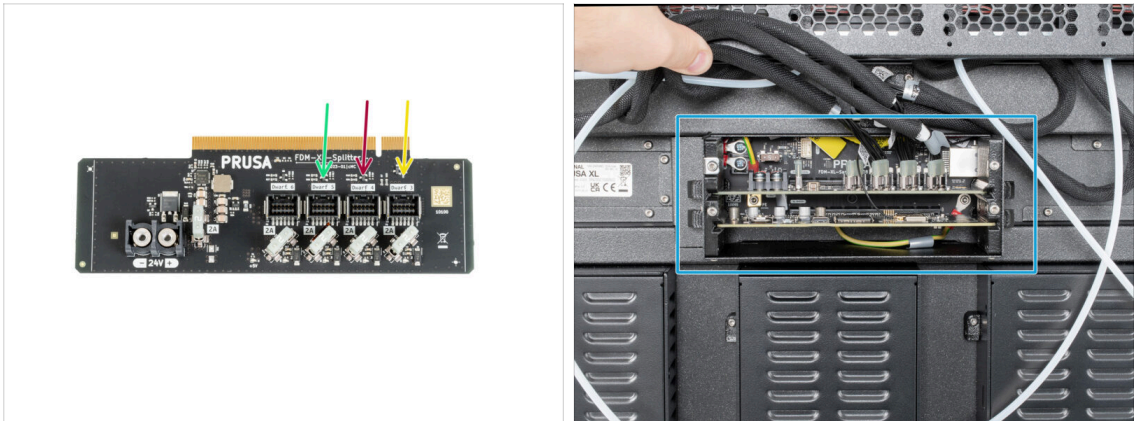

- ❗ **Ne retirez pas la carte XL-splitter de l'imprimante**, la photo n'est qu'un outil pour connecter les câbles de Nextruder.
- ⬛ Connectez le troisième, le quatrième et le cinquième (en partant de la droite) Nextruder au Splitter :
  - 🟡 Troisième Nextruder.
  - 🔴 Quatrième Nextruder.
  - 🟢 Cinquième Nextruder.
- 🔵 Le XL-splitter avec les Nextruders connectés doit ressembler à ceci.

## ÉTAPE 18 Recouvrement du XL-buddy-box



- ⚠ **Attention, ne pincez aucun câble !**
- 🔴 Remettez le XL-buddy-box-cover sur l'imprimante.
- 🟠 Vérifiez les câbles des Nextruders, ils doivent être à l'intérieur de la découpe du capot.
- 🟢 Avec une clé T10 serrez les quatre vis.

## ÉTAPE 19 Guidage des tubes PTFE des docks



- Localisez le capteur de filament droit.
- Insérez le tube PTFE du **premier** dock (en partant du côté droit) jusqu'au bout dans le trou **supérieur** dans la pièce.
- Insérez le tube PTFE du **second** dock (en partant du côté droit) jusqu'au bout dans le trou **central** dans la pièce.
- Insérez le tube PTFE du **troisième** dock (en partant du côté droit) jusqu'au bout dans le trou **inférieur** dans la pièce.

## ÉTAPE 20 Guidage des tubes PTFE des docks



- Localisez le capteur de filament gauche.
- Insérez le tube PTFE du **quatrième** dock (en partant du côté droit) jusqu'au bout dans le trou **supérieur** dans la pièce.
- Insérez le tube PTFE du **cinquième** dock (en partant du côté droit) jusqu'au bout dans le trou **central** dans la pièce.

## ÉTAPE 21 Installation de l'antenne Wi-Fi : préparation des pièces : préparation des pièces



● Pour les étapes suivantes, merci de préparer :

● Antenne Wi-Fi (1x)

ⓘ L'Original Prusa XL est livrée avec deux versions de l'antenne Wi-Fi, chacune avec une forme différente. La fonctionnalité est la même.

## ÉTAPE 22 Installation de l'antenne Wi-Fi

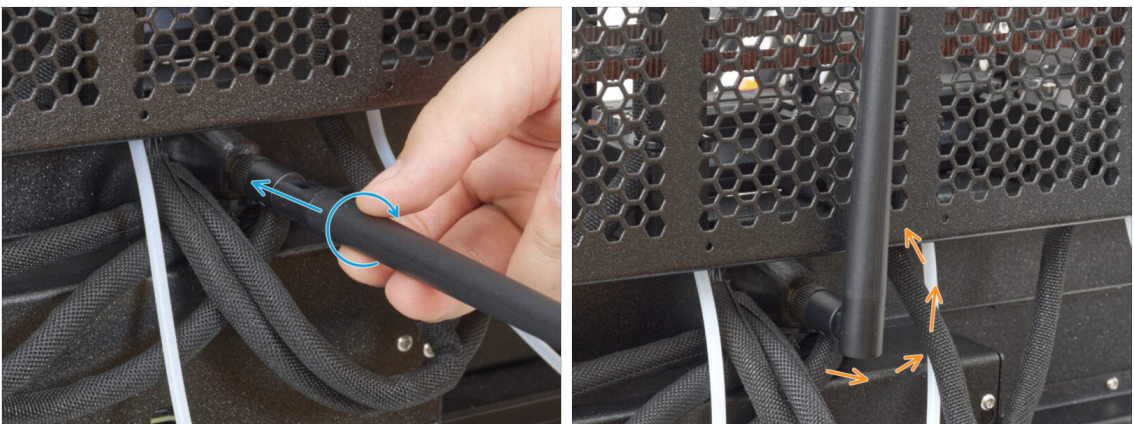

ⓘ Cette étape concerne uniquement l'imprimante, qui dispose d'une antenne Wi-Fi à l'arrière de l'imprimante.

- Localisez le connecteur de l'antenne Wi-Fi au milieu de l'imprimante.
- Vissez l'antenne Wi-Fi sur le connecteur d'antenne. L'antenne peut être tournée et pliée dans deux directions.
- Nous vous recommandons de pointer l'antenne vers le haut.

## ÉTAPE 23 Support de bobine : préparation des pièces



● Pour les étapes suivantes, merci de préparer :

- Spool-holder-slider (3x)
- Spool-holder-base (3x)
- Vis M4x12 (3x)
- Écrou M4nEs (3x)

## ÉTAPE 24 Assemblage du support de bobine



● Répétez cette étape pour les trois supports de bobine :

- Localisez les deux broches sur la spool-holder-base et alignez-les avec les rails dans le spool-holder-slider.
- Insérez la spool-holder-base dans le spool-holder-slider et poussez-la un peu à travers la pièce.

## ÉTAPE 25 Préparation du support de bobine



- Insérez la vis M4x12 sur le côté le plus long de la clé Allen de 3 mm.
- Insérez la clé Allen de 3 mm avec la vis M4x12 à travers le support de bobine assemblé jusqu'au trou préparé dans la spool-holder-base.
- La vis M4x12 doit dépasser de la spool-holder-base.

## ÉTAPE 26 Support de bobine : côté gauche

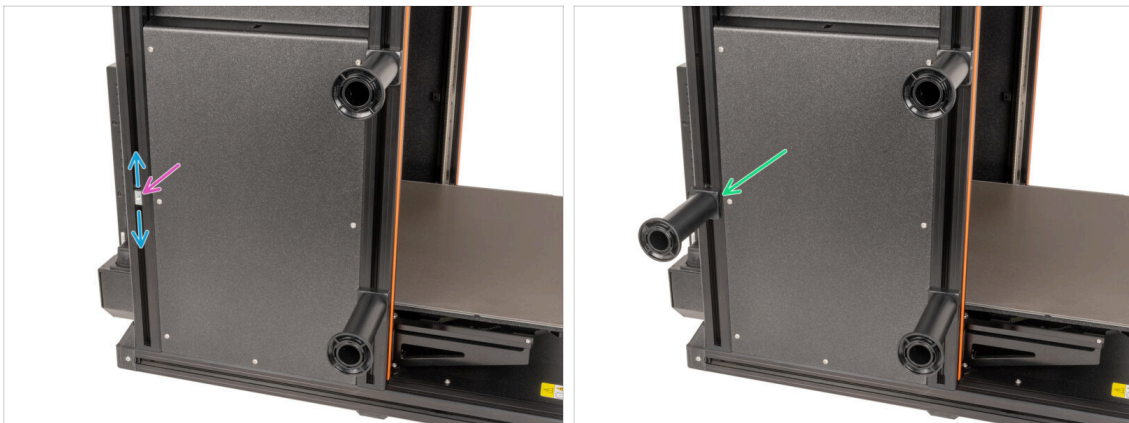

- Tournez délicatement l'imprimante de sorte que le côté avec le capteur de filament (**avec 3 tubes PTFE**) soit face à vous.
  - Insérez le troisième écrou M4nEs dans le profilé approximativement dans la même position que celle illustrée.
  - Les écrous M4nEs sont libres de bouger, vous pouvez ajuster la position comme vous le souhaitez. Mais rappelez-vous que les écrous doivent être légèrement enfoncés pour pouvoir bouger en douceur. Quoi qu'il en soit, nous recommandons approximativement la même position que celle que vous pouvez voir sur l'image.p
  - Fixez et serrez le troisième support de bobine à l'écrou M4nEs à l'aide d'une clé Allen de 4 mm. Notez qu'il y a une saillie sur le spool-holder-mount, qui doit s'insérer dans la rainure du profilé.
- ⚠ Ne pas utiliser le support de bobine comme une poignée !**
- i** Gardez à l'esprit que si vous montez le support de bobine trop haut ou trop bas, la bobine de filament pourrait ne pas être placée dessus. Il doit y avoir suffisamment d'espace autour.

## ÉTAPE 27 Support de bobine : côté droit



- Tournez l'imprimante de manière à ce que le capteur de filament (avec deux tubes PTFE) soit face à vous.
  - Insérez les quatrième et cinquième écrous M4nEs dans le profilé approximativement dans la même position que celle illustrée.
  - Les écrous M4nEs sont libres de bouger, vous pouvez ajuster la position comme vous le souhaitez. Mais rappelez-vous que les écrous doivent être légèrement enfoncés pour pouvoir bouger en douceur. Quoi qu'il en soit, nous recommandons approximativement la même position que celle que vous pouvez voir sur l'image.p
  - Fixez et serrez les quatrième et cinquième supports de bobine à l'écrou M4nEs à l'aide d'une clé Allen de 3 mm. Notez qu'il y a une saillie sur la spool-holder-base, qui doit s'insérer dans la rainure du profilé.
- ⚠ Ne pas utiliser le support de bobine comme une poignée !**
- i** Gardez à l'esprit que si vous montez le support de bobine trop haut ou trop bas, la bobine de filament pourrait ne pas être placée dessus. Il doit y avoir suffisamment d'espace autour.

## ÉTAPE 28 Assemblage du Nextruder : préparation des pièces



- Pour les prochaines étapes, veuillez préparer :
- Nextruder (5x)

## ÉTAPE 29 Stationnement du Nextruder

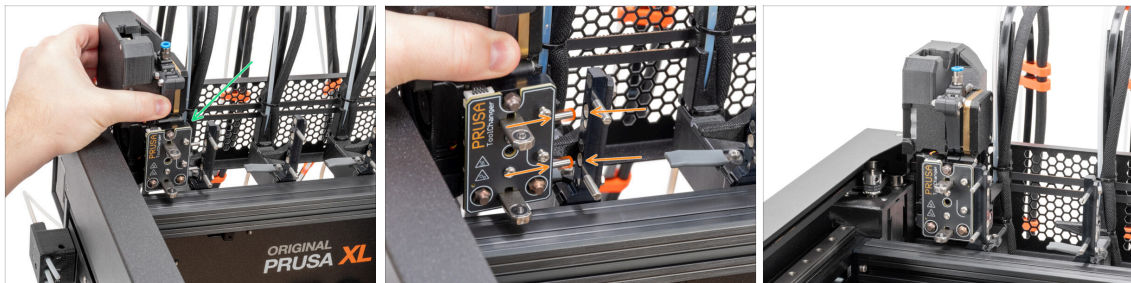

- Prenez le Nextruder et placez-le soigneusement à côté du dock.
- Placez les deux broches métalliques dans les trous blancs du dock. Les aimants vous aideront à stationner le Nextruder.
- Bravo, le premier Nextruder est prêt !
- Connectez les **deuxième, troisième, quatrième et cinquième** Nextruder de la même manière que le premier.

## ÉTAPE 30 Assemblage du faisceau de câbles du Nextruder

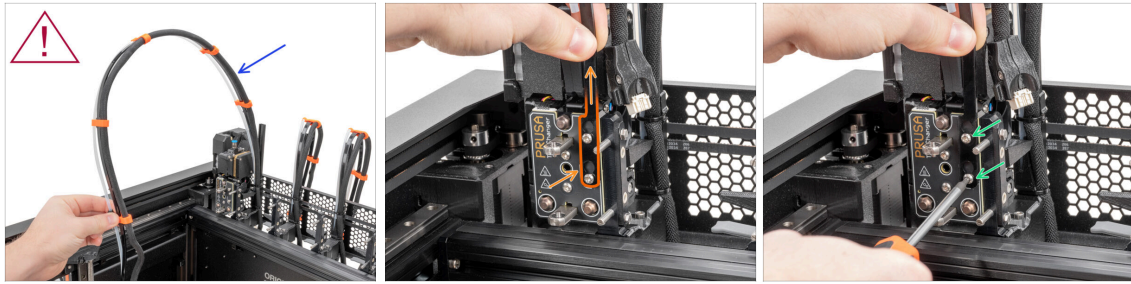

◆ Répétez cette étape pour toutes les têtes d'outils :

- ◆ Prenez le faisceau de câbles Nextruder du premier dock.

⚠ Vérifiez que le faisceau de câbles n'est pas entortillé !

- ◆ Accrochez les ouvertures en trou de serrure de la plaque flexible du faisceau de câbles sur les têtes de vis et poussez-le vers le haut pour corriger la position.
- ◆ À l'aide d'une clé T10, serrez les deux vis marquées.

## ÉTAPE 31 Assemblage du faisceau de câbles du Nextruder

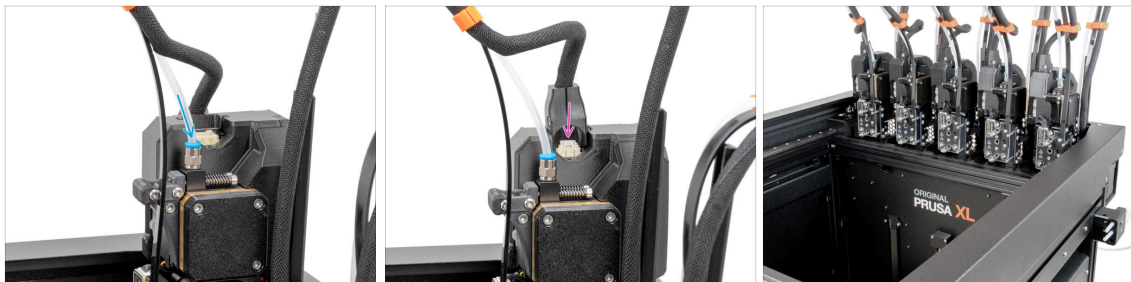

◆ Répétez cette étape pour toutes les têtes d'outils :

- ◆ Insérez le tube PTFE semi-transparent dans le raccord du Nextruder. Poussez-le à fond.
- ◆ Fixez le connecteur du câble dans la partie supérieure du Nextruder.

ⓘ À partir de septembre 2024, vous pourrez recevoir un nouveau Raccord M5-4 noir. L'assemblage et la fonctionnalité restent identiques au bleu.

- ◆ Assemblez et connectez tous les Nextruders.
- ◆ Bon travail !

## ÉTAPE 32 Calibration de la hauteur de l'Obturateur de Buse



- ① Cette étape est la même pour toutes les versions de l'assemblage du dock.
- ① À partir de mai 2024, vous pourrez recevoir un obturateur de buse gris. L'assemblage et la fonctionnalité restent identiques au rouge.
- L'image suivante a été réalisée avec le Nextruder et le dock retirés de l'imprimante pour une meilleure visibilité de la manière dont ils doivent être disposés. **Veillez ne pas retirer les docks de l'imprimante et régler la hauteur du joint avec la dock toujours connecté à l'imprimante.**
- Dans l'étape suivante, nous calibrerons la hauteur de l'Obturateur de Buse.
- A l'aide de la clé Allen de 2,5 mm, serrez ou desserrez la vis M3x30 pour calibrer la hauteur de l'Obturateur de Buse.
- Passez à l'étape suivante.

## ÉTAPE 33 Calibration de la hauteur de l'Obturateur de Buse



- Si l'Obturateur de Buse est trop bas ou trop haut, nous devons repositionner sa hauteur.
- À l'aide d'une clé Allen de 2,5 mm :
  - Tournez la vis M3x30 dans le sens des aiguilles d'une montre pour régler l'Obturateur de Buse plus bas.
  - La bonne position du joint de buse est lorsqu'il n'est pas plié et qu'il touche la buse.

## ÉTAPE 34 C'est l'heure des Haribo !

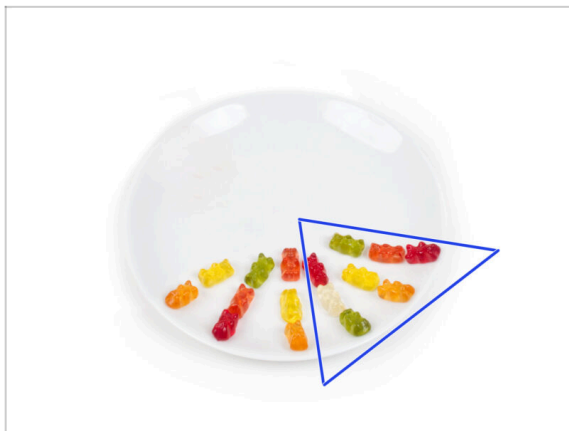

- Mangez encore huit ours en gomme.
- ⓘ **Saviez-vous que** les couleurs vives des ours en gomme sont obtenues grâce à l'utilisation de colorant alimentaire, ce qui ajoute à leur attrait visuel.

## ÉTAPE 35 Visserie restante



- Pour éviter le souci d'avoir des restes d'écrous et de vis, reportez-vous à la liste suivante de la visserie qui doit rester inutilisée dans l'emballage initial une fois l'assemblage terminé.

ⓘ Notez que si vous avez utilisé des pièces de rechange, le nombre final peut varier.

- **Éléments de visserie restants :**

- Vis de borne (1x)
- M3x6 (1x)
- M3x8 (1x)
- M3x10 (2x)
- M3x12 (1x)
- M3x20rT (2x)
- M4x12 (1x)

## ÉTAPE 36 Presque fini !



- **Félicitations !** Votre Original Prusa XL est prête à être allumée !
- Comparez le rendu final avec la photo.
- Maintenant, passons au dernier chapitre **6. Première mise en route.**

## 6. Première mise en route



## ÉTAPE 1 Avant de commencer avec la Multi-Outils



- ❗ Ce chapitre présente une brève description de l'assistant. Veuillez noter que les captures d'écran sont illustratives et peuvent différer de celles du firmware.
- ❗ Assurez-vous que vous exécutez le **Firmware 6.2.4 ou plus récent**.
- ❗ Vous pouvez télécharger les mises à jour du firmware dans les **Téléchargements**. Le guide de mise à jour du firmware se trouve dans **Comment mettre à jour le firmware (MK4/XL)**.
- ❗ Certaines parties de l'assistant doivent être effectuées plusieurs fois, cela dépend du nombre de têtes d'outils. Par exemple :
  - ◆ Calibration du Dock
  - ◆ Calibration du capteur de force
  - ◆ Calibration du capteur de filament

## ÉTAPE 2 Préparation de l'imprimante



- ⚠ Assurez-vous que l'imprimante est placée dans un endroit stable où aucune vibration ambiante n'est transmise (par exemple, là où d'autres imprimantes impriment).
- ◆ À l'arrière de l'imprimante, branchez le câble du bloc d'alimentation.
- ◆ Passez l'interrupteur d'alimentation sur ON (symbole "I").

## ÉTAPE 3 Réinitialisation usine



- Après la mise à niveau, la première chose à faire est de réinitialiser l'imprimante aux paramètres d'usine par défaut.
- Sur l'écran de l'imprimante, accédez aux *Réglages* -> *Système* -> *Réinitialisation d'usine* et sélectionnez *Réinitialiser les Paramètres & Calibrations*.
- Attendez que l'imprimante soit prête.
- Redémarrez l'imprimante.
- Sélectionnez la langue que vous préférez.
- Bon boulot. L'imprimante est prête pour l'Assistant. Passez à l'étape suivante.

## ÉTAPE 4 Chaussette pour Prusa Nextruder (En option)



- Une chaussette en silicone est fournie avec chaque package de Nextruder.
- Si vous souhaitez installer la chaussette, **faites-le avant la calibration**.
- **i** Comment installer la chaussette - consultez l'article.

## ÉTAPE 5 Vérification du type de ventilateur d'impression

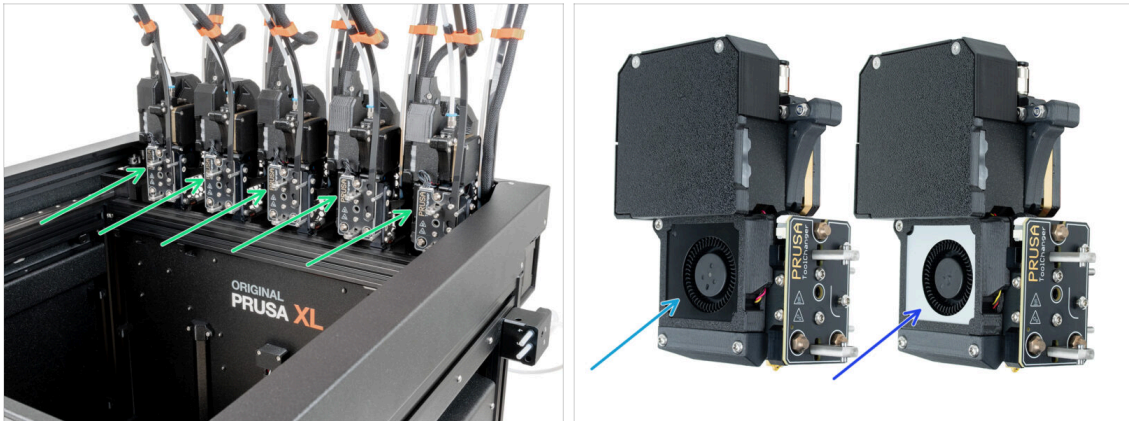

⚠ À partir de janvier 2026, les têtes d'impression seront livrées avec un ventilateur d'impression argenté. Vérifiez la couleur du ventilateur d'impression installé sur la tête d'outil. À l'étape suivante, vous confirmerez le type de ventilateur d'impression dans le menu de l'imprimante.

● Vérifiez la couleur des ventilateurs d'impression sur le côté gauche de chaque tête d'outil.

📌 Vous pourriez avoir un mélange de ventilateurs noirs et argentés. Nous vous recommandons de noter ces informations pour l'étape suivante. L'outil le plus à gauche est l'outil 1, et le second est l'outil 2.

● Ventilateur d'impression noir.

● Ventilateur d'impression argenté.

## ÉTAPE 6 Configuration du ventilateur d'impression argenté

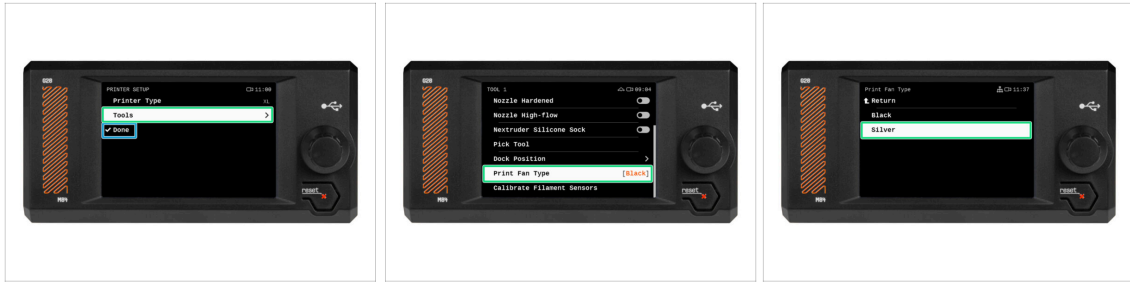

- ◆ Une fois l'imprimante démarrée, l'assistant de configuration s'affichera : Configuration de l'imprimante.
- ◆ Si tous les ventilateurs d'impression sont noirs, sélectionnez **Fait** à l'aide du bouton pour passer à l'étape suivante.
- ◆ Si certains ventilateurs d'impression sont argentés, configurez-les à cette étape :
  - Outils -> Outil 1 -> Type de ventilateur d'impression -> Argenté** pour la première tête d'outil - si le ventilateur d'impression est argenté,
  - Outils -> Outil 2 -> Type de ventilateur d'impression -> Argenté** pour la deuxième tête d'outil - si le ventilateur d'impression est argenté,
  - Outils -> Outil 3 -> Type de ventilateur d'impression -> Argenté** pour la troisième tête d'outil - si le ventilateur d'impression est argenté,
  - Outils -> Outil 4 -> Type de ventilateur d'impression -> Argenté** pour la quatrième tête d'outil - si le ventilateur d'impression est argenté,
  - Outils -> Outil 5 -> Type de ventilateur d'impression -> Argenté** pour la cinquième tête d'outil - si le ventilateur d'impression est argenté.

## ÉTAPE 7 Assistant

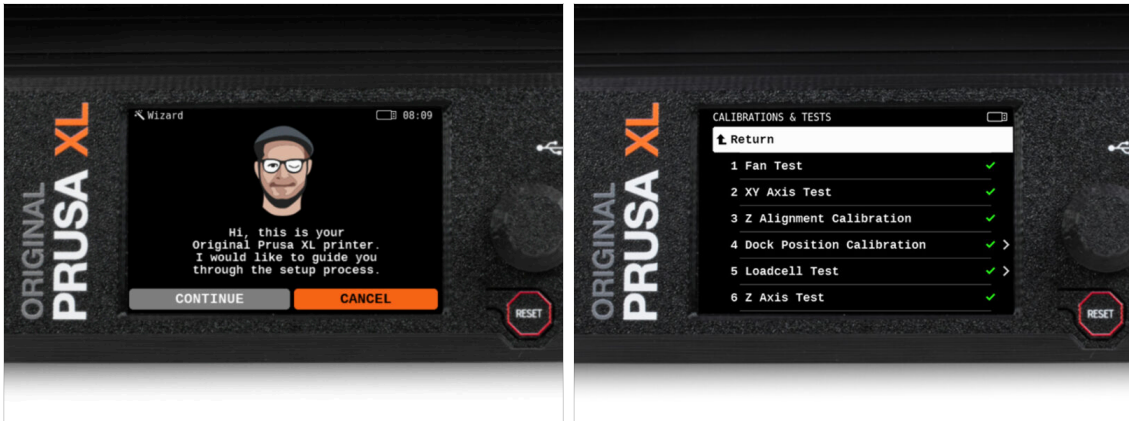

- L'écran vous invite à démarrer l'assistant de test et de configuration de l'imprimante.
- ① L'assistant testera tous les composants importants de l'imprimante. L'ensemble du processus prend quelques minutes. Certaines parties de l'assistant nécessitent une interaction directe de l'utilisateur. Suivez les instructions à l'écran.
- ⚠ **REMARQUE : Lors du test des axes, assurez-vous que rien dans l'imprimante n'obstrue le mouvement des axes.**
- ⚠ **ATTENTION : Ne touchez pas l'imprimante pendant l'assistant, sauf si vous y êtes invité ! Certaines parties de l'imprimante peuvent être CHAUDES et se déplacer à grande vitesse.**

## ÉTAPE 8 Assistant : Calibration de la position du dock

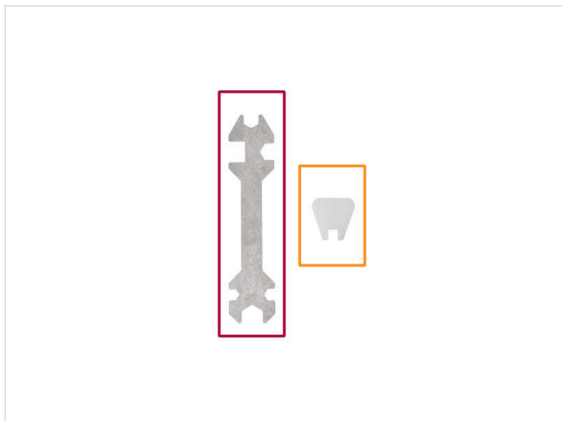

- La calibration du dock vous guidera dans la façon de calibrer correctement la position de chaque tête d'outil sur l'imprimante.
- **Pour cette procédure, veuillez préparer :**
  - Clé universelle (1x)
  - Mini clé (1x)
- ⚠ Il est nécessaire de bien suivre chaque étape de calibration du dock ! **Ne vous précipitez pas, lisez chaque étape deux fois, puis suivez les instructions.**

## ÉTAPE 9 Assistant : Desserrer les ergots

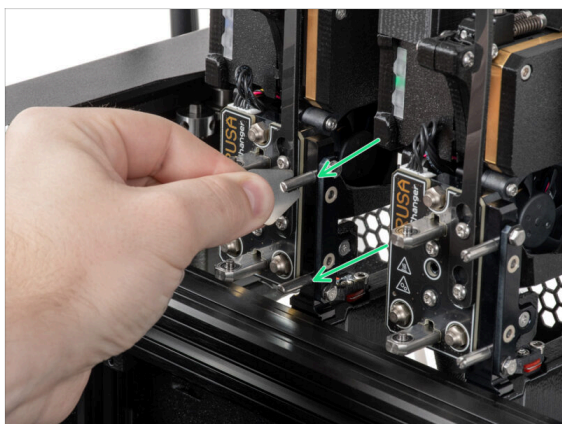

- Suivez les instructions de l'assistant à l'écran.
- À l'aide d'une mini clé, dévissez et retirez les deux broches du Dock 1.

## ÉTAPE 10 Assistant : Desserrer les vis : Desserrer les vis

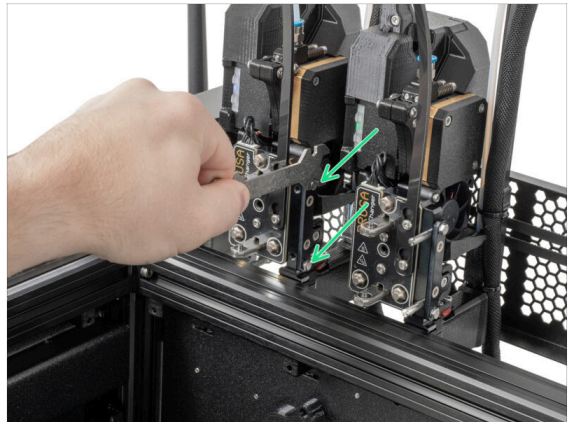

- Suivez les instructions de l'assistant à l'écran.
- À l'aide d'une clé universelle, desserrez deux vis. **Quelques tours suffisent.**

## ÉTAPE 11 Assistant : Verrouiller l'outil

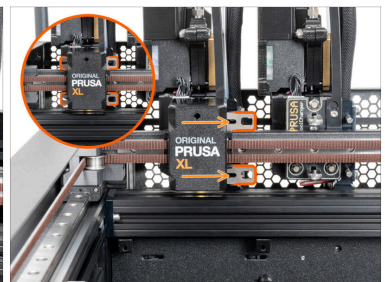
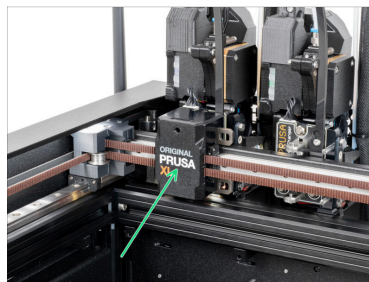

- Suivez les instructions de l'assistant à l'écran.
- Déplacez manuellement le mécanisme de changement d'outil vers le premier outil.
- Verrouillez manuellement les barres métalliques comme décrit sur l'image.
- ⚠ **L'outil doit être verrouillé sur le changeur d'outils.**

## ÉTAPE 12 Assistant : Serrer la vis supérieure : Serrer la vis supérieure

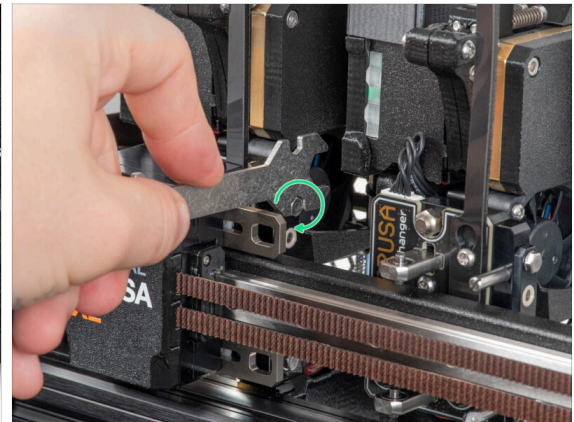

- Suivez les instructions de l'assistant à l'écran.
- À l'aide d'une clé universelle, serrez la vis supérieure sur un côté du dock.
- ⚠️ Après confirmation par le bouton *continuer* sur l'écran LCD, l'axe XY quittera le dock avec l'outil. **Faites place libre.**

## ÉTAPE 13 Assistant : Serrer la vis inférieure : Serrer la vis inférieure

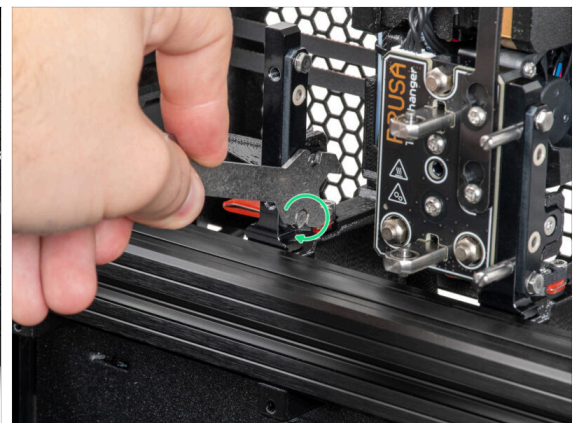

- Suivez les instructions de l'assistant à l'écran.
- À l'aide d'une clé universelle, serrez la vis inférieure sur un côté du dock.

## ÉTAPE 14 Assistant : Installer les ergots

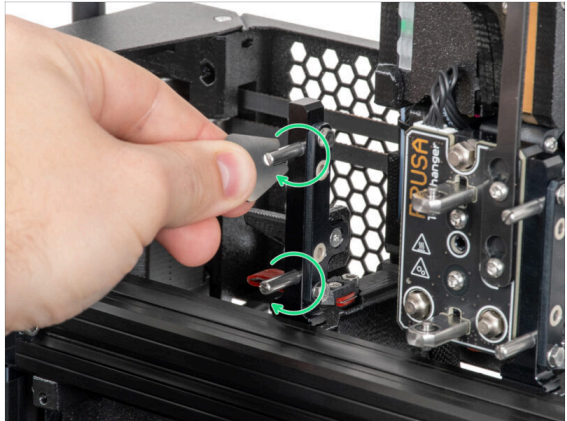

- Suivez les instructions de l'assistant à l'écran.
- Insérez les deux broches métalliques et serrez-les avec une mini clé.
- Après avoir cliqué sur le bouton *continuer* sur l'écran LCD, l'imprimante remettra l'outil sur le dock1 et effectuera quelques mouvements de calibration.
- Après la calibration du Dock1, passez à la calibration du Dock2 et répétez les étapes.

## ÉTAPE 15 Assistant : Dock calibré avec succès

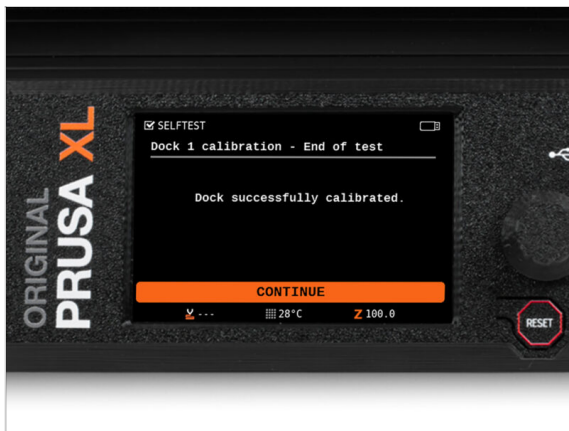

- Bon travail ! Le Dock1 est calibré.
- En fonction du nombre de têtes d'impression, le processus de calibration du dock est répété.

## ÉTAPE 16 Assistant : Test du capteur de force

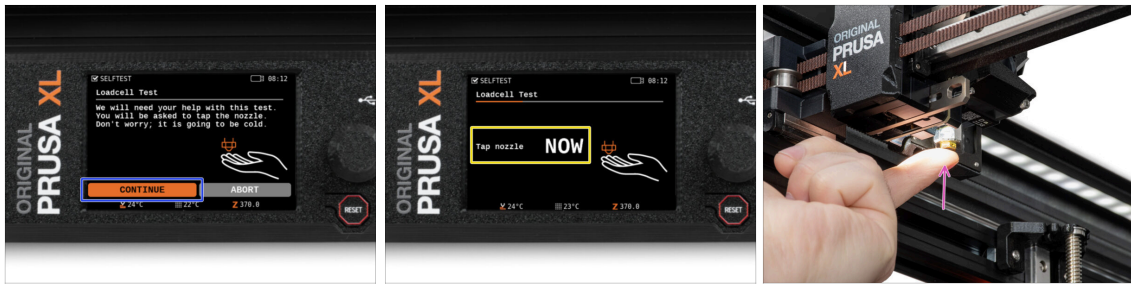

- L'étape suivante de l'assistant vous invitera à toucher la buse pour tester et calibrer le capteur de force. Pendant cette procédure, les pièces de l'imprimante ne sont pas chauffées, vous pouvez toucher les pièces de l'imprimante. Cliquez sur **Continuer**.
- Ne touchez pas encore la buse, attendez jusqu'à ce que le message : **Appuyez sur la buse MAINTENANT**.
- Tapotez légèrement la buse. Pas besoin d'utiliser beaucoup de force. Si le capteur de force ne détecte pas suffisamment le toucher, vous serez invité à répéter l'étape. Sinon vous verrez **Test du capteur de force passé OK** quand il réussit.

## ÉTAPE 17 Assistant : Recalibrer les capteurs de filament : Recalibrer les capteurs de filament



- Après la mise à niveau, nous devons recalibrer les capteurs de filament.
- (i) Votre imprimante ne devrait avoir aucun filament.
- Veuillez procéder à la calibration du capteur de filament. Suivez les instructions à l'écran.
- Sélectionnez **Non**, votre imprimante n'a aucun filament.
- Attendez que l'imprimante vous invite à insérer le filament dans le capteur de filament latéral.
- Passez à l'étape suivante.

## ÉTAPE 18 Assistant : Recalibrer les capteurs de filament : Recalibrer les capteurs de filament



- ◆ Maintenant, insérez le filament dans le tube PTFE (la tête d'outil que vous avez sélectionnée) dans le capteur de filament latéral et poussez-le jusqu'à ce qu'il atteigne le capteur de filament dans l'extrudeur (vous ressentirez une légère résistance).
- ◆ Vous pouvez vérifier l'état du capteur de filament latéral (à gauche) et du capteur de filament de l'extrudeur (à droite) sur la barre inférieure de l'écran.
- i La calibration du capteur de filament prend plusieurs secondes.
- ◆ Après la calibration réussie, continuez sur l'écran en sélectionnant **Continuer**.
- ◆ Passez à l'étape suivante.

## ÉTAPE 19 Assistant : Recalibrer les capteurs de filament : Recalibrer les capteurs de filament

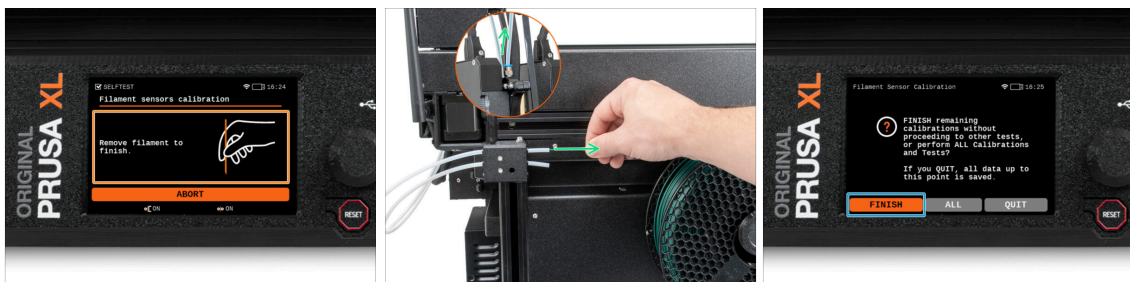

- ◆ Vous serez invité à retirer le filament du capteur de filament latéral.
- ◆ Retirez complètement le filament du capteur de filament latéral.
- ◆ Sur l'écran, sélectionnez **Terminer** et procédez à la calibration avec toutes les têtes d'outils de votre imprimante.

## ÉTAPE 20 Ergot de calibration : préparation des pièces

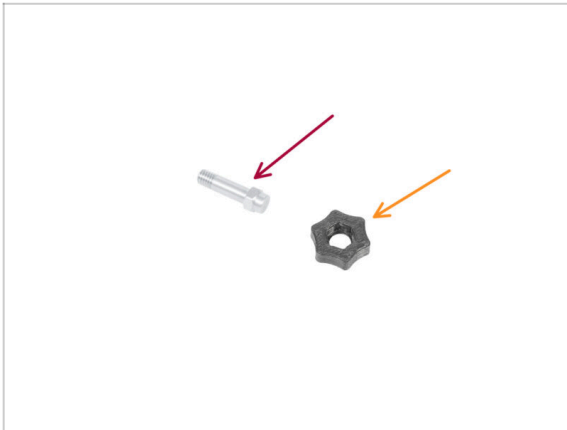

● Pour la prochaine étape, veuillez préparer :

- Ergot de calibration (1x)
- Calibration-pin-key (1x)

## ÉTAPE 21 Ergot de calibration : assemblage des pièces

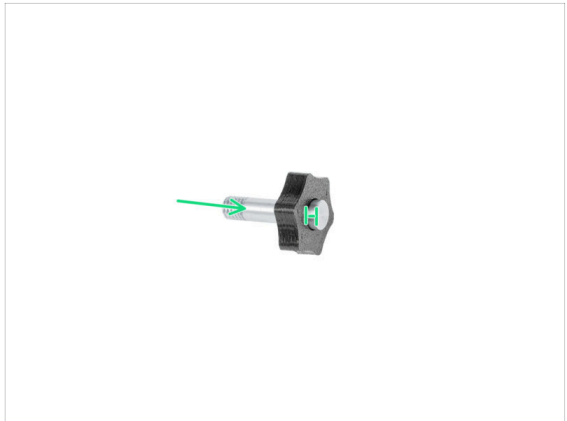
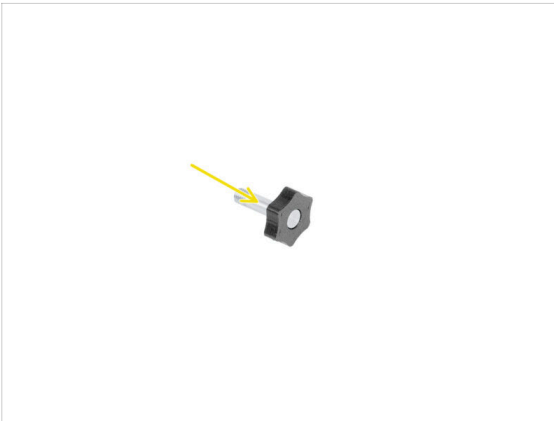

- Insérez l'ergot de calibration dans la pièce en plastique.
- Poussez l'ergot dans la pièce en plastique pour qu'il dépasse un peu sur le dessus.
- Bravo, l'ergot est préparé.

## ÉTAPE 22 Assistant : Calibration du Décalage des Outils



- Lors de la calibration du décalage, vous devrez visser l'ergot de calibration au centre du plateau chauffant.
- Cliquer sur *Continuer* pour démarrer la Calibration du Décalage des Outils.
- Ergot de calibration (1x)

## ÉTAPE 23 Assistant : Installation de la plaque

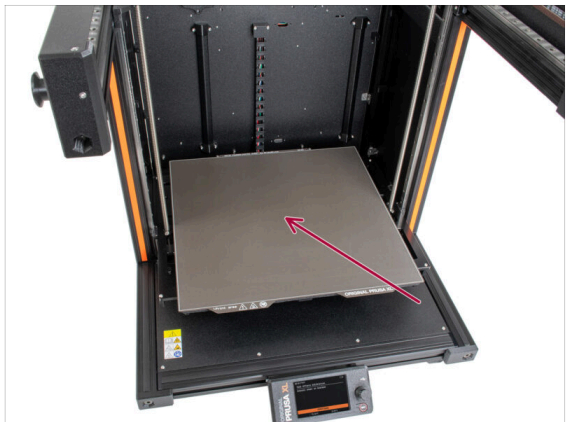

- Suivez les instructions de l'assistant à l'écran.
- Placez la plaque d'impression sur un plateau chauffant.
- ⓘ Maintenant, l'imprimante démarre une courte calibration.

## ÉTAPE 24 Assistant : Installation de l'ergot de calibration

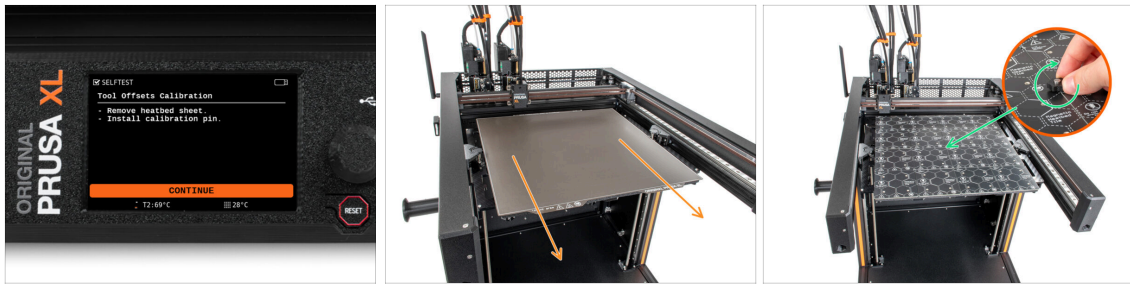

- Suivez les instructions de l'assistant à l'écran.
- Retirez la plaque d'impression du plateau chauffant.
- Installez l'ergot de calibration au milieu du plateau chauffant. Tournez l'ergot dans le sens des aiguilles d'une montre.
- ⓘ L'imprimante va maintenant calibrer les cinq têtes d'outils.

## ÉTAPE 25 Assistant : Calibration du décalage terminée

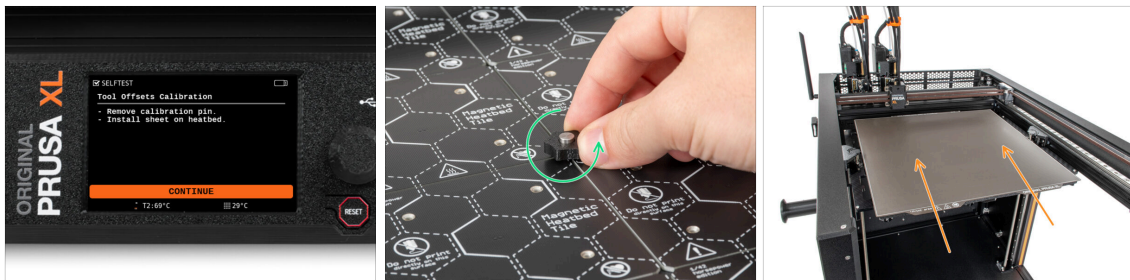

- Suivez les instructions de l'assistant à l'écran.
- Desserrez l'ergot de calibration du plateau chauffant et retirez-le. Tournez dans le sens antihoraire.
- Placez la plaque d'impression sur le plateau chauffant.
- ⓘ L'imprimante terminera la calibration.
- Bon travail ! La calibration du décalage est terminée.

## ÉTAPE 26 Ergot de calibration



- ◆ Insérez l'ergot de calibration dans le capteur de filament latéral.

## ÉTAPE 27 C'est fini

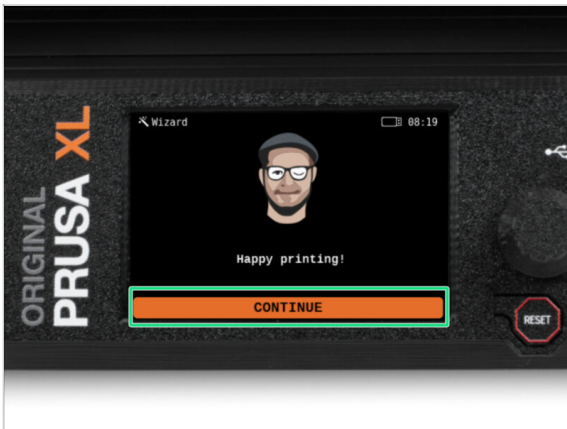

- ◆ **C'est tout, l'imprimante est prête à imprimer.** Néanmoins, suivez les instructions de ce manuel jusqu'à la fin.

## ÉTAPE 28 Récompensez vous !



Il semble que vous ayez tout assemblé et connecté avec succès. Sans aucun doute ;) **Toutes nos félicitations !** Vous méritez une grosse récompense pour cela. Mangez tous les ours en gomme restants... et n'oubliez pas de partager avec ceux qui vous ont soutenu lors de l'assemblage.

**i** **Saviez-vous que** les ours en gomme Haribo sont l'une des parties les plus importantes des instructions de montage des imprimantes Original Prusa.

## ÉTAPE 29 Vérification de l'installation du plateau chauffant (imprimante semi-assemblée)



**i** Cette étape est destinée uniquement à la version imprimante semi-assemblée. Si vous disposez d'une version assemblée, ignorez cette étape.

- Dans cette étape, nous nous assurerons que le plateau chauffant est correctement installé
- À l'aide du tournevis T10, desserrez légèrement toutes les vis sur les côtés du cadre du plateau. **Quelques tours suffisent.**
- Visitez le menu **Contrôle -> Déplacer l'axe** et ajuster la valeur **Déplacer Z** à la position la plus basse.
- Laissez le plateau chauffant pendant quelques secondes jusqu'à ce qu'il se stabilise dans la position la plus basse.
- En position la plus basse, serrez toutes les vis à l'aide du tournevis T10.

## ÉTAPE 30 Guide rapide pour vos premières impressions



Maintenant, veuillez lire le **Manuel d'impression 3D**, qui est fait sur mesure pour votre imprimante et **suivez les instructions pour préparer correctement l'imprimante**. La dernière version est toujours disponible sous [ce lien](#).



Lisez les chapitres *Clause de non-responsabilité* et *Consignes de sécurité*.

## ÉTAPE 31 Modèles 3D imprimables

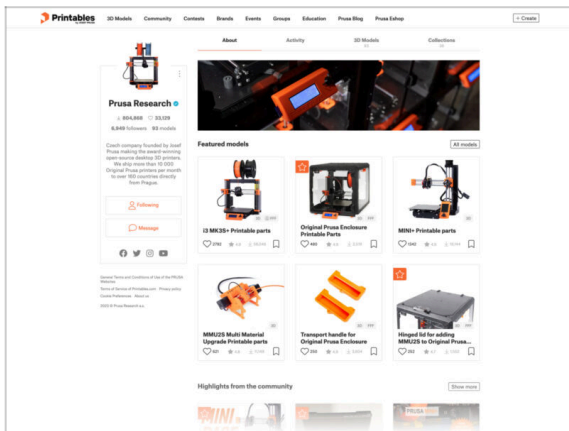

**Félicitations ! Vous devriez être prêt à imprimer maintenant ;-)**



Vous pouvez commencer par imprimer certains de nos objets de test regroupés sur la clé USB incluse - vous pouvez les consulter sur Printables.

## ÉTAPE 32 Base de connaissances Prusa

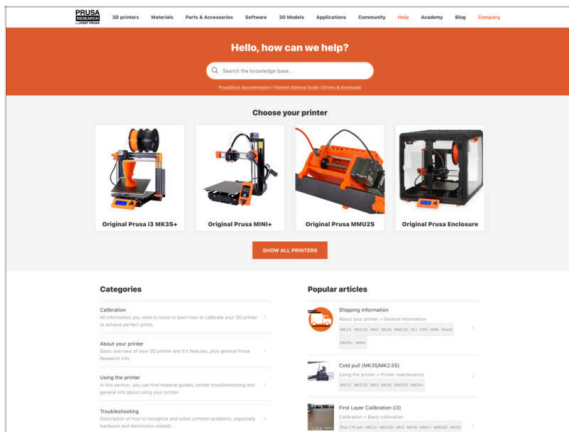

- ◆ Si vous rencontrez un quelconque problème, n'oubliez pas que vous pouvez toujours jeter un œil à notre base de connaissances à l'adresse [help.prusa3d.com](http://help.prusa3d.com)
- ◆ Nous ajoutons de nouveaux sujets chaque jour !

## ÉTAPE 33 Rejoignez Printables !

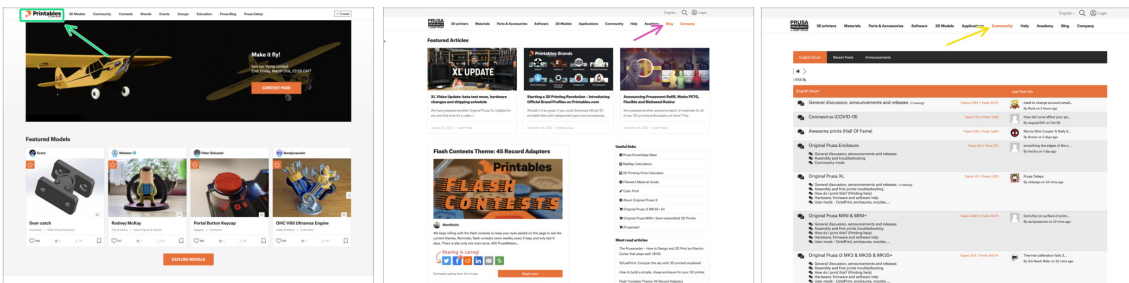

- ◆ N'oubliez pas de rejoindre la plus grande communauté Prusa ! Téléchargez les derniers modèles en STL ou G-code adaptés à votre imprimante. Inscrivez-vous sur [Printables.com](http://Printables.com)
- ◆ À la recherche d'inspiration pour de nouveaux projets ? Consultez notre blog pour les mises à jour hebdomadaires.
- ◆ Si vous avez besoin d'aide pour la construction, consultez notre forum et sa grande communauté :-)
- ◆ Tous les services partagent le même compte.

# Journal des modifications du manuel de la XL (mise à niveau de deux têtes à cinq têtes)

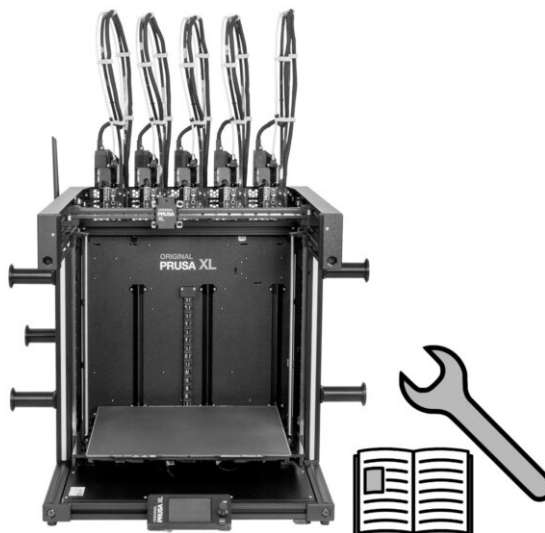

## ÉTAPE 1 Historique des versions

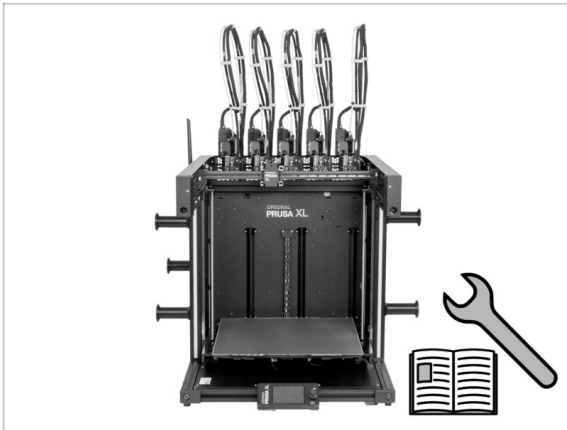

- Versions du manuel de mise à niveau de l'Original Prusa XL double tête vers cinq têtes :
- 01/2024 - Version initiale 1.00
- 05/2024 - Mise à jour vers la version 1.01

---

## ÉTAPE 2 Modifications du manuel (1)

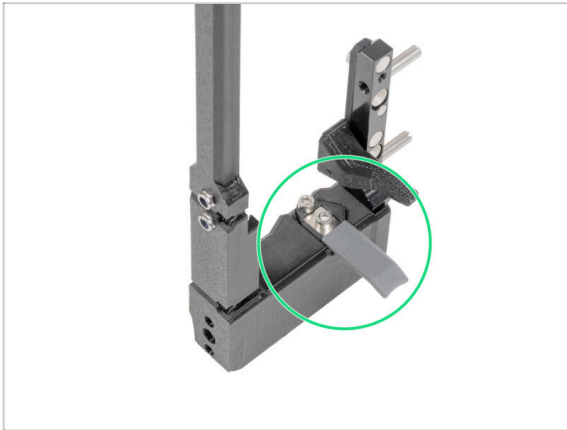

- 05/2024
  - Ajout d'informations sur le nouvel obturateur de buse gris.
- Manuel version 1.01













