

Table des matières

1. Introduction	5
Étape 1 - Informations générales	6
Étape 2 - Comment naviguer dans le manuel	7
Étape 3 - Ce qui vous attend lors du déballage	8
Étape 4 - Outils dans l'emballage	9
Étape 5 - Guide des étiquettes	9
Étape 6 - Aide-mémoire	10
Étape 7 - Chaussette Prusa Nextruder	10
Étape 8 - ATTENTION : Manipulation du lubrifiant	11
Étape 9 - Voir les images en haute résolution	11
Étape 10 - Nous sommes là pour vous !	12
2. Déballage de l'imprimante	13
Étape 1 - Introduction	14
Étape 2 - Ouverture de l'emballage	14
Étape 3 - Ouverture de l'emballage	15
Étape 4 - Retrait des inserts	15
Étape 5 - Retrait des inserts	16
Étape 6 - Retrait des inserts	16
Étape 7 - Déballage de l'imprimante	17
Étape 8 - L'imprimante est prête pour la configuration	17
3. Préparation de l'imprimante	18
Étape 1 - Outils nécessaires pour ce chapitre	19
Étape 2 - xLCD moulé par injection : préparation des pièces	19
Étape 3 - xLCD moulé par injection : câbles du xLCD	20
Étape 4 - xLCD moulé par injection : montage du xLCD	20
Étape 5 - xLCD imprimé : préparation des pièces	21
Étape 6 - Versions d'assemblage du xLCD imprimé	21
Étape 7 - Version A : installation du xLCD	22
Étape 8 - Version B : installation du xLCD	22
Étape 9 - Montage du xLCD	23
Étape 10 - Préparation de l'imprimante	23
Étape 11 - Assemblage du Nextruder : préparation des pièces	24
Étape 12 - Versions d'obturateur de buse	24
Étape 13 - Obturateur de buse non préinstallé : préparation du dock du Nextruder	25
Étape 14 - Guidage du câble du Nextruder	25
Étape 15 - Fixation du dock du premier et du second Nextruder	26
Étape 16 - Inspection du dock	26
Étape 17 - Inspection du dock : vidéo	26
Étape 18 - Obturateur de buse non préinstallé : préparation des pièces	27
Étape 19 - Obturateur de buse non préinstallé : assemblage	27
Étape 20 - Obturateur de buse non préinstallé : installation	28
Étape 21 - Guidage du tube PTFE du Nextruder	28
Étape 22 - Versions de support de l'antenne Wi-Fi	29
Étape 23 - Version latérale : connexion des câbles du Nextruder	29
Étape 24 - Version latérale : Installation de l'antenne Wi-Fi : préparation des pièces	30
Étape 25 - Version latérale : Installation de l'antenne Wi-Fi	30
Étape 26 - Version arrière : Connexion des câbles du Nextruder	31
Étape 27 - Version arrière : Support d'antenne Wi-Fi : préparation des pièces	

.....	31
Étape 28 - Version arrière : Installation de l'antenne Wi-Fi : préparation de l'antenne	32
Étape 29 - Version arrière : Installation de l'antenne Wi-Fi : préparation de l'antenne	32
Étape 30 - Version arrière : Installation du support d'antenne Wi-Fi	33
Étape 31 - Version arrière : recouvrement du XL-buddy-box	33
Étape 32 - Version arrière : Installation de l'antenne Wi-Fi : préparation des pièces	34
Étape 33 - Version arrière : Installation de l'antenne Wi-Fi	34
Étape 34 - Versions d'assemblage de support de bobine	35
Étape 35 - Support de bobine imprimé : préparation des pièces	35
Étape 36 - Support de bobine imprimé : réglage de l'écrou	36
Étape 37 - Support de bobine imprimé : assemblage	36
Étape 38 - Support de bobine imprimé : Montage du support de bobine	37
Étape 39 - Support de bobine moulé par injection : préparation des pièces	37
Étape 40 - Support de bobine moulé par injection : réglage de l'écrou	38
Étape 41 - Support de bobine moulé par injection : Assemblage	38
Étape 42 - Support de bobine moulé par injection : préparation du support de bobine	39
Étape 43 - Support de bobine moulé par injection : montage du support de bobine	39
Étape 44 - Assemblage du Nextruder : préparation des pièces	40
Étape 45 - Stationnement du Nextruder	40
Étape 46 - Assemblage du faisceau de câbles du Nextruder	41
Étape 47 - Versions d'assemblage de faisceaux de câbles du Nextruder	41
Étape 48 - Version à deux vis : assemblage de faisceau de câbles du Nextruder	42
Étape 49 - Version sans vis : assemblage de faisceau de câbles du Nextruder	42
Étape 50 - Presque fini !	43
Étape 51 - Récompensez-vous	43
4. Première mise en route	44
Étape 1 - Avant de commencer avec la Multi-Outils	45
Étape 2 - Calibration de la hauteur de l'Obturateur de Buse	46
Étape 3 - Calibration de la hauteur de l'Obturateur de Buse	47
Étape 4 - Préparation de l'imprimante	47
Étape 5 - Mise à jour du firmware	48
Étape 6 - Vérification du type de ventilateur d'impression	48
Étape 7 - Configuration du ventilateur d'impression argenté	49
Étape 8 - Assistant : Configuration du réseau et de Prusa Connect	49
Étape 9 - Assistant : Tests de calibration	50
Étape 10 - Assistant : Calibration de la position du dock	51
Étape 11 - Assistant : retirer les broches du dock	51
Étape 12 - Assistant : Desserrer les vis	52
Étape 13 - Assistant : Verrouiller l'outil	52
Étape 14 - Assistant : Serrer la vis supérieure	53
Étape 15 - Assistant : Serrer la vis inférieure	53
Étape 16 - Assistant : installer les broches du dock	54
Étape 17 - Assistant : Dock calibré avec succès	54
Étape 18 - Assistant : Test du capteur de force	55
Étape 19 - Assistant : Calibration des Capteurs de filament	55
Étape 20 - Assistant : Calibration des Capteurs de filament	56
Étape 21 - Ergot de calibration : préparation des pièces	56
Étape 22 - Ergot de calibration : assemblage des pièces	57

Étape 23 - Assistant : Calibration du Décalage des Outils	57
Étape 24 - Assistant : Installation de la plaque	58
Étape 25 - Assistant : Installation de l'ergot de calibration	58
Étape 26 - Assistant : Calibration du décalage terminé	59
Étape 27 - Ergot de calibration	59
Étape 28 - Assistant : pas à pas en phase	60
Étape 29 - C'est fini	60
Étape 30 - Chaussette pour Prusa Nextruder (En option)	61
Étape 31 - Maintenance régulière de l'imprimante	61
Étape 32 - Guide rapide pour vos premières impressions	62
Étape 33 - Modèles 3D imprimables	62
Étape 34 - Donnez-nous votre retour	63
Étape 35 - Base de connaissances Prusa	63
Étape 36 - Rejoignez Printables !	64
Étape 37 - C'est l'heure des Haribo !	64

Journal des modifications du manuel de la XL Double Tête (assemblée) ..

65

Étape 1 - Historique des versions	66
Étape 2 - Modifications du manuel (1)	66
Étape 3 - Modifications du manuel (2)	67
Étape 4 - Modifications du manuel (3)	67
Étape 5 - Modifications du manuel (4)	68
Étape 6 - Modifications du manuel (5)	68
Étape 7 - Modifications du manuel (6)	69
Étape 8 - Modifications du manuel (7)	69

1. Introduction



ÉTAPE 1 Informations générales

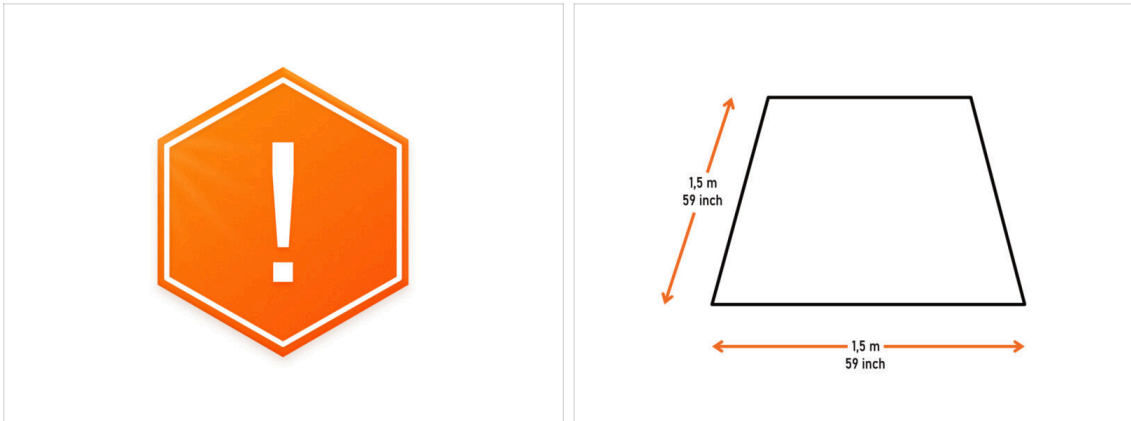

-  **Le colis avec l'imprimante est lourd !** Demandez toujours à une autre personne de vous aider pour la manipulation.
- Pour l'assemblage, **préparer un établi propre avec un espace d'au moins 1,5 m x 1,5 m (59 po x 59 po).**
 - Nous recommandons une **lumière vive au-dessus de votre établi.** Certaines parties de l'imprimante sont sombres et un éclairage insuffisant pourrait rendre l'assemblage plus difficile.

ÉTAPE 2 Comment naviguer dans le manuel

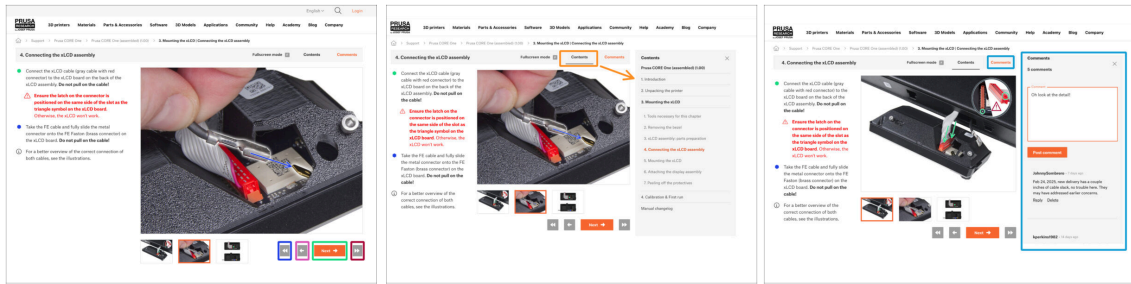

- ◆ Utilisez les boutons de navigation graphique dans le coin inférieur droit ou les touches fléchées de votre clavier :
 - ◆ **Bouton Suivant / Touche flèche droite** - Passe à l'image suivante, ou à l'étape suivante s'il s'agit de la dernière image de l'étape.
 - ◆ **Bouton flèche gauche / Touche flèche gauche** - Passe à l'image précédente, ou à l'étape précédente s'il s'agit de la première image de l'étape.
 - ◆ **Bouton de lecture arrière / Touche fléchée vers le haut** - Passe à l'étape précédente.
 - ◆ **Bouton Lecture avant (Suivant) / Touch flèche vers le bas** - Passe à l'étape suivante.
 - ◆ Cliquez sur **Contenu** pour développer la liste complète des étapes de ce guide. Cela vous permet de passer à n'importe quelle étape, quelle que soit la séquence.
 - ◆ Cliquez sur **Commentaires** pour ouvrir la discussion sur une étape spécifique et laisser votre avis.

ÉTAPE 3 Ce qui vous attend lors du déballage

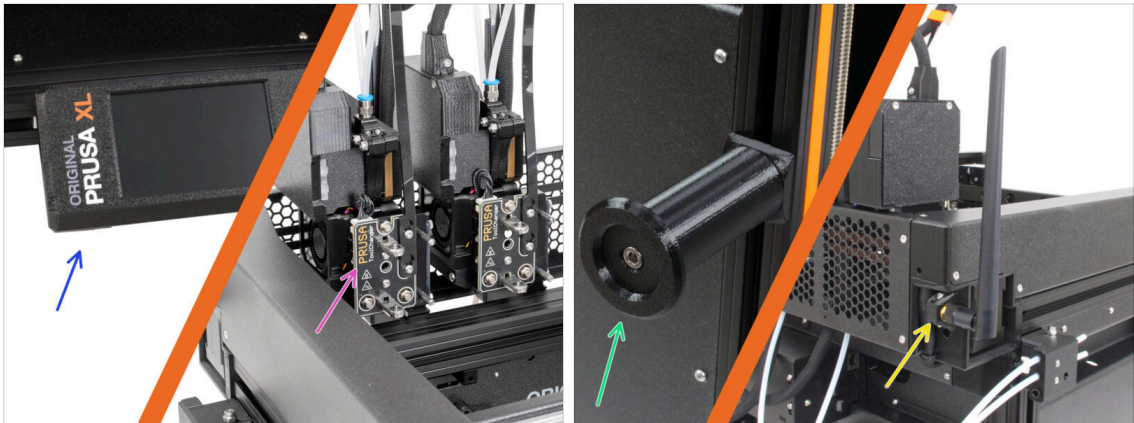

❶ En raison du transport, certaines des pièces fragiles doivent être emballées en toute sécurité séparément dans l'emballage de l'imprimante. Ce manuel vous guidera tout au long de l'installation de ces pièces sur l'imprimante.

● **Ces pièces seront installées :**

- Assemblage du xLCD
- Assemblage de l'extrudeur multi-outils
- Support de bobine
- Antenne Wi-Fi

ÉTAPE 4 Outils dans l'emballage



● L'emballage contient :

- ① Certains outils sont principalement destinés à la maintenance régulière de l'imprimante. Vous n'en aurez pas besoin pour ce manuel. Au début du chapitre d'assemblage se trouve une liste des outils nécessaires.
- Clé Torx TX6, TX8, TX10
- Clé Allen 2,5 mm, 4,0 mm
- Clé 13-16
- Clé universelle
- Tournevis T10
- Tournevis Philips PH2
- Pince à bec fin
- L'emballage de l'imprimante contient un lubrifiant destiné à la maintenance. Pas besoin de l'appliquer lors du montage. Pour obtenir des conseils sur la façon d'appliquer le lubrifiant, consultez notre guide Maintenance régulière de l'imprimante.

ÉTAPE 5 Guide des étiquettes



- ① Toutes les boîtes et sachets contenant les pièces pour la construction sont étiquetés.
- Le sachet LCD Fasteners comprend une pièce de rechange supplémentaire pour chaque pièce contenue dans le sachet. La quantité de pièces de rechange est inscrite sur l'étiquette. Ce nombre est inclus dans le nombre total de chaque type de pièce.

ÉTAPE 6 Aide-mémoire



- ◆ Votre colis contient une lettre, au dos de laquelle se trouve un Aide-mémoire avec des dessins de toute la visserie nécessaire.
- ◆ Les dessins de la visserie sont à l'échelle 1:1, vous pouvez donc comparer la taille en plaçant la visserie sur le papier pour vous assurer que vous utilisez le bon type.
- ⓘ Vous pouvez le télécharger depuis notre site prusa.io/cheatsheet-xl. Imprimez-le à 100 %. Ne le redimensionnez pas, sinon cela ne fonctionnera pas.

ÉTAPE 7 Chaussette Prusa Nextruder



- ◆ Une chaussette en silicone Nextruder est fournie avec chaque pack de Nextruder.
- ◆ L'installation de la chaussette Prusa du Nextruder est recommandée, mais facultative. **Nous fournirons des détails sur la façon de l'installer plus tard dans le guide.**
- ⓘ La fonction principale d'une chaussette en silicone est de maintenir stable la température dans le bloc de chauffe, ce qui améliore les performances de l'imprimante.
- ⓘ De plus, elle garde votre hotend propre des débris de filament et la protège au cas où l'impression se détacherait de la surface d'impression.

ÉTAPE 8 ATTENTION : Manipulation du lubrifiant

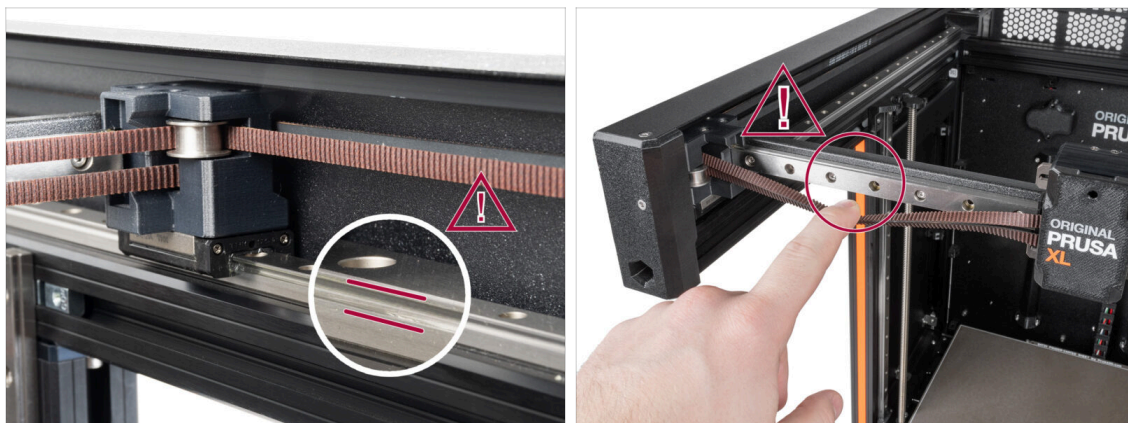

⚠ ATTENTION : Évitez tout contact direct de la peau avec le lubrifiant utilisé pour les rails linéaires dans cette imprimante. En cas de contact, lavez-vous immédiatement les mains. Surtout avant de manger, de boire ou de toucher votre visage.

- Le lubrifiant s'accumule dans les roulements de l'imprimante, principalement dans les canaux du rail linéaire.

ÉTAPE 9 Voir les images en haute résolution

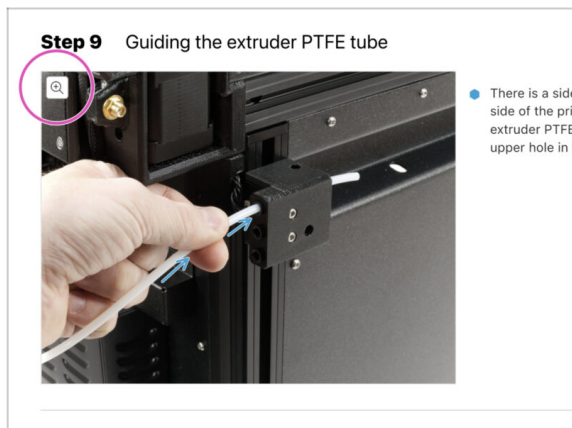

i Lorsque vous parcourez le guide sur help.prusa3d.com, vous pouvez voir les images originales en haute résolution pour plus de clarté.

- ◆ Passez votre curseur sur l'image et cliquez sur le bouton Loupe ("Voir l'originale") dans le coin supérieur gauche.

ÉTAPE 10 Nous sommes là pour vous !

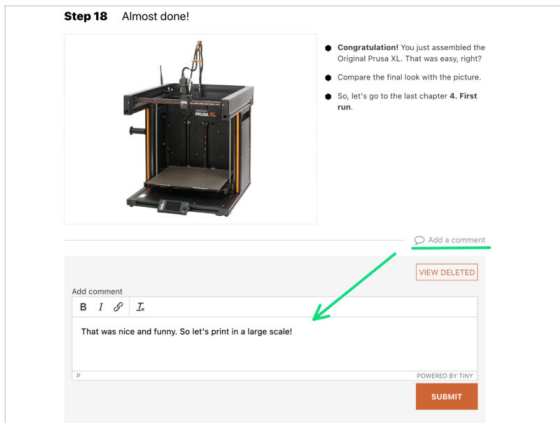
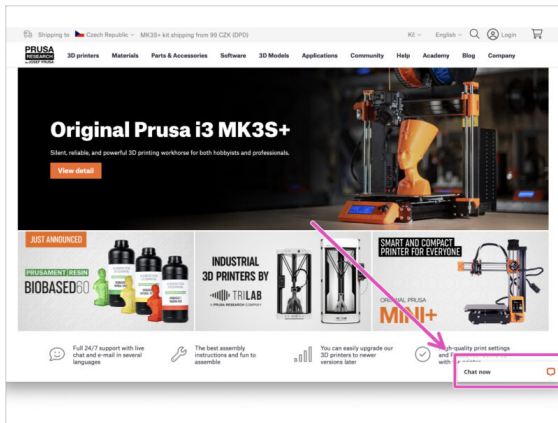



- Perdu dans les instructions ? Une vis manquante ou une pièce imprimée abîmée ? **Dites-le nous !**
- Vous pouvez nous contacter en utilisant les moyens suivants :
 - Commentaires sous chaque étape.
 - Notre chat en direct 24/7 sur shop.prusa3d.com
 - En écrivant un e-mail à info@prusa3d.com
- Êtes-vous prêt à vous lancer dans l'assemblage ? Passons au chapitre **2. Déballage de l'imprimante.**

2. Déballage de l'imprimante







ÉTAPE 1 Introduction

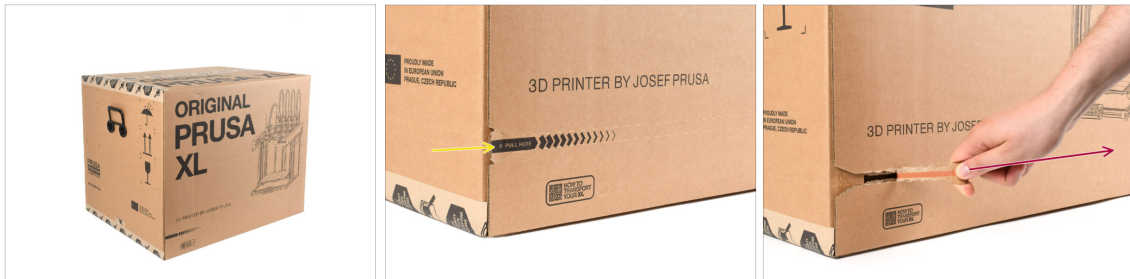

-  **Le paquet de l'imprimante est lourd !** Demandez à quelqu'un de vous aider à déballer l'imprimante.
-  **Si des enfants vous aident lors du montage, surveillez-les toujours pour éviter les blessures.**
-  **Nous vous recommandons de conserver tous les éléments d'emballage** au cas où vous décideriez de renvoyer l'imprimante en réparation.

ÉTAPE 2 Ouverture de l'emballage



-  Placez le colis sur une surface stable. **Assurez-vous que le paquet est orienté vers le haut.** Notez les flèches sur la boîte.
-  L'emballage est équipé d'une bande déchirable qui divise la boîte en deux parties.
-  Décollez toute la bande à déchirer pour diviser la boîte.

ÉTAPE 3 Ouverture de l'emballage



◆ Retirez la partie supérieure de la boîte en la soulevant.

⚠ Les inserts en carton supérieurs contiennent les pièces nécessaires à l'assemblage. **Ne les jetez pas !**

ⓘ Votre imprimante peut différer légèrement de celle présentée sur les photos. Cela n'affecte pas le guide ; les photos sont à titre illustratif uniquement.

◆ Retirez les oursons en gomme Haribo du fond de la boîte et mettez-les de côté. Nous les libérerons bientôt de captivité.

◆ Retirez la lettre de bienvenue, qui contient également l'aide mémoire. **Ne jetez pas la lettre de bienvenue !**

ÉTAPE 4 Retrait des inserts

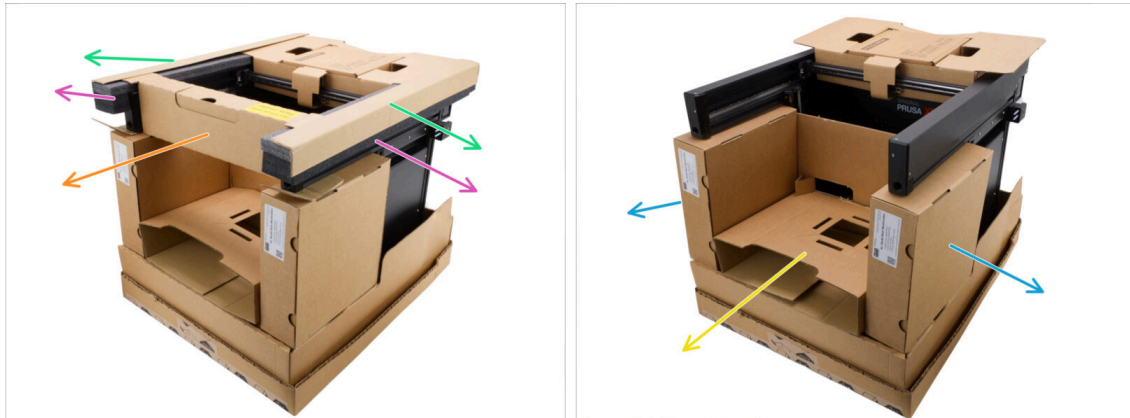

◆ Retirez les deux fixations supérieures en carton durci.

◆ Retirez les deux fixations supérieures en mousse.

◆ Retirez l'insert en carton avant supérieur. Il y a plusieurs pièces à l'intérieur ; veillez à ne pas les perdre lorsque vous retirez l'insert en carton.

◆ Retirez l'insert en carton entre les deux boîtes de Nextruder.

◆ Retirez les deux boîtes de Nextruder.

ÉTAPE 5 Retrait des inserts



- Soulevez les deux rabats situés sur le côté de l'insert en carton avant, pliez le côté vertical vers le bas et retirez l'insert.
- Retirez la boîte avec le Prusament sur le dessus.
- Retirez l'impression de test de la plaque d'impression.

ÉTAPE 6 Retrait des inserts



- Il y a une petite découpe dans l'insert en carton supérieur qui le verrouille sur le cadre de l'imprimante. Tirez dessus pour décrocher l'insert.
- Décrochez la bande de protection en carton qui entoure l'axe X.
- Les pièces de l'imprimante sont stockées à l'intérieur de l'insert en carton supérieur ! Assurez-vous de ne pas les perdre !
- Soulevez l'ensemble de l'insert et retirez-le.

ÉTAPE 7 Déballage de l'imprimante



- ◆ Utilisez les poignées latérales de l'imprimante pour la soulever.
- ◆ Maintenez le fond de la boîte en place en le maintenant enfoncé pendant que vous soulevez l'imprimante.
- ⚠ **Ne soulevez pas l'imprimante par les profilés métalliques supérieurs !!!** Sinon, vous risquez de déformer les pièces de l'imprimante et d'endommager les pièces telles que l'éclairage LED à l'intérieur.
- ⚠ **Ne soulevez pas l'imprimante seul** ; demandez à quelqu'un de vous aider à soulever l'imprimante par la poignée située sur le côté de l'imprimante.

ÉTAPE 8 L'imprimante est prête pour la configuration



- ◆ Bon travail ! L'imprimante est prête pour le prochain chapitre.
- ◆ Visitez le chapitre **3. Préparation de l'imprimante.**

3. Préparation de l'imprimante



ÉTAPE 1 Outils nécessaires pour ce chapitre

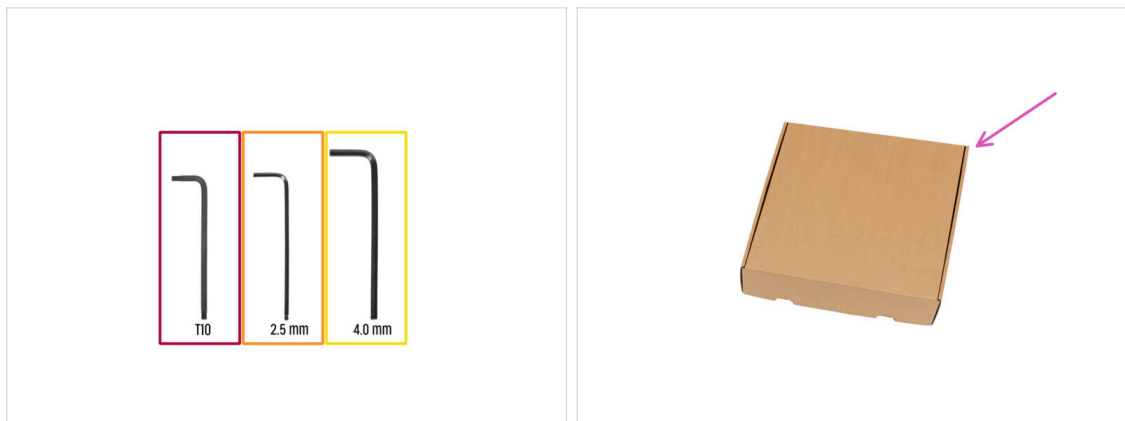

● **Pour ce chapitre, veuillez préparer :**

- Clé Torx T10
- Clé Allen de 2,5 mm
- Clé Allen de 4,0 mm
- Utilisez une boîte en carton comme protection du plateau chauffant pendant l'installation. Utilisez l'une des boîtes de Nextruder que vous avez reçues avec votre imprimante.

ÉTAPE 2 xLCD moulé par injection : préparation des pièces



ⓘ **À partir de septembre 2024, vous pourrez recevoir un nouvel écran xLCD moulé par injection. Consultez les photos et identifiez votre version.**

- Si vous possédez le xLCD moulé par injection, réalisez cette étape et passez à l'étape suivante →
- Si vous possédez l'ancienne version imprimée du xLCD, passez à cette étape : xLCD imprimé : préparation des pièces
- Pour les étapes suivantes, merci de préparer :
 - Assemblage du xLCD (1x)
 - Vis M3x10 (2x)

ÉTAPE 3 xLCD moulé par injection : câbles du xLCD

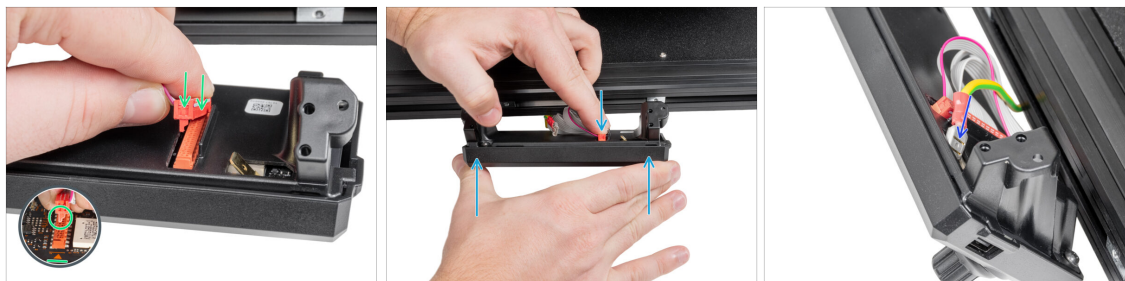

- Connectez le câble xLCD au connecteur de la carte xLCD.
- ⓘ Il y a un loquet sur le connecteur du câble xLCD, qui doit faire face au symbole triangulaire sur la carte. Voir la photo.
- Appuyez sur le connecteur du câble xLCD pour le connecter complètement au xLCD. Maintenez le capot du xLCD.
- Enfoncez complètement le connecteur de mise à la terre dans le faston PE.

ÉTAPE 4 xLCD moulé par injection : montage du xLCD



- Alignez l'assemblage du xLCD avec les écrous du profilé en aluminium avant.
- Insérez et serrez la vis M3x10 du côté droit du xLCD.
- Insérez et serrez la vis M3x10 du côté gauche du xLCD.
- Le xLCD moulé par injection est monté et prêt.
- ⓘ **Passez à cette étape : Préparation de l'imprimante**

ÉTAPE 5 xLCD imprimé : préparation des pièces



● Pour les étapes suivantes, merci de préparer :

- Assemblage du xLCD (1x)
- Vis M3x16 (2x)

ÉTAPE 6 Versions d'assemblage du xLCD imprimé

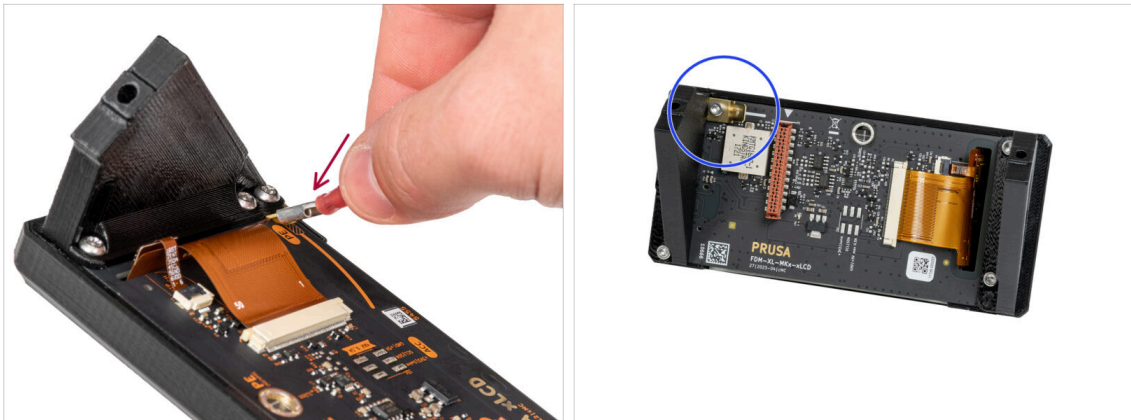

⚠ Jetez un œil à la carte xLCD ; il existe deux variantes :

- **Version A : faston en bas à droite.** Passez à l'étape suivante.
- **Version B : faston en haut à gauche.** Passez à cette étape : Version B : installation du xLCD

ÉTAPE 7 Version A : installation du xLCD : installation du xLCD

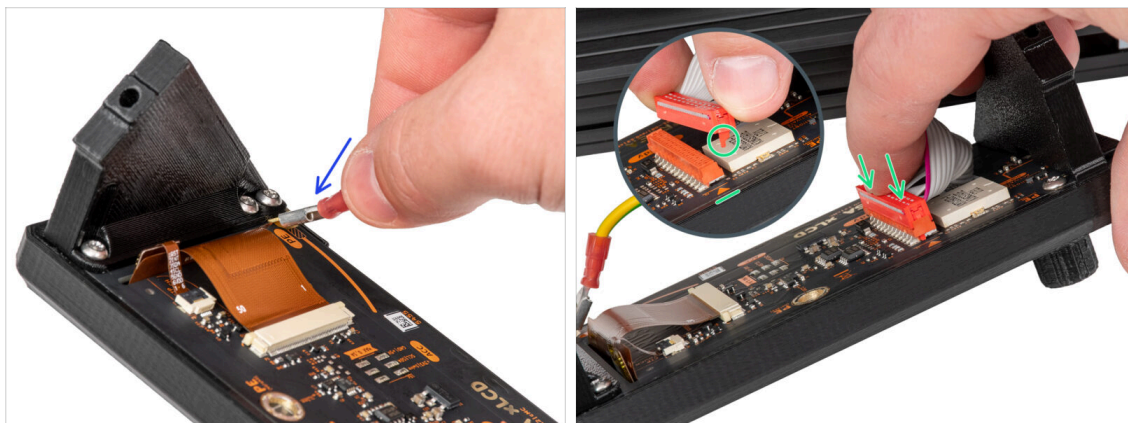

- Tournez délicatement l'imprimante de manière à ce que la face avant soit face à vous.
- Depuis l'avant de l'imprimante, placez l'assemblage du xLCD à proximité du profilé en aluminium inférieur avant où se trouvent les câbles du xLCD.
- Prenez le câble de mise à la terre et connectez-le au connecteur PE du xLCD.
- Connectez le câble xLCD au connecteur de la carte xLCD.
- ⓘ Il y a un loquet sur le connecteur du câble xLCD, qui doit faire face au symbole triangulaire sur la carte. Voir le détail.
- Une fois le xLCD préparé, passez à cette étape : **Montage du xLCD**

ÉTAPE 8 Version B : installation du xLCD : installation du xLCD



- Tournez délicatement l'imprimante de manière à ce que la face avant soit face à vous.
- Depuis l'avant de l'imprimante, placez l'assemblage du xLCD à proximité du profilé en aluminium inférieur où se trouvent les câbles du xLCD.
- Connectez le câble xLCD au connecteur de la carte xLCD.
- ⓘ Il y a un loquet sur le connecteur du câble xLCD, qui doit faire face au symbole triangulaire sur la carte. Voir le détail.
- Connectez le câble de mise à la terre et connectez-le au connecteur PE sur le xLCD.
- Enfoncez complètement le connecteur de mise à la terre dans le faston PE et passez à l'étape suivante →

ÉTAPE 9 Montage du xLCD

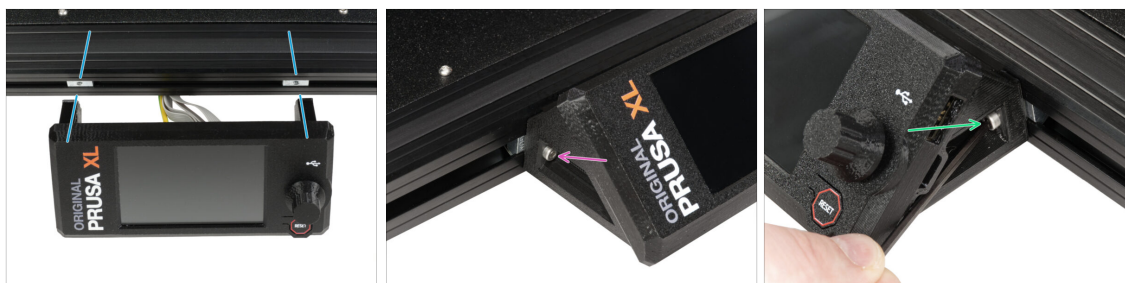

- ◆ Alignez l'assemblage du xLCD avec les écrous profilés (M3nEs) dans le profilé en aluminium avant.
- ⓘ Les écrous de profilé (M3nE) sont déjà installés dans le profilé en aluminium par le département de production de Prusa.
- ◆ Insérez et serrez la vis M3x16 du côté gauche du xLCD.
- ◆ Insérez et serrez la vis M3x16 du côté droit du xLCD.

ÉTAPE 10 Préparation de l'imprimante

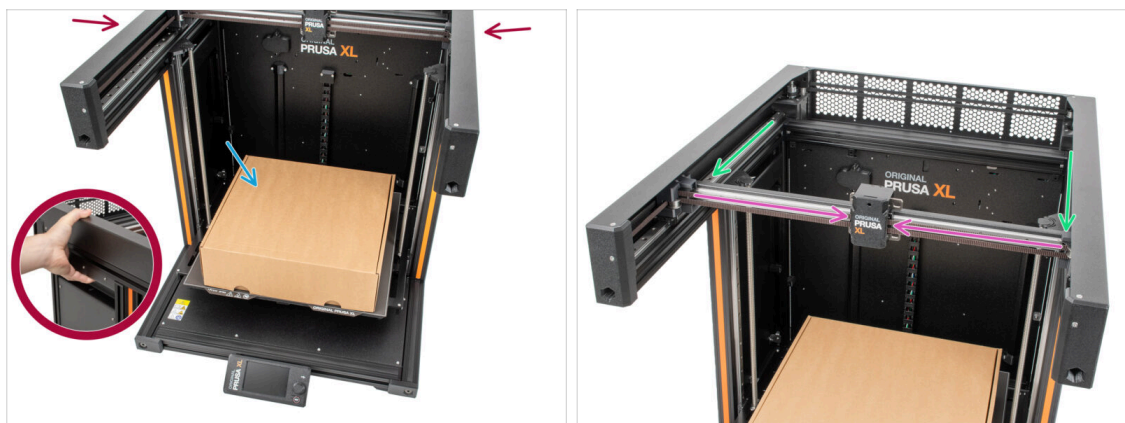

- ◆ Rappel : Pour manipuler l'imprimante, **saisissez toujours les poignées des deux côtés de l'imprimante**. Ne soulevez pas l'imprimante par les profilés aluminium ou les profilés en tôle situés sur le dessus.
- ⓘ Dans les étapes suivantes, nous travaillerons avec des outils et installerons l'extrudeur au-dessus du plateau chauffant. Protégez la surface d'impression contre tout dommage éventuel. Une boîte de Nextruder vide peut servir à cet effet.
- ◆ Placez la boîte en carton vide approximativement sur la partie centrale avant du plateau chauffant.
- ◆ Déplacez manuellement l'assemblage de l'axe X jusqu'à l'avant de l'imprimante.
- ◆ Déplacez manuellement le X-carriage approximativement vers le centre de l'axe X.

ÉTAPE 11 Assemblage du Nextruder : préparation des pièces



- ❗ À partir d'avril 2025, vous pourrez recevoir un nouveau faisceau de câbles. La différence est décrite avant que le faisceau de câbles ne soit connecté au Nextruder.
- Pour l'assemblage du faisceau de câbles Nextruder, veuillez préparer :
 - Faisceau de câbles (2x)

ÉTAPE 12 Versions d'obturateur de buse

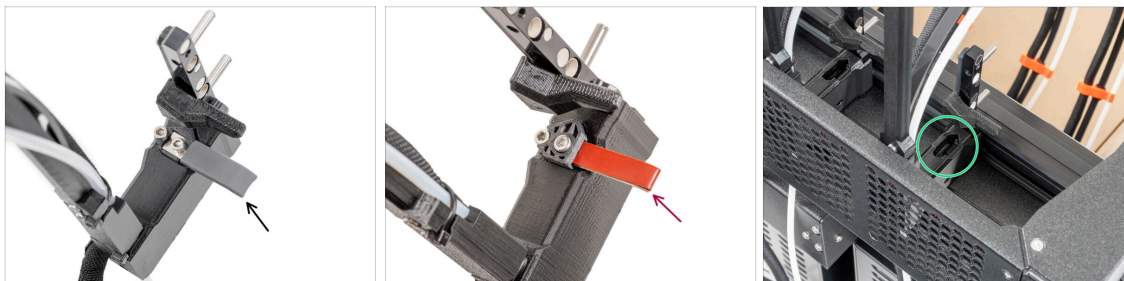

- ❗ Les derniers assemblages sont livrés avec l'Obturateur de Buse préinstallé sur le dock de l'extrudeur. Examinez attentivement l'un des docks d'extrudeur pour voir si l'obturateur de buse est déjà en place.
- ⚠ **Les obturateurs de buse déjà préinstallés sur les docks d'extrudeur peuvent différer en couleur. Cela n'affecte pas le processus d'assemblage.**
 - Obturateur de buse gris.
 - Obturateur de buse rouge.
- ❗ Si vous AVEZ l'obturateur de buse préinstallé, passez à cette étape : Guidage du câble du Nextruder
- Si votre dock de Nextruder n'a PAS le joint de buse préinstallé, passez à l'étape suivante

ÉTAPE 13 Obturateur de buse non préinstallé : préparation du dock du Nextruder : préparation du dock du Nextruder



● Répétez cette étape pour les deux têtes d'outils :

- Insérez l'écrou M3nS dans le dock du nextruder.
- Assurez-vous que l'écrou est enfoncé à fond dans le dock. Sinon, utilisez la clé Allen pour pousser l'écrou dans le dock du Nextruder.
- ⓘ Si l'écrou est tombé pendant le transport, recherchez-le dans la boîte du Nextruder. Il y en a également un de rechange dans l'emballage de l'assemblage de l'obturateur de buse si nécessaire.

⚠ **N'installez pas encore l'obturateur de buse ! Cela sera fait plus tard. Nous devons d'abord fixer le dock de l'extrudeur à l'imprimante.**
Continuez à l'étape suivante.

ÉTAPE 14 Guidage du câble du Nextruder

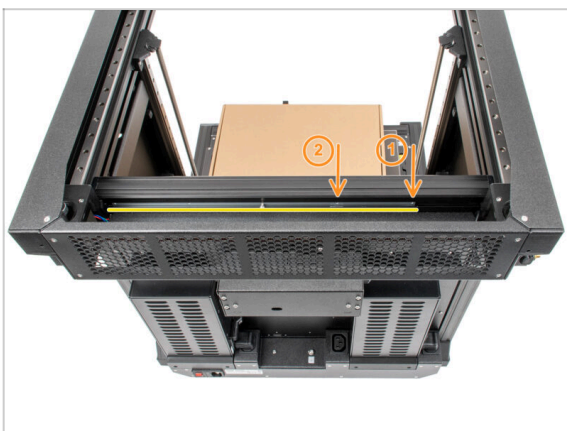

- Tournez soigneusement l'imprimante à 180° de manière à faire face à l'arrière du bloc d'alimentation de l'imprimante.
- Localisez le long profilé métallique avec cinq trous M3 à l'intérieur du profilé en aluminium arrière et faites-le glisser complètement vers la gauche.
- Nous utiliserons les deux premiers trous M3 du profilé métallique.

ÉTAPE 15 Fixation du dock du premier et du second Nextruder



- ◆ Si votre dock de Nextruder n'a pas l'obturateur de buse préinstallé, **NE l'installez PAS encore !** Fixez le dock comme indiqué dans cette étape et nous installerons les obturateurs de buse après l'inspection du dock.
- ◆ Placez le xl-dock-cable-router sur la plaque métallique inférieure sous le profilé en aluminium sur le côté droit de l'imprimante.
- ◆ Localisez la vis qui dépasse du xl-dock-cable-router. Fixez la vis au premier trou M3 du long profilé métallique (tch-mounting-insert). Vérifiez à travers le trou à l'arrière si le support de câble est aligné avec le trou.
- ◆ Poussez la clé Allen de 2,5 mm à fond dans le trou de la tôle arrière jusqu'à ce que vous atteigniez la vis du **milieu** dans le xl-dock-cable-router et serrez la vis.
- ◆ Le dock est inséré en force ; la vis doit être serrée fermement.
- ⓘ Répétez cette étape pour la deuxième tête d'outil.

ÉTAPE 16 Inspection du dock

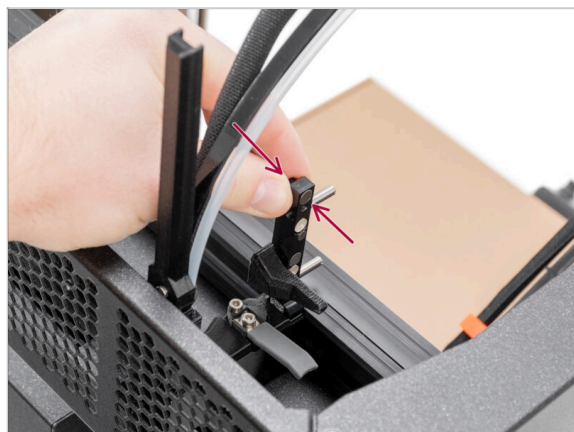

- ⓘ Cette étape est la même pour toutes les versions de l'assemblage du dock.
- ⚠ Vérifiez que les docks sont bien serrés. **Le dock ne doit pas bouger.**
- ◆ Veuillez regarder la vidéo à l'étape suivante pour une meilleure compréhension.

ÉTAPE 17 Inspection du dock : vidéo

- ◆ Les instructions suivantes doivent être effectuées correctement et avec soin. Obtenez une meilleure compréhension et un assemblage réussi en regardant la vidéo à côté du guide.

ÉTAPE 18 Obturateur de buse non préinstallé : préparation des pièces

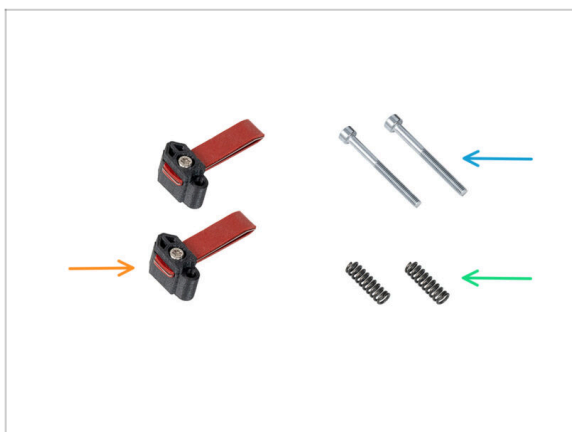

- ❗ Les instructions suivantes sont destinées uniquement aux imprimantes **sans** obturateurs de buse préinstallés.
- ❗ Si vos dock de Nextuder ont les obturateurs de buse déjà installés, passez à cette étape : Guidage du tube PTFE du Nextruder.
- 🛠 Pour les étapes suivantes, merci de préparer :
 - 🟠 Obturateur de Buse (2x)
 - 🔵 Vis M3x30 (2x)
 - 🟢 Ressort 15x5 (2x)

ÉTAPE 19 Obturateur de buse non préinstallé : assemblage

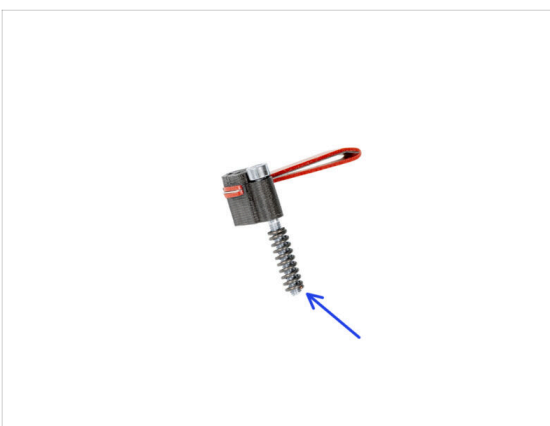
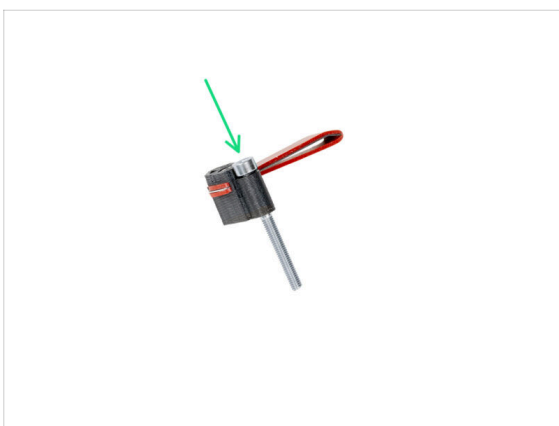

- 🟢 Insérez la vis M3x30 dans chaque obturateur de buse.
- 🔵 Faites glisser le ressort sur chaque obturateur de buse.
- 🛠 Faites cela pour les deux Obturateurs de Buse.

ÉTAPE 20 Obturateur de buse non préinstallé : installation

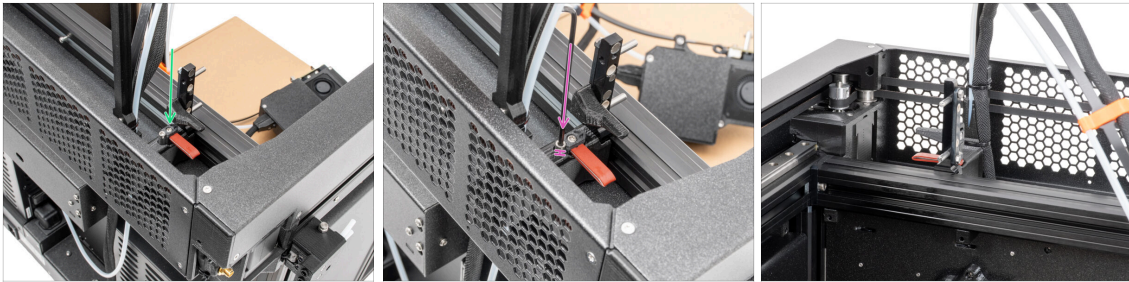

- i** La position actuelle de l'Obturateur de Buse est temporaire; la hauteur exacte sera définie dans le prochain chapitre une fois toutes les pièces du Nextruder montées.
- ◆ Insérez le joint de buse (avec le ressort) dans le dock.
- ◆ À l'aide d'une clé Allen de 2,5 mm, serrez la vis de manière à ce que la tête de la vis ne soit pas à plus de 1 mm au-dessus du dock.
- ◆ Bien ! Le premier dock est prêt. Répétez la procédure pour le deuxième dock.

ÉTAPE 21 Guidage du tube PTFE du Nextruder

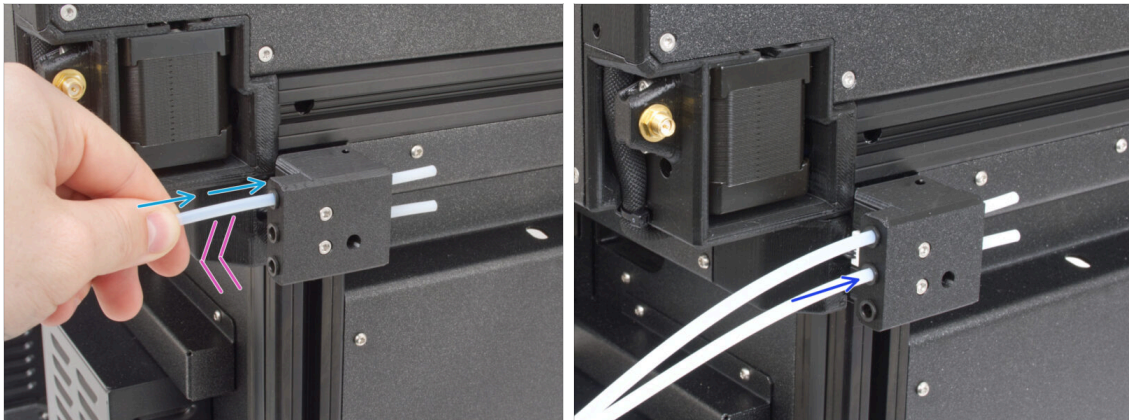

- ◆ Localisez le capteur de filament sur le côté de l'imprimante. Poussez fermement le tube PTFE du premier nextruder dans le trou supérieur du capteur de filament jusqu'au bout.
- ◆ Tirez doucement le tube PTFE en arrière ; cela poussera le collet noir dans le capteur de filament latéral et verrouillera le tube.
- ◆ Répétez ce processus avec le tube PTFE du deuxième Nextruder.

ÉTAPE 22 Versions de support de l'antenne Wi-Fi

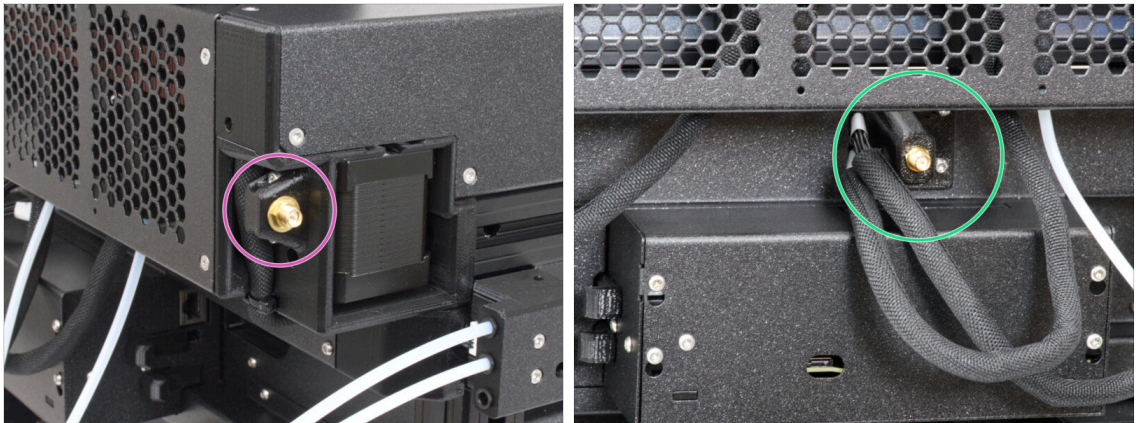

- Connectons maintenant l'antenne Wi-Fi. Il existe deux versions de ce composant. Identifiez la version de l'antenne Wi-Fi dont dispose votre imprimante.
- **Version latérale** : Le connecteur d'antenne est préparé par le fabricant et le support d'antenne Wi-Fi se trouve sur le côté.
- ⓘ **Si vous avez la version latérale, passez à l'étape suivante du guide** →
- **Version arrière** : Le connecteur d'antenne doit être assemblé et l'antenne Wi-Fi sera montée au milieu de la face arrière de l'imprimante.
- ⓘ **Si vous possédez la version arrière, passez directement à cette étape : Version arrière : Connexion des câbles du Nextruder**

ÉTAPE 23 Version latérale : connexion des câbles du Nextruder

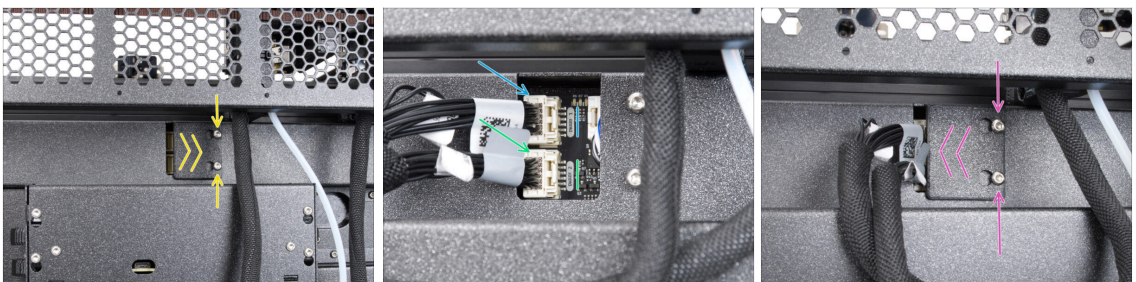

- Localisez le xl-rear-cable-management-plug (cache) à l'arrière de l'imprimante.
- Desserrez légèrement les deux vis du cache. Inutile de les retirer complètement. Faites glisser le capot vers la droite et retirez-le de l'imprimante.
- Connectez le premier câble de Nextruder à l'emplacement supérieur étiqueté DWARF 1.
- Connectez le câble du deuxième Nextruder à l'emplacement inférieur étiqueté DWARF 2.
- Fixez le capot du connecteur aux vis. Faites-le glisser vers la gauche et serrez les vis. Assurez-vous que les câbles ne sont pas pincés ou endommagés

ÉTAPE 24 Version latérale : Installation de l'antenne Wi-Fi : préparation des pièces



◆ Pour les étapes suivantes, merci de préparer :

◆ Antenne Wi-Fi (1x)

ⓘ L'Original Prusa XL est livrée avec deux versions de l'antenne Wi-Fi, chacune avec une forme différente. La fonctionnalité est la même.

ÉTAPE 25 Version latérale : Installation de l'antenne Wi-Fi



◆ Localisez le connecteur d'antenne Wi-Fi dans le coin arrière droit de l'imprimante.

◆ L'antenne peut être tournée et pliée dans deux directions.

◆ Nous vous recommandons de pointer l'antenne vers le haut.

ⓘ Une fois l'antenne Wi-Fi installée, passez à cette étape pour préparer les supports de bobine : Versions de l'assemblage des supports de bobine

ÉTAPE 26 Version arrière : Connexion des câbles du Nextruder

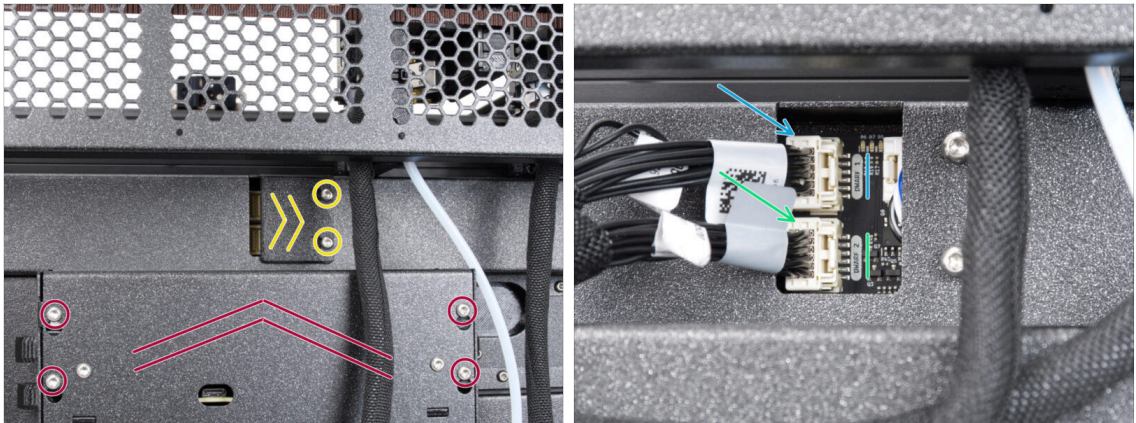

- Localisez le xl-rear-cable-management-plug (cache) à l'arrière de l'imprimante.
- Desserrez légèrement les deux vis du cache. Inutile de les retirer complètement. Faites glisser le capot vers la droite et retirez-le de l'imprimante.
- Desserrez les quatre vis fixant le capot de l'électronique. Retirez le couvercle.
- Connectez le premier câble de Nextruder à l'emplacement supérieur étiqueté DWARF 1.
- Connectez le câble du deuxième Nextruder à l'emplacement inférieur étiqueté DWARF 2.

ÉTAPE 27 Version arrière : Support d'antenne Wi-Fi : préparation des pièces



- **Pour les étapes suivantes, merci de préparer :**
- Wifi-antenna-holder version E3/E4 (1x)
- Câble de l'antenne (1x)

ÉTAPE 28 Version arrière : Installation de l'antenne Wi-Fi : préparation de l'antenne

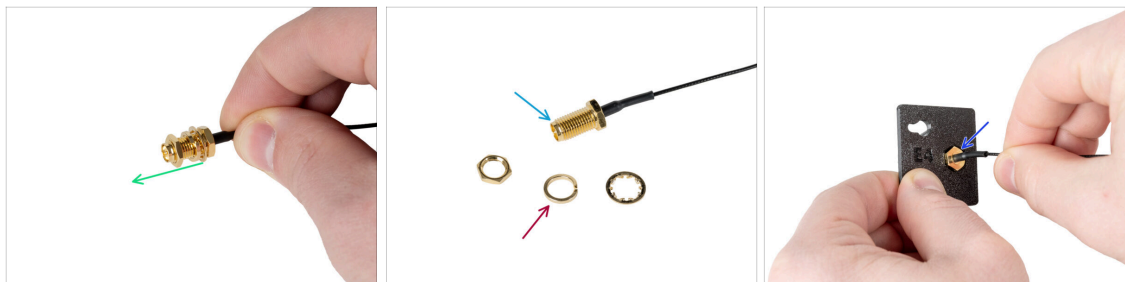

- Retirez l'écrou avec les rondelles du connecteur de l'antenne.
- Le connecteur de l'antenne est prêt.
- La dernière version du connecteur a une rondelle plus épaisse. Nous n'en avons plus besoin. Vous pouvez la jeter.
- Insérez le connecteur de l'antenne dans le trou de même forme dans le Wifi-antenna-holder-R4.

ÉTAPE 29 Version arrière : Installation de l'antenne Wi-Fi : préparation de l'antenne

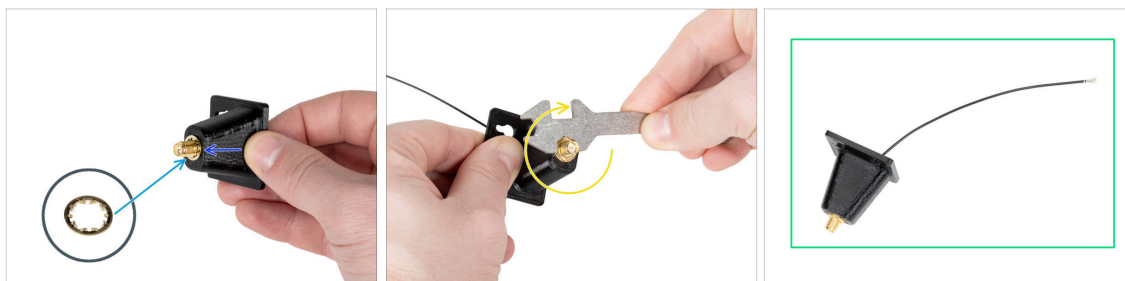

- Poussez le connecteur de l'antenne à travers le Wifi-antenna-holder-R4.
- Réinsérez la rondelle plus fine sur le connecteur.
- À l'aide de la clé universelle, serrez l'écrou du connecteur de l'antenne.
- Bon travail ! L'antenne Wi-Fi est préparée.

ÉTAPE 30 Version arrière : Installation du support d'antenne Wi-Fi

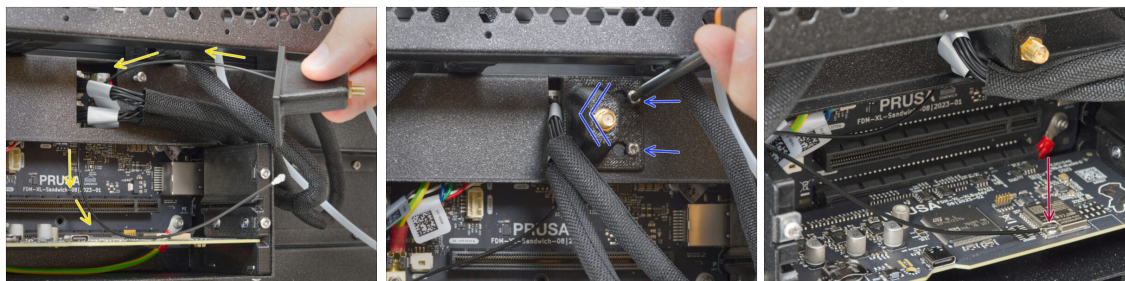

- Poussez le câble de l'antenne à travers l'ouverture du cache-câble (tôle métallique) et guidez-le derrière le cache jusqu'au boîtier électronique.
- Fixez le support d'antenne sur les vis, faites glisser le capot vers la gauche et serrez les vis.
- Connectez doucement mais fermement le câble d'antenne au connecteur d'antenne sur la carte Buddy XL.
- ⓘ Soutenez la carte par le bas avec votre doigt tout en fixant le câble d'antenne pour éviter d'endommager la carte.

ÉTAPE 31 Version arrière : recouvrement du XL-buddy-box

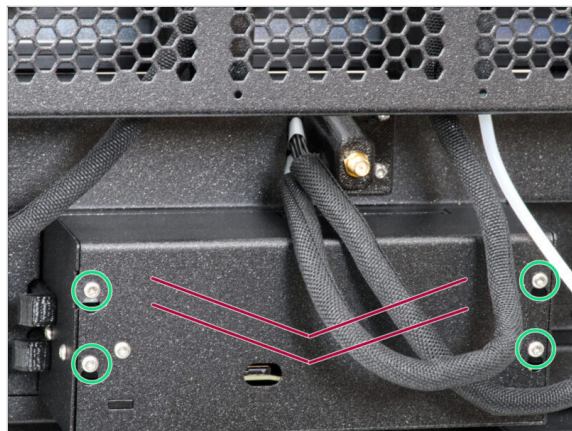

- ⚠ Attention, ne pincez aucun câble !
- Remettez le XL-buddy-box-cover sur l'imprimante.
- Avec une clé T10 serrez les quatre vis.

ÉTAPE 32 Version arrière : Installation de l'antenne Wi-Fi : préparation des pièces



● Pour les étapes suivantes, merci de préparer :

● Antenne Wi-Fi (1x)

ⓘ L'Original Prusa XL est livrée avec deux versions de l'antenne Wi-Fi, chacune avec une forme différente. La fonctionnalité est la même.

ÉTAPE 33 Version arrière : Installation de l'antenne Wi-Fi



- Localisez le connecteur de l'antenne Wi-Fi au milieu de l'imprimante.
- Vissez l'antenne Wi-Fi sur le connecteur d'antenne. L'antenne peut être tournée et pliée dans deux directions.
- Nous vous recommandons de pointer l'antenne vers le haut.
- Bien joué ! Une fois l'antenne Wi-Fi installée, passons aux supports de bobine à l'étape suivante.

ÉTAPE 34 Versions d'assemblage de support de bobine

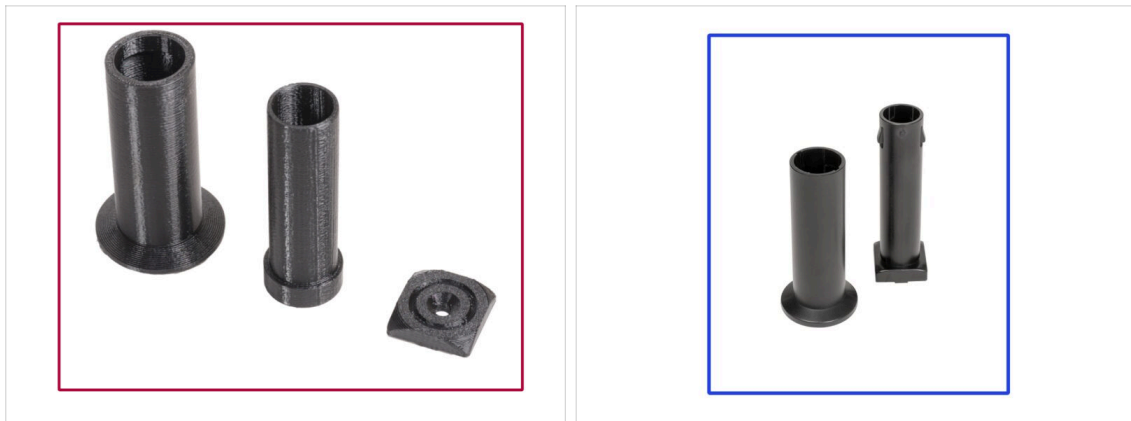

- i** L'Original Prusa XL est livrée avec deux versions du support de bobine. Chaque version comporte des pièces légèrement différentes et des procédures différentes.
- Référez-vous aux images pour comparer les pièces que vous possédez, puis choisissez les instructions qui correspondent :
 - **Support de bobine imprimé** : Ensemble de trois pièces imprimées. Si vous avez cette version, **passer à l'étape suivante du guide** →
 - **Support de bobine moulé par injection** : Ensemble de deux pièces moulées par injection. Si vous possédez cette version, continuez vers **Support de bobine moulé par injection : préparation des pièces**

ÉTAPE 35 Support de bobine imprimé : préparation des pièces



- **Pour les étapes suivantes, merci de préparer :**
- Spool-holder-slider (2x)
 - Spool-holder-base (2x)
 - Spool-holder-mount (2x)
 - Vis M5x85 (2x)
 - Écrou M5nEs (2x)

ÉTAPE 36 Support de bobine imprimé : réglage de l'écrou

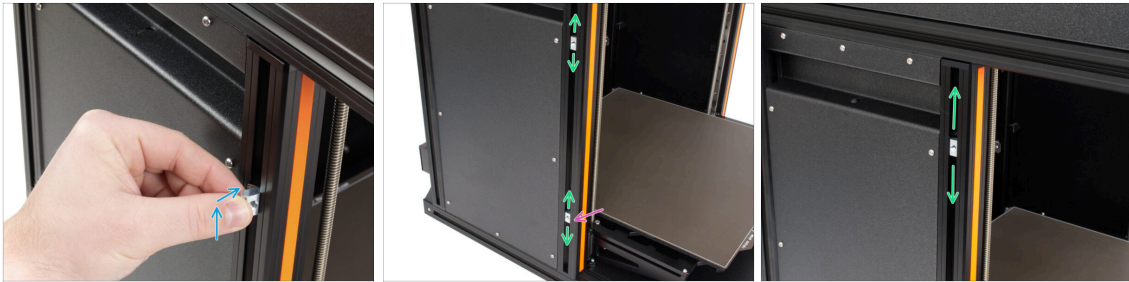

- Tournez délicatement l'imprimante de sorte que le côté avec l'antenne Wi-Fi et le capteur de filament latéral soit face à vous.
- Insérez l'écrou M5nEs dans le profilé de support avant (avec le cache en plastique orange). Insérez d'abord le côté avec le ressort (plaque métallique), puis poussez l'écrou à l'intérieur.
- L'écrou M5nEs est libre de se déplacer, vous pouvez ajuster la position comme vous le souhaitez. Notez que l'écrou doit être légèrement enfoncé pour se déplacer en douceur. Nous recommandons à peu près la même position que celle indiquée sur l'image.
- Insérez le deuxième écrou M5nEs dans le profilé approximativement dans la même position que celle illustrée.

ÉTAPE 37 Support de bobine imprimé : assemblage



- **Répétez cette étape pour les deux supports de bobine :**
 - Insérez la spool-holder-base dans le spool-holder-slider et poussez-la un peu à travers la pièce.
 - Fixez le support de bobine au spool-holder-mount.
 - Insérez la vis M5x85 dans l'assemblage du support de bobine.

ÉTAPE 38 Support de bobine imprimé : Montage du support de bobine



- Fixez le premier assemblage de support de bobine à l'écrou M5nEs dans le profilé. Notez qu'il y a une saillie sur le spool-holder-mount, qui doit s'insérer dans la rainure du profilé.
- Fixez et serrez le deuxième assemblage de support de bobine.
- ⓘ Gardez à l'esprit que si vous montez le support de bobine trop haut ou trop bas, la bobine de filament pourrait ne pas être placée dessus. Il doit y avoir suffisamment d'espace autour.
- ⚠ **N'utilisez pas le support de bobine comme poignée pour soulever ou déplacer l'imprimante !**
- ⓘ **Bien joué !** Une fois les supports de bobine montés, nous pouvons procéder à l'assemblage des Nextruders. **Passez directement à cette étape : Assemblage du Nextruder : préparation des pièces**

ÉTAPE 39 Support de bobine moulé par injection : préparation des pièces



- Pour les étapes suivantes, merci de préparer :
- Spool-holder-slider (2x)
- Spool-holder-base (2x)
- Vis M4x12 (2x)
- Écrou M4nEs (2x)

ÉTAPE 40 Support de bobine moulé par injection : réglage de l'écrou



- Tournez délicatement l'imprimante de sorte que le côté avec le capteur de filament latéral soit face à vous.
- Insérez le premier écrou M4nEs dans le profilé du support avant (avec le cache en plastique orange). Insérez d'abord le côté avec le ressort (plaque métallique), puis poussez l'écrou à l'intérieur.
- Insérez le deuxième écrou M4nEs dans le profilé.
- Les écrous M4nEs sont libres de bouger ; vous pouvez ajuster la position comme vous le souhaitez. Notez que l'écrou doit être légèrement enfoncé pour se déplacer en douceur. Nous recommandons à peu près la même position que celle indiquée sur l'image.
- ⓘ Gardez à l'esprit que si vous montez le support de bobine trop haut ou trop bas, la bobine de filament pourrait ne pas être placée dessus. Il doit y avoir suffisamment d'espace autour.

ÉTAPE 41 Support de bobine moulé par injection : Assemblage



- Localisez deux broches sur la spool-holder-base et alignez-les avec les rails du spool-holder-slider.
- Insérez la spool-holder-base dans le spool-holder-slider et poussez-la à travers.

ÉTAPE 42 Support de bobine moulé par injection : préparation du support de bobine



- ✚ Insérez la vis M4x12 sur le côté le plus long de la clé Allen de 3 mm.
- ✚ Insérez la clé Allen de 3 mm avec la vis M4x12 à travers le support de bobine assemblé jusqu'au trou préparé dans la spool-holder-base.
- ✚ La vis M4x12 doit dépasser de la spool-holder-base.

ÉTAPE 43 Support de bobine moulé par injection : montage du support de bobine



- ✚ Fixez l'assemblage du support de bobine à l'écrou M4nEs dans le profilé. Notez qu'il y a une saillie sur le spool-holder-mount, qui doit s'insérer dans la rainure du profilé.
- ✚ Serrez l'assemblage du support de bobine.
- ✚ Assemblez le deuxième support de bobine et fixez-le à l'écrou inférieur M4nEs avec une vis M4x12.

⚠ N'utilisez pas le support de bobine comme poignée pour soulever ou déplacer l'imprimante !

ⓘ Bien joué ! Une fois les supports de bobine montés, nous pouvons passer à l'assemblage des Nextruders.

ÉTAPE 44 Assemblage du Nextruder : préparation des pièces

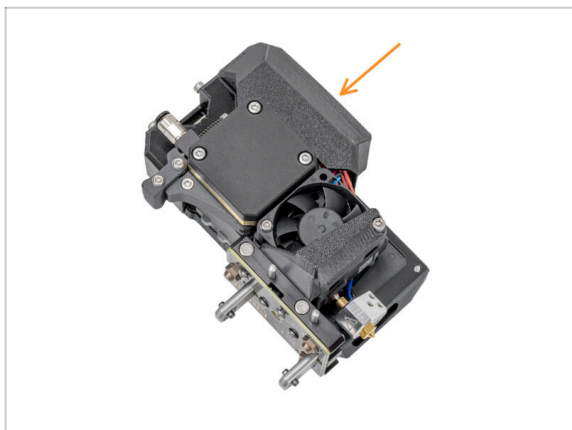

i À partir d'avril 2025, vous pourrez recevoir un nouveau Nextruder. La différence est décrite avant que le faisceau de câbles ne soit connecté au Nextruder.

● Pour les prochaines étapes, veuillez préparer :

● Nextruder (2x)

ÉTAPE 45 Stationnement du Nextruder

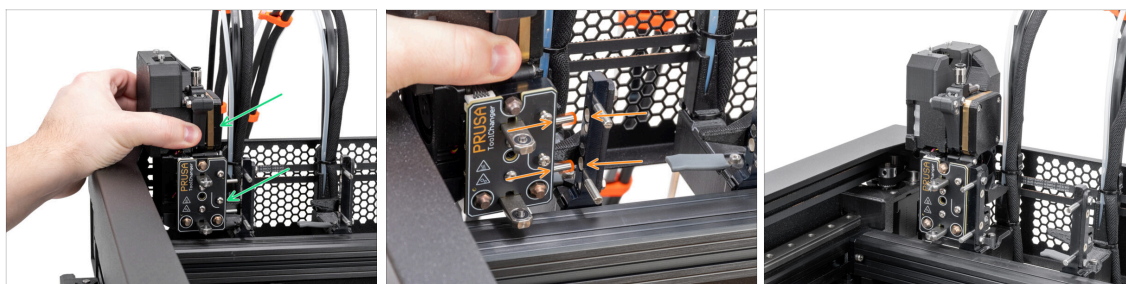

- Prenez le Nextruder et placez-le soigneusement à côté du dock.
- Placez les deux broches métalliques dans les trous blancs du dock. Les aimants vous aideront à stationner le Nextruder.
- Bravo, le premier Nextruder est prêt !
- Connectez le deuxième Nextruder de la même manière que le premier.

ÉTAPE 46 Assemblage du faisceau de câbles du Nextruder



● Répétez cette étape pour toutes les têtes d'outils :

● Prenez le faisceau de câbles du premier Nextruder.

⚠ Vérifiez que le faisceau de câbles n'est pas entortillé !

● Desserrez les deux vis et fixez les trous de la plaque flexible sur les têtes de vis. Poussez-la vers le haut pour corriger la position.

● Maintenez le Nextruder et, à l'aide d'un tournevis Torx T10, serrez les deux vis marquées.

ÉTAPE 47 Versions d'assemblage de faisceaux de câbles du Nextruder

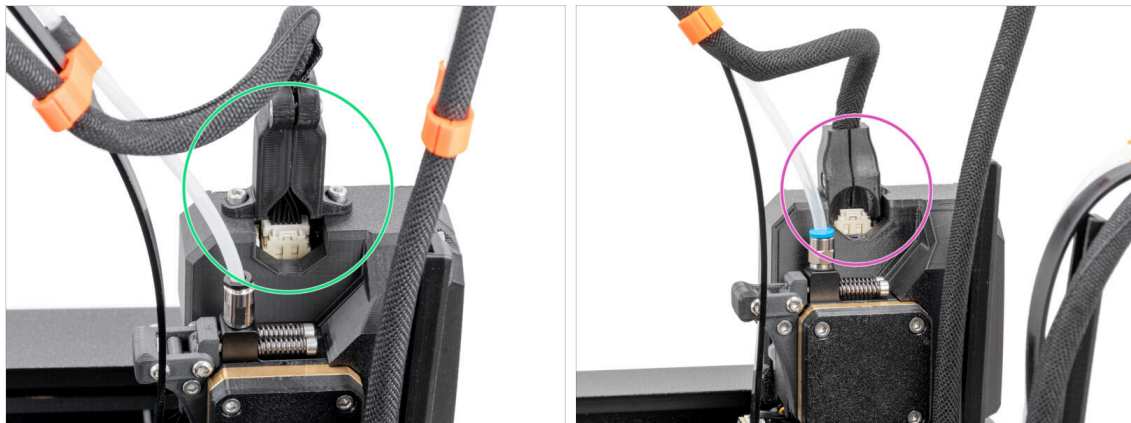

ⓘ À partir d'avril 2025, vous pourrez recevoir un nouveau faisceau de câbles :

● Le connecteur du faisceau de câbles est fixé à l'aide de deux vis. Passez à l'étape suivante →

● Ancienne version :

● Le connecteur du faisceau de câbles est fixé sans aucune vis. Continuez vers Version sans vis : assemblage de faisceau de câbles du Nextruder

ÉTAPE 48 Version à deux vis : assemblage de faisceau de câbles du Nextruder



- **Répétez cette étape pour toutes les têtes d'outils :**
 - Insérez le tube PTFE semi-transparent dans le raccord du Nextruder. Poussez-le à fond.
 - Retirez deux vis M3x10.
 - Fixez le connecteur du câble au sommet du Nextruder. Fixez le connecteur avec deux vis M3x10.
- Assemblez et connectez tous les Nextruders.
- **Bon travail, maintenant passons à Presque fini !**

ÉTAPE 49 Version sans vis : assemblage de faisceau de câbles du Nextruder

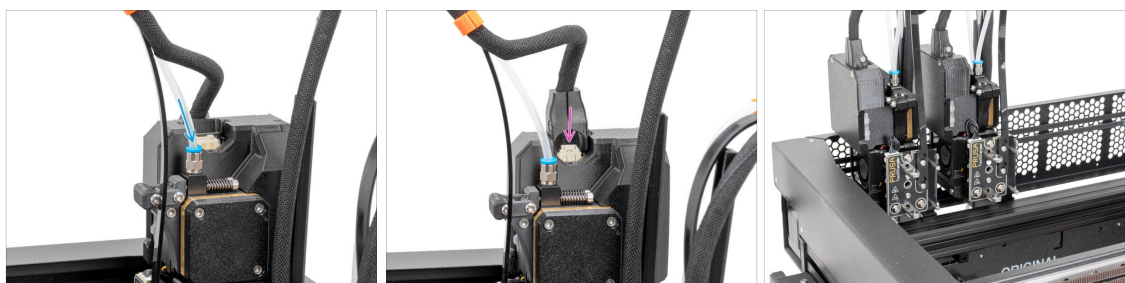

- **Répétez cette étape pour toutes les têtes d'outils :**
 - Insérez le tube PTFE semi-transparent dans le raccord du Nextruder. Poussez-le à fond.
 - Fixez le connecteur du câble dans la partie supérieure du Nextruder.
- ⓘ À partir de septembre 2024, vous pourrez recevoir un nouveau Raccord M5-4 noir. L'assemblage et la fonctionnalité restent identiques au bleu.
- Assemblez et connectez tous les Nextruders.
- **Bon travail !**

ÉTAPE 50 Presque fini !



- ◆ Comparez le rendu final avec la photo.
- ◆ **Félicitations !** Votre Original Prusa XL est prête à être allumée !

ÉTAPE 51 Récompensez-vous

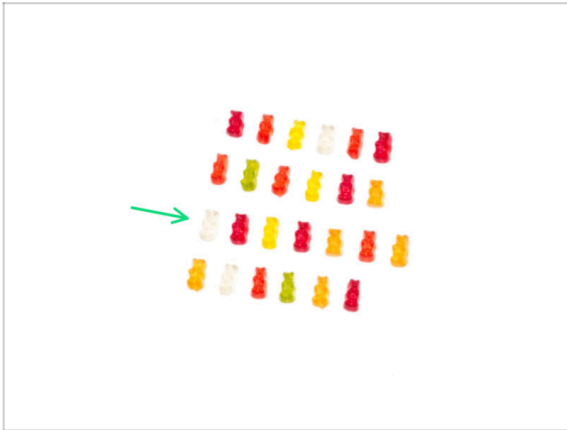

- ◆ Bon travail ! Récompensez-vous avec une autre rangée d'oursons en gomme.
- ◆ Mangez la troisième rangée : sept oursons en gomme.
- ⓘ Saviez-vous que les couleurs vives des oursons en gomme sont obtenues grâce à l'utilisation de colorant alimentaire, ce qui ajoute à leur attrait visuel.

4. Première mise en route



ÉTAPE 1 Avant de commencer avec la Multi-Outils



- ① Ce chapitre présente une brève description de l'assistant. Veuillez noter que les captures d'écran sont illustratives et peuvent différer de celles du firmware.
- ① Assurez-vous que vous exécutez le **Firmware 6.2.4 ou plus récent**
 - ① Vous pouvez télécharger les mises à jour du firmware [ICI](#). Le guide de mise à jour du firmware est [ICI](#)
- ① Certaines parties de l'assistant doivent être effectuées plusieurs fois, cela dépend du nombre de têtes d'outils. Par exemple :
 - ◆ Calibration du Dock
 - ◆ Calibration du capteur de force
 - ◆ Calibration du capteur de filament

ÉTAPE 2 Calibration de la hauteur de l'Obturbateur de Buse



- ① À partir de mai 2024, vous pourrez recevoir un obturbateur de buse gris. L'assemblage et la fonctionnalité restent identiques au rouge.
- La première image a été réalisée avec le Nextrunder et le dock retirés de l'imprimante pour une meilleure visibilité de la manière dont il doit être réglé. **Ne retirez pas les docks de l'imprimante et ne réglez pas la hauteur de l'obturbateur avec le dock toujours connecté à l'imprimante.**
- Dans l'étape suivante, nous calibrerons la hauteur de l'Obturbateur de Buse.
- A l'aide de la clé Allen de 2,5 mm, serrez ou desserrez la vis M3x30 pour calibrer la hauteur de l'Obturbateur de Buse.
- Passez à l'étape suivante.

ÉTAPE 3 Calibration de la hauteur de l'Obturateur de Buse



- Si l'obturateur de buse est trop bas ou trop haut, nous devons repositionner sa hauteur.
- À l'aide d'une clé Allen de 2,5 mm :
 - Tournez la vis M3x30 dans le sens des aiguilles d'une montre pour régler l'Obturateur de Buse plus bas.
 - La bonne position de l'Obturateur de Buse est lorsqu'il n'est pas plié et qu'il touche la buse.
- ⓘ Essayez d'appuyer doucement sur le bas de l'Obturateur de buse avec votre doigt pour vérifier que l'Obturateur de buse touche la buse.

ÉTAPE 4 Préparation de l'imprimante



- ⚠ Assurez-vous que l'imprimante est placée dans un endroit stable où aucune vibration ambiante n'est transmise (par exemple, là où d'autres imprimantes impriment).
- À l'arrière de l'imprimante, branchez le câble du bloc d'alimentation.
- Passez l'interrupteur d'alimentation sur ON (symbole "I").

ÉTAPE 5 Mise à jour du firmware

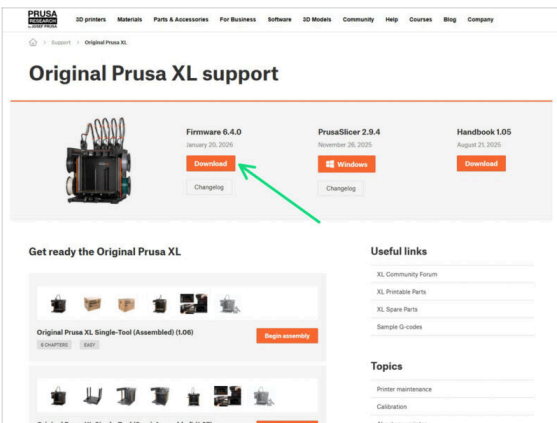
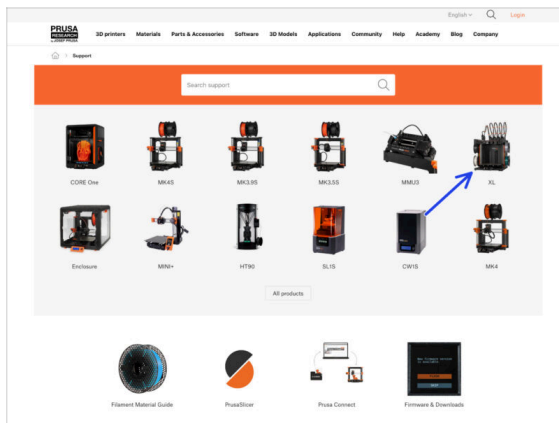

- i Tous les emballages d'imprimante livrés incluent une clé USB avec le dernier firmware. Cependant, il est recommandé de vérifier et éventuellement de mettre à jour la version du firmware.
- 📍 Visitez la page help.prusa3d.com.
- 🔗 Accédez à la page Prusa XL.
- 🟢 Enregistrez le fichier du firmware (*.bbf*) sur la clé USB fournie.
- i Conseil de pro : pour accéder à la page d'accueil de la Prusa XL, vous pouvez utiliser l'URL : prusa.io/XL

ÉTAPE 6 Vérification du type de ventilateur d'impression

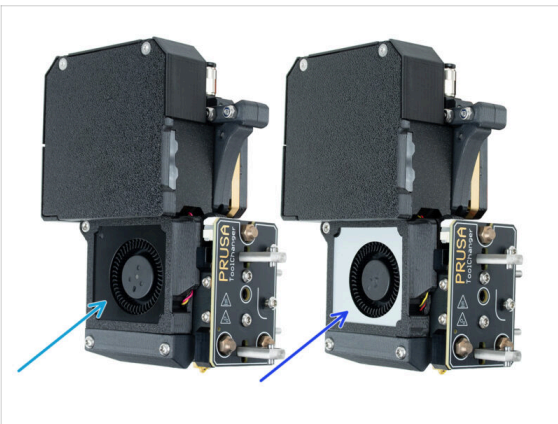
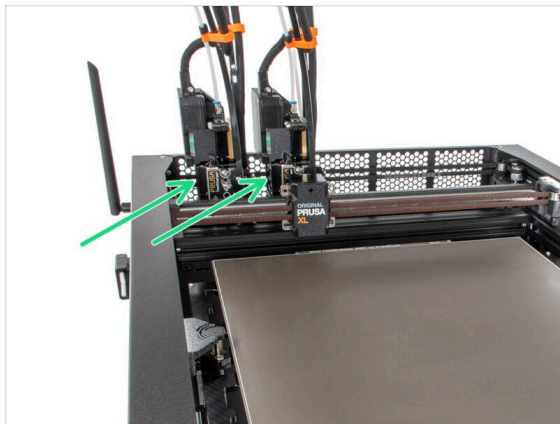

- ⚠️ À partir de janvier 2026, les têtes d'impression seront livrées avec un ventilateur d'impression argenté. Vérifiez la couleur du ventilateur d'impression installé sur la tête d'outil. À l'étape suivante, vous confirmerez le type de ventilateur d'impression dans le menu de l'imprimante.
- 🟢 Vérifiez la couleur des ventilateurs d'impression sur le côté gauche des deux outils.
- 🔵 Ventilateur d'impression noir.
- 🟠 Ventilateur d'impression argenté.

ÉTAPE 7 Configuration du ventilateur d'impression argenté



- ◆ Une fois l'imprimante démarrée, l'assistant de configuration s'affichera : Configuration de l'imprimante.
- ◆ Si vous avez des ventilateurs d'impression noir, sélectionnez **Fait** à l'aide du bouton pour passer à l'étape suivante.
- ◆ Si vous avez un ventilateur d'impression argenté, configurez-le à cette étape : **Outils -> Outils 1 -> Type de ventilateur d'impression -> Argenté** pour la première tête d'outil et **Outils -> Outils 2 -> Type de ventilateur d'impression -> Argenté** pour la deuxième tête d'outil.

ÉTAPE 8 Assistant : Configuration du réseau et de Prusa Connect



- i L'écran vous invite à démarrer l'assistant de test et de configuration de l'imprimante.
- ◆ La configuration initiale commence par la configuration optionnelle du réseau, qui inclut également la configuration de PRUSA CONNECT. Suivez les instructions à l'écran si vous souhaitez connecter votre imprimante au Wi-Fi et à Prusa Connect.

ÉTAPE 9 Assistant : Tests de calibration

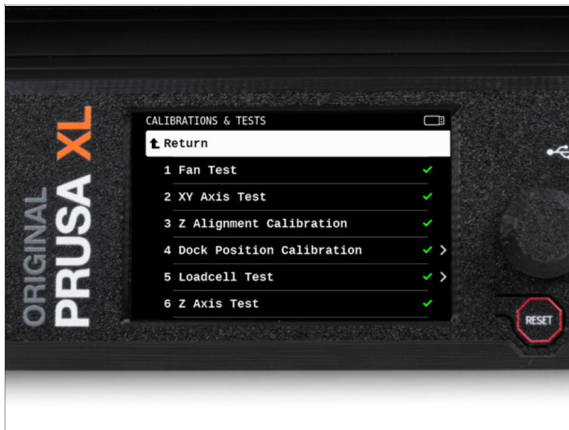

i L'assistant testera tous les composants importants de l'imprimante. Certaines parties de l'assistant nécessitent une interaction directe de l'utilisateur. Suivez les instructions à l'écran.

! **ATTENTION : Ne touchez pas l'imprimante pendant l'assistant, sauf si vous y êtes invité ! Certaines parties de l'imprimante peuvent être CHAUDES et se déplacer à grande vitesse.**

📌 L'assistant démarre avec ces tests :

- Test des ventilateurs
- Test des axes X et Y
- Calibration de l'alignement de l'axe Z

● **Ces premiers tests sont entièrement automatisés lors de la première calibration.**

! **Lors du test des axes, assurez-vous qu'il n'y a rien dans l'imprimante qui obstrue le mouvement des axes.**

ÉTAPE 10 Assistant : Calibration de la position du dock

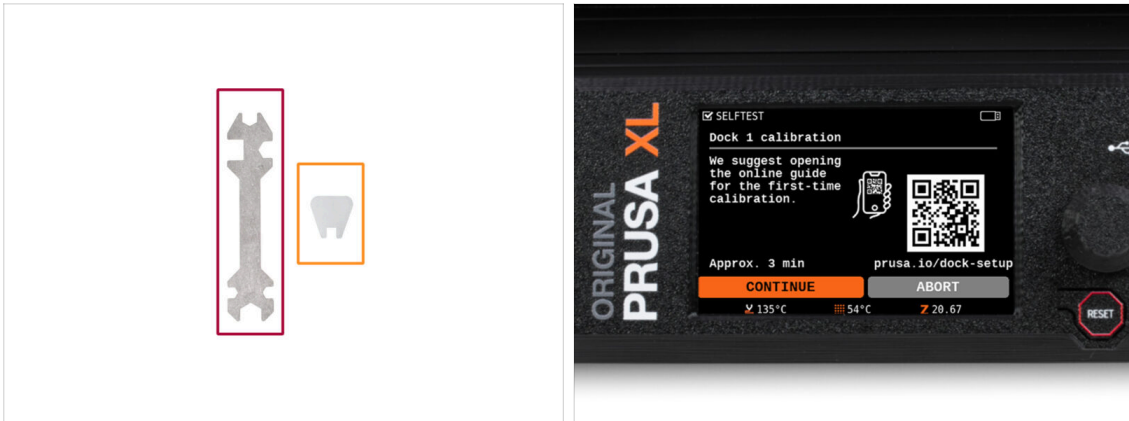

- ❗ Ce test nécessitera votre contribution. L'imprimante vous guidera tout au long de la bonne calibration de la position de chaque tête d'outil sur l'imprimante.
- Vous aurez besoin de :
 - Clé universelle (1x)
 - Mini clé (1x)
- ⚠ Il est nécessaire de bien suivre chaque étape de calibration du dock ! **Ne vous précipitez pas, lisez chaque étape deux fois, puis suivez les instructions.**

ÉTAPE 11 Assistant : retirer les broches du dock : retirer les broches du dock



- Suivez les instructions de l'assistant à l'écran.
- À l'aide d'une mini clé, desserrez et retirez les deux broches du Dock 1. Mettez-les de côté, nous les utiliserons à nouveau bientôt.

ÉTAPE 12 Assistant : Desserrer les vis : Desserrer les vis

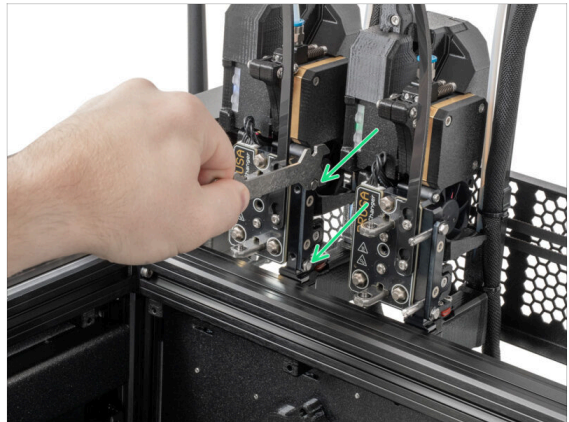

- Suivez les instructions de l'assistant à l'écran.
- À l'aide d'une clé universelle, desserrez deux vis. **Quelques tours suffisent ; ne retirez pas les vis.**

ÉTAPE 13 Assistant : Verrouiller l'outil

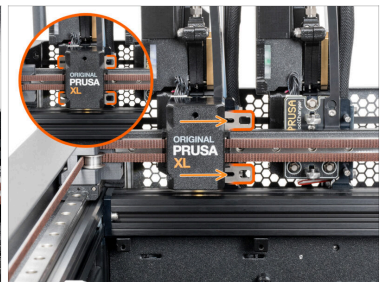
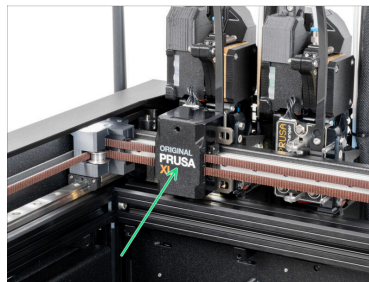

- Suivez les instructions de l'assistant à l'écran.
- Déplacez lentement et soigneusement le mécanisme de changement d'outil à la main vers le premier outil (le plus à gauche).
- Verrouillez manuellement les barres métalliques comme indiqué sur l'image.
- ⚠ **L'outil doit être verrouillé sur le changeur d'outils.**

ÉTAPE 14 Assistant : Serrer la vis supérieure : Serrer la vis supérieure

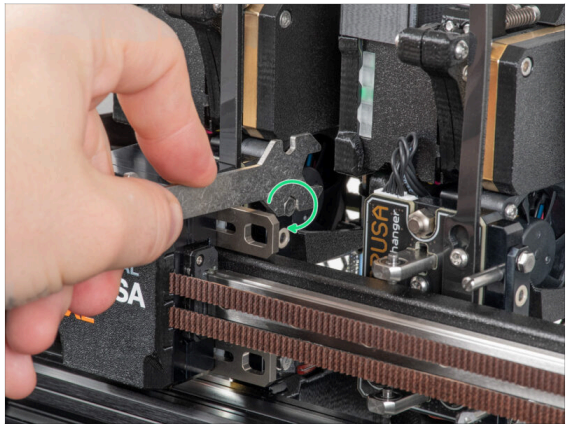

- Suivez les instructions de l'assistant à l'écran.
- À l'aide d'une clé universelle, serrez la vis supérieure sur un côté du dock.
- ⚠️ Après confirmation par le bouton continuer sur l'écran LCD, l'axe XY quittera le dock avec l'outil. **Assurez-vous qu'il n'y a pas d'obstacles sur le chemin.**

ÉTAPE 15 Assistant : Serrer la vis inférieure : Serrer la vis inférieure

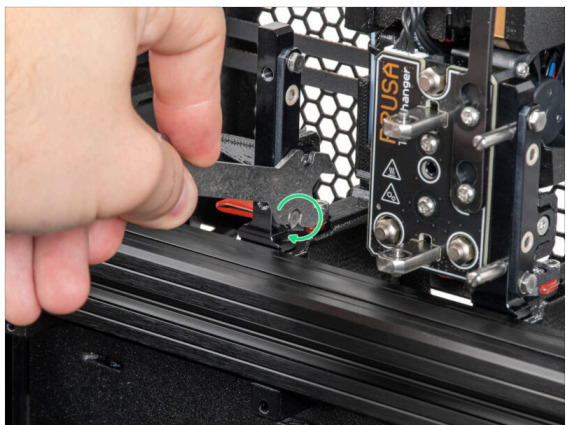

- Suivez les instructions de l'assistant à l'écran.
- À l'aide d'une clé universelle, serrez la vis inférieure sur un côté du dock.

ÉTAPE 16 Assistant : installer les broches du dock : installer les broches du dock



- Suivez les instructions de l'assistant à l'écran.
- Insérez les deux broches métalliques et serrez-les avec une mini clé.
- Après avoir cliqué sur le bouton continuer sur l'écran LCD, l'imprimante remettra l'outil sur le dock 1 et effectuera quelques mouvements de calibration.

ÉTAPE 17 Assistant : Dock calibré avec succès

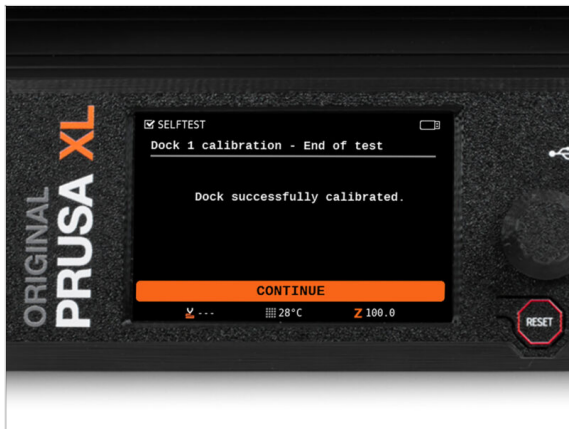

- Bon travail ! Le Dock 1 est calibré.
- Une fois la calibration du Dock 1 réussie, passez à la calibration du Dock 2 et répétez les étapes.

ÉTAPE 18 Assistant : Test du capteur de force



- ◆ L'étape suivante de l'assistant vous invitera à toucher la buse pour tester et calibrer le capteur de force. Les pièces de l'imprimante ne sont pas chauffées pendant ce test ; vous pouvez toucher les pièces de l'imprimante. Cliquez sur **Continuer**.
- ◆ Ne touchez pas encore la buse. Attendez que le compte à rebours soit terminé et que l'imprimante vous avertisse par un signal sonore et un message sur l'écran.
- ◆ Tapez doucement mais fermement sur la buse. N'utilisez pas de force excessive. Si le capteur de force ne détecte pas votre appui, vous serez invité à répéter l'étape.
- i Répétez le test du capteur de force en fonction du nombre de têtes d'impression.
- 📌 Après cette étape, passez au **Test de l'axe Z** et le **Test de l'élément chauffant de la buse** respectivement. Ces deux tests sont automatiques et nécessitent une intervention minimale.

ÉTAPE 19 Assistant : Calibration des Capteurs de filament



- ◆ L'imprimante vous demandera si vous souhaitez attribuer le troisième capteur de filament latéral. Sélectionnez **Gauche**. Changez de côté uniquement si vous n'avez pas assez d'espace autour de l'imprimante pour le troisième support de bobine sur le côté gauche.
- ◆ Lors de la calibration des capteurs de filament, il vous sera demandé d'utiliser au moins 130 cm de filament. Utilisez le Prusament fourni avec votre imprimante et montez-le sur le support de bobine.
- ◆ Lorsque vous avez préparé le filament, cliquez sur **Oui**.
- ◆ Attendez que l'imprimante vous invite à insérer le filament dans le capteur de filament latéral.

ÉTAPE 20 Assistant : Calibration des Capteurs de filament

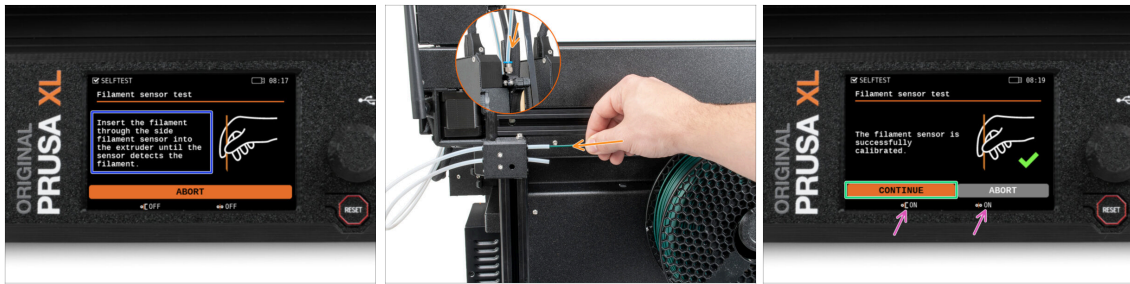

- ◆ Insérez le filament dans le capteur de filament latéral via le tube PTFE. Poussez-le jusqu'à ce qu'il atteigne le capteur de filament dans l'extrudeur (vous sentirez une légère résistance).
- ◆ Vous pouvez vérifier l'état du capteur de filament latéral (à gauche) et du capteur de filament de l'extrudeur (à droite) sur la barre inférieure de l'écran.
- ◆ À la fin du test, vous serez invité à **retirer le filament du capteur**.
- ⓘ En fonction du nombre de têtes d'impression, répétez le processus de calibration du capteur de filament.
- ◆ Une fois que les cinq capteurs de filament auront été correctement calibrés et testés, l'imprimante passera à la calibration du décalage des outils. Cela nécessitera votre contribution. Passez à l'étape suivante →

ÉTAPE 21 Ergot de calibration : préparation des pièces

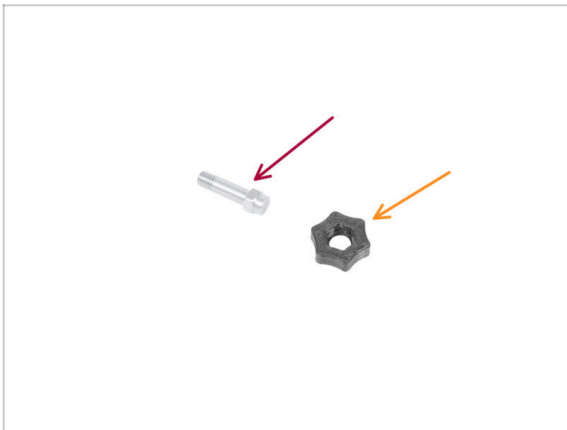

- ◆ Pour la prochaine étape, veuillez préparer :
 - ◆ Ergot de calibration (1x)
 - ◆ Calibration-pin-key (1x)

ÉTAPE 22 Ergot de calibration : assemblage des pièces

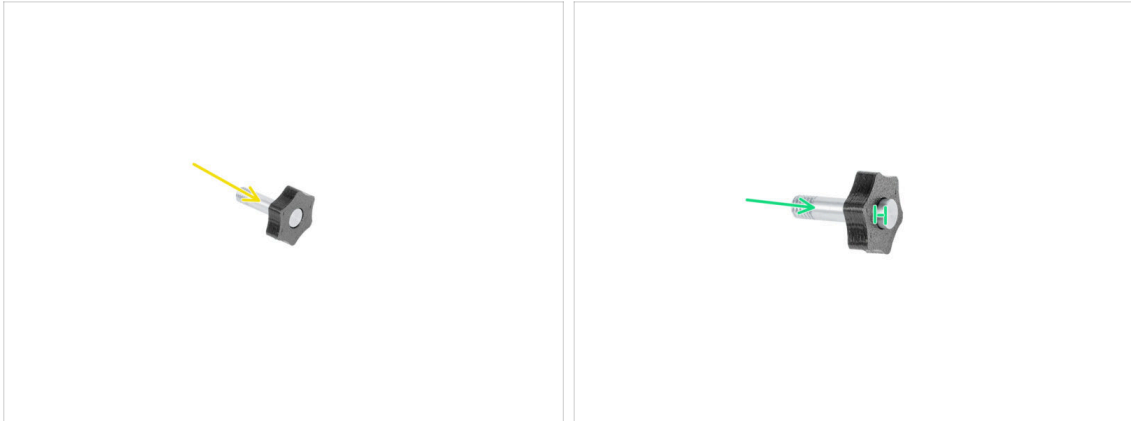

- Insérez l'ergot de calibration dans la pièce en plastique.
- Poussez l'ergot dans la pièce en plastique, créant ainsi une petite saillie sur le dessus.
- Bravo, l'ergot est préparé.

ÉTAPE 23 Assistant : Calibration du Décalage des Outils



- Lors de la calibration du décalage, vous devrez visser l'ergot de calibration au centre du plateau chauffant.
- Préparez l'ergot de calibration.
- Cliquez sur **Continuer** pour démarrer la Calibration du Décalage des Outils.
- Ce n'est que lorsque vous refaites la calibration ultérieurement que les buses doivent être correctement nettoyées. **Le deuxième écran ne s'applique pas à la calibration initiale. Cliquez sur continuer.**

ÉTAPE 24 Assistant : Installation de la plaque



- ◆ Suivez les instructions de l'assistant à l'écran.
- ◆ Si vous n'avez pas déjà la plaque d'impression sur le plateau chauffant, suivez les instructions et placez la plaque d'impression sur le plateau chauffant.
- ⓘ Une fois la plaque d'impression en place, l'imprimante démarre une courte calibration.

ÉTAPE 25 Assistant : Installation de l'ergot de calibration

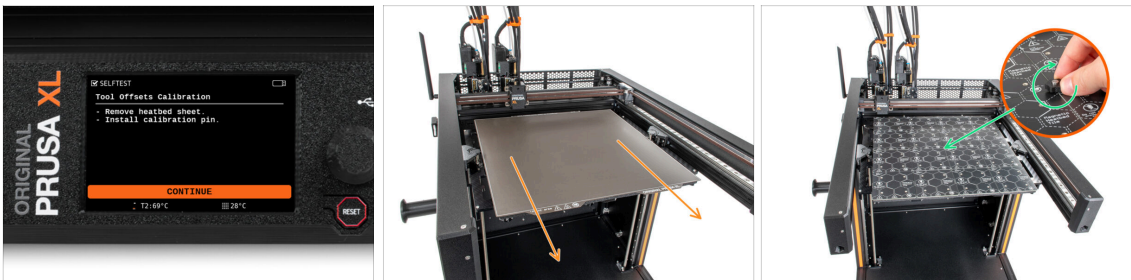

- ◆ Suivez les instructions de l'assistant à l'écran.
- ◆ L'assistant vous rappellera que pour cette calibration, les buses et la plaque de stationnement doivent être propres. Il est supposé qu'il s'agit de la première calibration, et vous pouvez cliquer sur **Continuer**.
- ◆ Retirez la plaque d'impression du plateau chauffant.
- ◆ Installez l'ergot de calibration au milieu du plateau chauffant. Tournez l'ergot dans le sens des aiguilles d'une montre doucement et sans force excessive, jusqu'à ce qu'il soit complètement vissé. **Retirez ensuite la calibration-pin-key en plastique de l'ergot de calibration.**
- ⓘ L'imprimante va maintenant calibrer les deux têtes d'outils.

ÉTAPE 26 Assistant : Calibration du décalage terminé



- ◆ Suivez les instructions de l'assistant à l'écran.
- ◆ Une fois que vous y êtes invité, remettez la calibration-pin-key en plastique pour desserrer l'ergot de calibration. Faites-le tourner dans le sens inverse des aiguilles d'une montre et retirez-le du plateau chauffant.
- ◆ Placez la plaque d'impression sur le plateau chauffant.
- ⓘ L'imprimante terminera la calibration.
- ◆ Bon travail ! La calibration du décalage est terminée.

ÉTAPE 27 Ergot de calibration



- ◆ Insérez l'ergot de calibration dans le capteur de filament latéral.
- ◆ Une fois la calibration du décalage terminée, **l'imprimante lancera automatiquement la vérification de l'élément chauffant du plateau chauffant.**
- ⓘ Le plateau chauffant n'atteint pas sa température maximale (115°C) lors du test de chauffage du plateau chauffant. Le but est de vérifier la vitesse de chauffe.

ÉTAPE 28 Assistant : pas à pas en phase : pas à pas en phase



- ◆ **La dernière étape est la calibration du pas à pas en phase.** Cette fonctionnalité a été introduite dans la version 6.0.0 du firmware. La calibration est automatique. Suivez les instructions à l'écran.
- ⓘ Vous pouvez trouver plus d'informations sur le pas à pas en phase via les liens suivants :
 - 📌 **GUIDE DU PAS À PAS EN PHASE** : Informations nécessaires sur la calibration du pas à pas en phase.
 - 📌 **ARTICLE DE BLOG SUR LE PAS À PAS EN PHASE** : Un examen plus approfondi de la fonction de pas à pas en phase.
- ⓘ L'imprimante déplacera la première tête d'impression au milieu du plateau chauffant et déplacera l'outil en diagonale pour les axes X et Y à des vitesses différentes.
- ◆ Une fois le test terminé, l'écran affichera dans quelle mesure les vibrations du moteur ont été réduites.

ÉTAPE 29 C'est fini

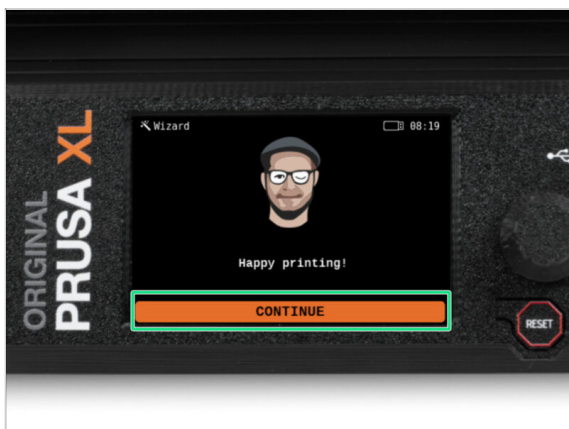

- ◆ **Bien joué ! L'imprimante est prête à imprimer.** Cependant, veuillez suivre les instructions de ce manuel jusqu'au bout.

ÉTAPE 30 Chaussette pour Prusa Nextruder (En option)



- i** La chaussette du Nextruder aide à maintenir la température stable dans le bloc de chauffe. Elle maintient également votre hotend propre de la saleté du filament et la protège au cas où l'impression se détacherait de la surface d'impression.
- ◆ Une chaussette en silicone est fournie avec chaque package de Nextruder.
- ◆ **Si vous souhaitez installer la chaussette, nous recommandons de le faire après la calibration.**
- i** Comment installer la chaussette - consultez l'article.

ÉTAPE 31 Maintenance régulière de l'imprimante



- i** Pour que votre imprimante continue de fonctionner correctement dans le temps, il est fortement recommandé de procéder à un entretien régulier.
- ◆ Pour une maintenance régulière de l'imprimante, suivez l'article Maintenance régulière de l'imprimante (XL) pour obtenir des informations et des instructions.
- 📌** Sur les imprimantes multi-outils, il est nécessaire de se concentrer sur la lubrification des broches de coupleur des têtes d'outil.
- i** La lubrification des broches du coupleur peut être effectuée en même temps que le reste de la maintenance, ou cela peut également être fait si vous remarquez que vos impressions présentent des problèmes de banding ou de ringing.
- ◆ Pour lubrifier les broches du coupleur, utilisez notre guide en ligne dédié Comment lubrifier les broches du coupleur sur l'Original Prusa XL.
- i** Vous devrez imprimer un applicateur pour lubrifier les broches. Consultez le guide dédié pour plus d'informations.

ÉTAPE 32 Guide rapide pour vos premières impressions



Maintenant, veuillez lire le **Manuel d'impression 3D**, qui est fait sur mesure pour votre imprimante et **suivez les instructions pour préparer correctement l'imprimante**. La dernière version est toujours disponible sous **ce lien**.



Lisez les chapitres *Clause de non-responsabilité* et *Consignes de sécurité*.

ÉTAPE 33 Modèles 3D imprimables

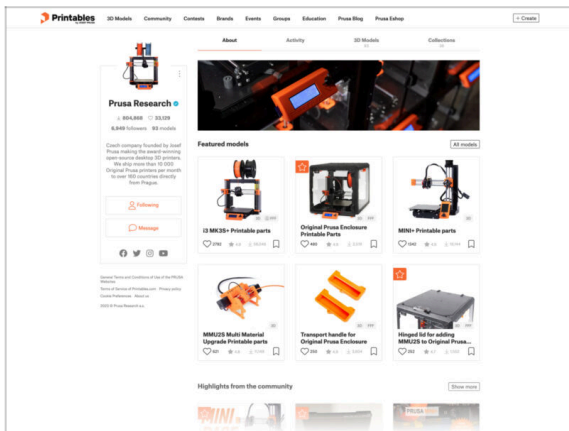

- ◆ **Félicitations ! Vous devriez être prêt à imprimer maintenant ;-)**
- ◆ Vous pouvez commencer par imprimer certains de nos objets de test regroupés sur la clé USB incluse - vous pouvez les consulter sur Printables.

ÉTAPE 34 Donnez-nous votre retour



- Nous savons que vous avez hâte de commencer à imprimer, mais nous vous serions très reconnaissants de prendre 3-4 minutes pour **partager votre retour** sur ce manuel : sa clarté, sa facilité de compréhension et vos idées d'amélioration.
- **i** Ce type de retour est un peu différent des commentaires habituels que vous pourriez laisser sur chaque étape.
- **Partagez votre retour ici.**
- Merci de nous aider à améliorer encore nos manuels !

ÉTAPE 35 Base de connaissances Prusa

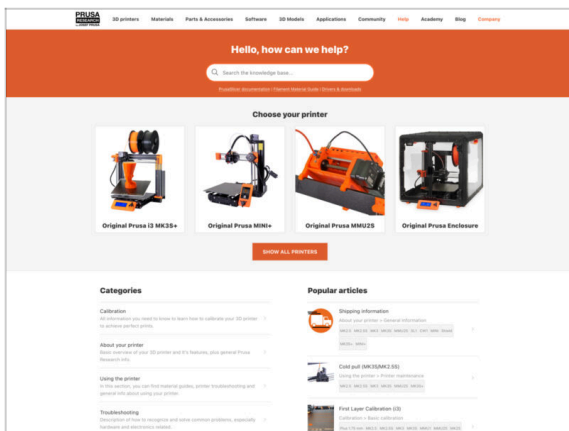

- Si vous rencontrez un quelconque problème, n'oubliez pas que vous pouvez toujours jeter un œil à notre base de connaissances à l'adresse help.prusa3d.com
- Nous ajoutons de nouveaux sujets chaque jour !

ÉTAPE 36 Rejoignez Printables !

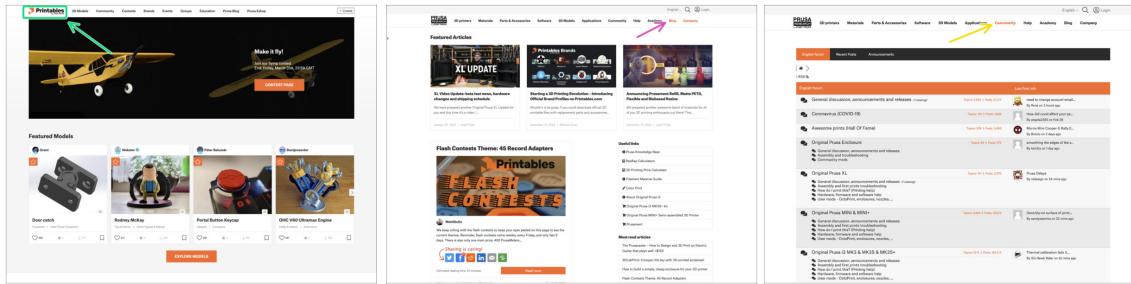

- ◆ **N'oubliez pas de rejoindre la plus grande communauté Prusa ! Téléchargez les derniers modèles en STL ou G-code adaptés à votre imprimante. Inscrivez-vous sur [Printables.com](https://www.printables.com)**
- ◆ À la recherche d'inspiration pour de nouveaux projets ? Consultez notre blog pour les mises à jour hebdomadaires.
- ◆ Si vous avez besoin d'aide pour la construction, consultez notre forum et sa grande communauté :-).
- i Tous les services partagent le même compte.

ÉTAPE 37 C'est l'heure des Haribo !

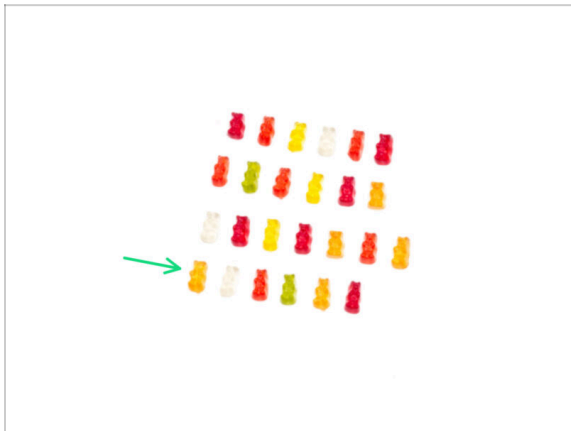

- ◆ **Toutes nos félicitations ! Vous l'avez fait.** L'imprimante devrait déjà être opérationnelle et vous pouvez profiter de la dernière rangée d'oursons en gomme : six oursons en gomme.
- i **Avertissement :** Il vous reste beaucoup d'oursons en gomme. **Ne mangez pas tous les oursons en gomme restants d'un coup tout seul maintenant !** Même si cela semble amusant, croyez-nous... Vous ne voulez pas en **supporter** les conséquences.
- ◆ Nous vous recommandons de refermer le sac et de le placer près de l'imprimante, afin que vous puissiez en avoir quelques-uns à chaque fois que votre imprimante chauffe ou que vous attendez avec impatience la fin de l'impression de votre projet.
- i Saviez-vous que les oursons en gomme ont une longue durée de conservation ? Ils se conservent généralement jusqu'à deux ans s'ils sont stockés correctement dans un endroit frais et sec. Mais ne testez pas cela avec nos oursons en gomme.

Journal des modifications du manuel de la XL Double Tête (assemblée)

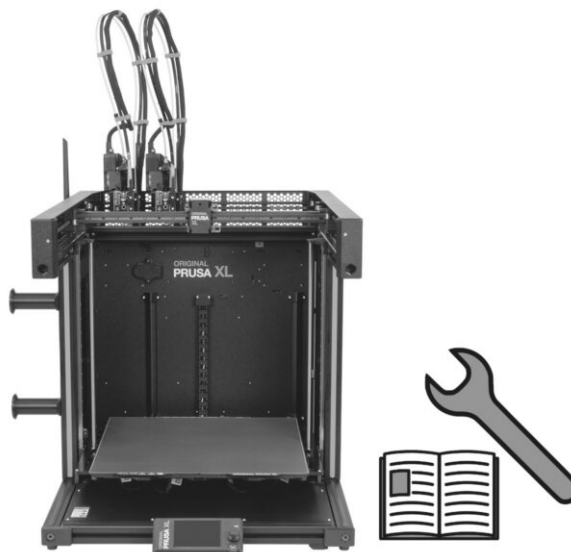

ÉTAPE 1 Historique des versions

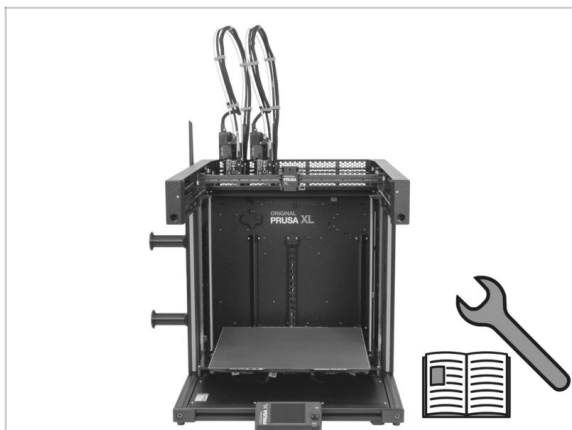

- Original Prusa XL semi-assembled (single tool)
- 06/2023 - Version initiale 1.00
- 07/2023 - Mise à jour vers la version 1.02
- 08/2023 - Mise à jour vers la version 1.03
- 11/2023 - Mise à jour vers la version 1.04
- 05/2024 - Mise à jour vers la version 1.05
- 09/2024 - Mise à jour vers la version 1.06
- 04/2025 - Mise à jour vers la version 1.07

ÉTAPE 2 Modifications du manuel (1)

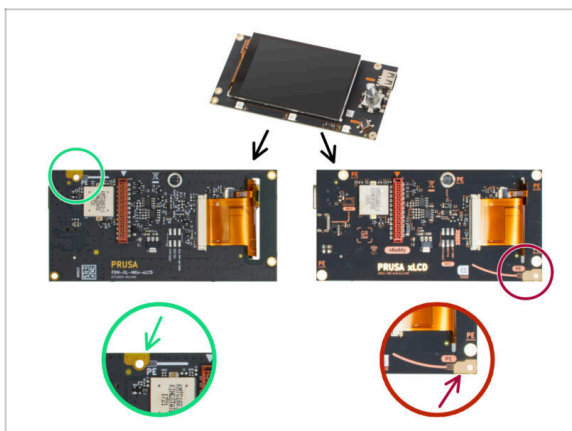

- 07/2023 - Assemblage du xLCD
 - Ajout d'instructions pour le nouveau xLCD.
- ① Manuel version 1.01

ÉTAPE 3 Modifications du manuel (2)

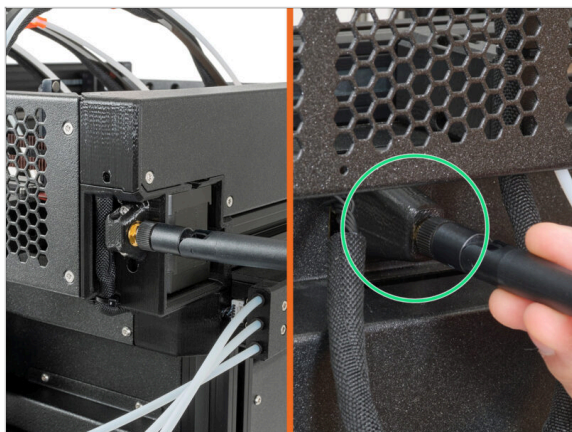

- 08/2023 - Adaptateur d'antenne
- Ajout d'instructions pour le nouvel adaptateur d'antenne.
- ⓘ Manuel version 1.02

ÉTAPE 4 Modifications du manuel (3)

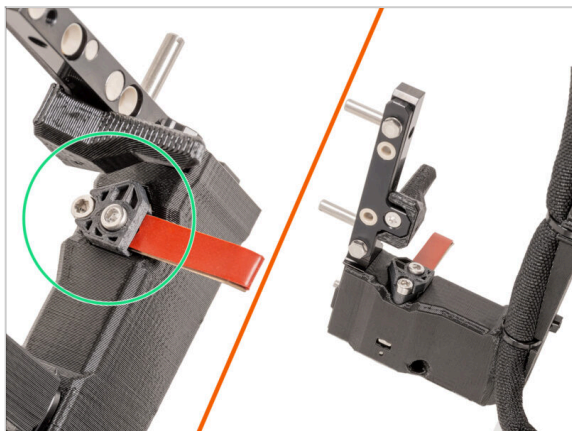

- 08/2023 - Dock du Nextruder
- Ajout d'instructions pour le nouveau dock.
- ⓘ Manuel version 1.03

ÉTAPE 5 Modifications du manuel (4)



- 11/2023 - Support de bobine
 - Ajout d'instructions pour le nouveau support de bobine moulé par injection.
- Manuel version 1.04

ÉTAPE 6 Modifications du manuel (5)

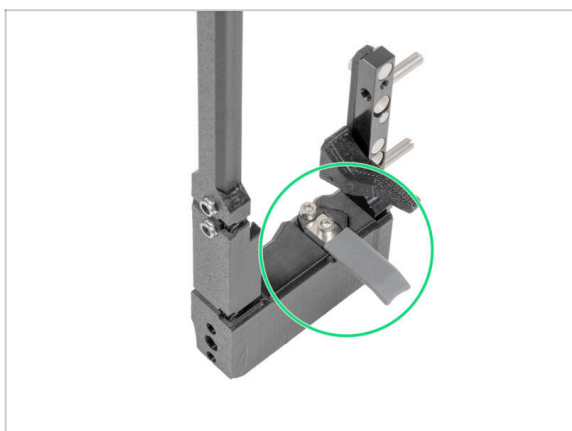

- 05/2024
 - Ajout d'informations sur le nouvel obturateur de buse gris.
- Manuel version 1.05

ÉTAPE 7 Modifications du manuel (6)



- 09/2024 - xLCD
 - Ajout d'instructions pour le nouveau xLCD moulé par injection.
- Manuel version 1.06

ÉTAPE 8 Modifications du manuel (7)



- 04/2025 - Cache du connecteur du câble principal
 - Instructions ajoutées pour le nouveau cache du connecteur du câble principal.
- Manuel version 1.07







