

Table des matières

Montage de votre MINI+	3
Étape 1 - Version pré-assemblée VS kit	4
Étape 2 - Différentes révisions matérielles	4
Étape 3 - Deux versions de l'assemblage du support de bobine	5
Étape 4 - Tous les outils nécessaires sont inclus	6
Étape 5 - Utilisez les étiquettes pour référence	7
Étape 6 - Nous sommes là pour vous !	7
Étape 7 - Préparation des pièces des axes XYZ	8
Étape 8 - Préparation des pièces des axes XYZ	8
Étape 9 - Patins en mousse - préparation	9
Étape 10 - Installation des patins en mousse	9
Étape 11 - Ouverture du boîtier avec l'électronique	10
Étape 12 - Connexion du câble du LCD	10
Étape 13 - Connexion des assemblages des axes Y et XZ	11
Étape 14 - Assemblage des pièces - préparation	12
Étape 15 - Protection du câble du LCD	12
Étape 16 - Assemblage des pièces - phase 1	13
Étape 17 - Assemblage des pièces - phase 2	13
Étape 18 - Assemblage des pièces - phase 3	14
Étape 19 - Alignement de l'assemblage de l'axe XZ	14
Étape 20 - Serrage final	15
Étape 21 - C'est l'heure des Haribo !	15
Étape 22 - Préparation des pièces du LCD	16
Étape 23 - Montage de l'écran LCD	16
Étape 24 - Connexion de l'écran LCD	17
Étape 25 - Guidage du câble du LCD	17
Étape 26 - Connexion du moteur de l'axe Y	18
Étape 27 - Connexion du câble du plateau chauffant	18
Étape 28 - Capteur de filament (optionnel)	19
Étape 29 - Installation du capteur de filament (optionnel)	19
Étape 30 - Connexion du capteur de filament (optionnel)	20
Étape 31 - Mise en boîtier de l'électronique	20
Étape 32 - C'est l'heure des Haribo !	21
Étape 33 - Préparation des pièces du support de bobine	21
Étape 34 - Assemblage de la base (partie 1)	21
Étape 35 - Assemblage de la base (partie 2)	22
Étape 36 - Installation des patins en mousse (partie 1)	22
Étape 37 - Installation des patins en mousse (partie 2)	23
Étape 38 - Réglage de la largeur du support de bobine	23
Étape 39 - C'est l'heure des Haribo !	24
Étape 40 - Finalisation de l'assemblage	24
Étape 41 - Connexion de l'alimentation	25
Étape 42 - Quelle est la prochaine étape ?	26
Construire votre MINI+ (support de bobine imprimé)	27
Étape 1 - Version préassemblée vs en kit	28
Étape 2 - Différentes révisions matérielles	28
Étape 3 - Tous les outils nécessaires sont inclus.	29
Étape 4 - Utilisez les étiquettes comme référence	30
Étape 5 - Nous sommes là pour vous !	30
Étape 6 - Préparation des pièces des axes XYZ	31

Étape 7 - Préparation des pièces des axes XYZ	31
Étape 8 - Patins en mousse - préparation	32
Étape 9 - Installation des patins en mousse	32
Étape 10 - Ouverture du boîtier avec l'électronique	33
Étape 11 - Connexion du câble du LCD	33
Étape 12 - Connexion des assemblages des axes Y et XZ	34
Étape 13 - Assemblage des pièces - préparation	35
Étape 14 - Protection du câble du LCD	35
Étape 15 - Assemblage des pièces - phase 1	36
Étape 16 - Assemblage des pièces - phase 2	36
Étape 17 - Assemblage des pièces - phase 3	37
Étape 18 - Alignement de l'assemblage de l'axe XZ	37
Étape 19 - Serrage final	38
Étape 20 - C'est l'heure des Haribo !	38
Étape 21 - Préparation des pièces du LCD	39
Étape 22 - Montage de l'écran LCD	39
Étape 23 - Connexion de l'écran LCD	40
Étape 24 - Guidage du câble du LCD	40
Étape 25 - Connexion du moteur de l'axe Y	41
Étape 26 - Connexion du câble du plateau chauffant	41
Étape 27 - Capteur de filament (optionnel)	42
Étape 28 - Installation du capteur de filament (optionnel)	42
Étape 29 - Connexion du capteur de filament (optionnel)	43
Étape 30 - Mise en boîtier de l'électronique	43
Étape 31 - C'est l'heure des Haribo !	44
Étape 32 - Préparation des pièces du support de bobine	44
Étape 33 - Préparation des pièces du support de bobine	45
Étape 34 - Assemblage de la (des) base(s) du support de bobine	45
Étape 35 - Ajout des rails du support de bobine	46
Étape 36 - Réglage de la largeur du support de bobine	46
Étape 37 - Fixation des patins antidérapants	47
Étape 38 - C'est l'heure des Haribo !	47
Étape 39 - Finalisation de l'assemblage	48
Étape 40 - Connexion de l'alimentation	48
Étape 41 - Quelle est la prochaine étape ?	49
Journal des modifications du manuel de la MINI+ semi-assemblée	50
Étape 1 - Historique des versions	51
Étape 2 - Modifications du manuel (1)	51
Étape 3 - Modifications du manuel (2)	52
Étape 4 - Modifications du manuel (3)	52
Étape 5 - Modifications du manuel (4)	53
Étape 6 - Modifications du manuel (5)	53
Étape 7 - Changes to the manual (6)	54
Étape 8 - Changes to the manual (7)	54

Montage de votre MINI+



ÉTAPE 1 Version pré-assemblée VS kit

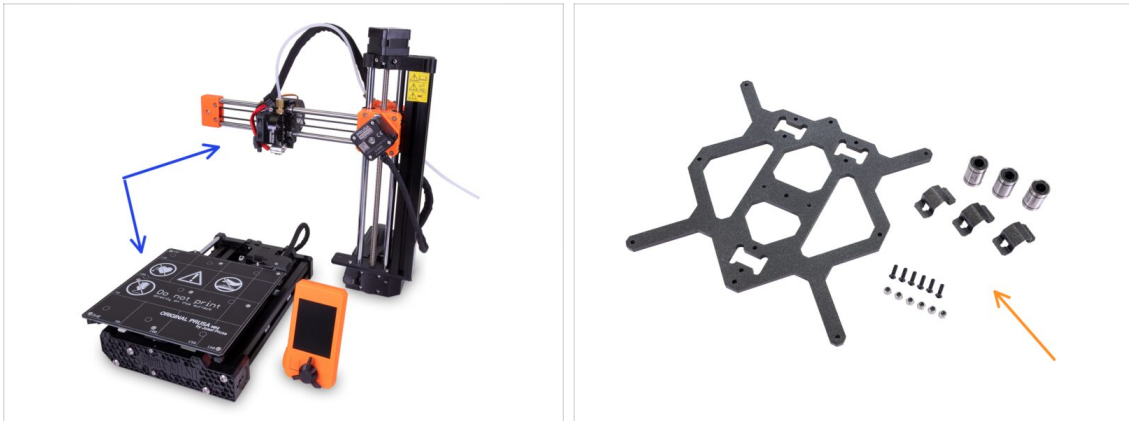

⚠ Important ! Il y a **deux versions** de l'Original Prusa MINI+. Avant de continuer, choisissez la vôtre :

- **Version semi-assemblée :** l'imprimante est presque assemblée et vous oblige à connecter les principales pièces ensemble. Vous pouvez continuer à utiliser ces instructions d'assemblage.
- **Version en kit :** vous devez totalement assembler l'imprimante à partir de pièces individuelles. Veuillez s'il vous plaît continuer à utiliser la version en ligne sur help.prusa3d.com/MINI-kit ou la version PDF fournie sur la clé USB argentée.

ÉTAPE 2 Différentes révisions matérielles



- Il y a plus de révisions matérielles de l'axe XZ, veuillez vérifier les photos suivantes pour sélectionner la procédure d'assemblage appropriée:
 - **L'axe XZ a l'ouverture sur la droite,** continuez à utiliser ce guide d'assemblage.
 - **L'axe XZ a l'ouverture sur la gauche,** passez au guide suivant [Assemblage de votre MINI et des premières MINI+](#)

ÉTAPE 3 Deux versions de l'assemblage du support de bobine

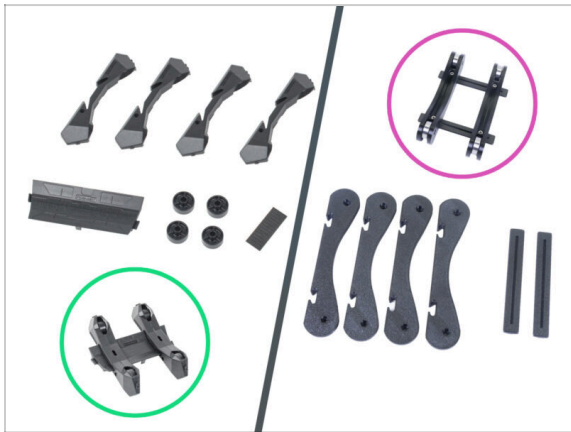

⚠ L'Original Prusa MINI+ est livrée avec deux versions de supports de bobine. Chaque version a une procédure d'assemblage différente.

- ◆ **Examinez de plus près les éléments de l'emballage SPOOL HOLDER et choisissez les instructions appropriées :**
 - ◆ **NOUVELLE version** - Les pièces du support de bobine sont moulées par injection, y compris les roues. **Suivez les instructions de ce manuel.**
 - ◆ **ANCIENNE version** - les pièces du support de bobine sont imprimées sauf les roues (roulements). Suivez les instructions du guide [Construire votre MINI+](#) (support de bobine imprimé)

ÉTAPE 4 Tous les outils nécessaires sont inclus

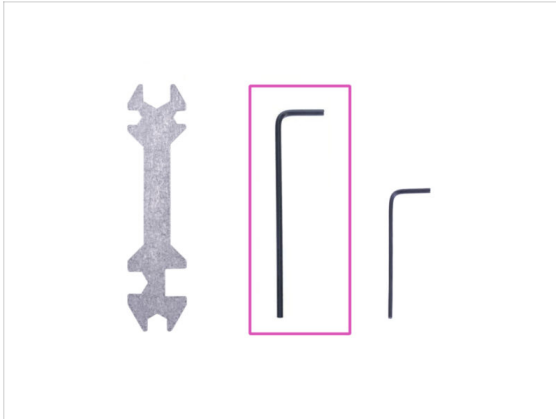

● **Pour ce manuel, veuillez préparer :**

● Clé Allen 2,5 mm (1x)

● Mini sac d'ours Haribo (1x)

ⓘ Seule la clé Allen de 2,5 mm est nécessaire pour l'assemblage. D'autres outils seront utilisés pour la maintenance de l'imprimante, voir la partie du manuel ci-joint pour plus d'informations.

ⓘ Aucune soudure ou sertissage de fil n'est requis.

⚠ **Gardez le sac avec les ours Haribo fermé pour l'instant et cachez-le ! Les sacs sans surveillance ont tendance à disparaître mystérieusement.**

ÉTAPE 5 Utilisez les étiquettes pour référence

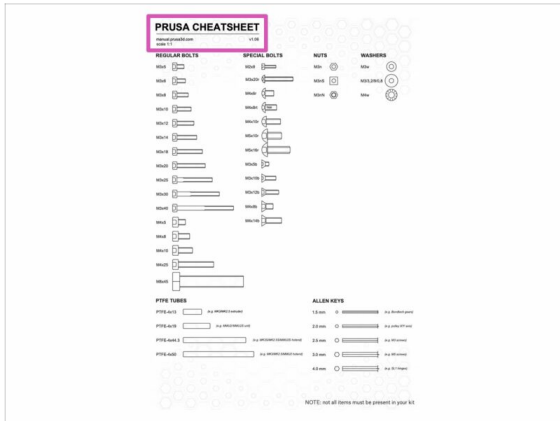

- i La plupart des étiquettes sont à l'échelle 1:1 et peuvent être utilisées pour identifier la pièce :-)
- ◆ Pour identifier les vis, écrous et tubes PTFE les plus courants, vous pouvez également utiliser le courrier ci-joint, qui contient la Prusa Cheatsheet de l'autre côté.
- i Vous pouvez télécharger la Prusa Cheatsheet sur notre site prusa3d.com/cheatsheet. Imprimez-la à 100%, ne la redimensionnez pas, sinon, cela ne fonctionnera pas.

ÉTAPE 6 Nous sommes là pour vous !

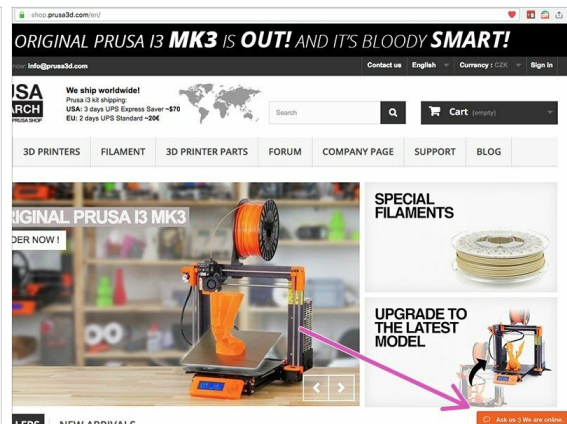
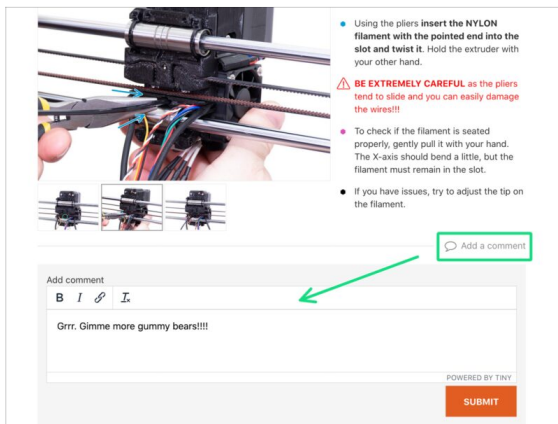

- ◆ Perdu dans les instructions, une vis manquante ou une pièce imprimée endommagée ? **Faites le nous savoir !**
- ◆ Vous pouvez nous contacter en utilisant les moyens suivants :
 - ◆ Dans la version en ligne, utilisez les commentaires sous chaque étape.
 - ◆ Utilisez notre chat en direct 24/7 sur shop.prusa3d.com
 - ◆ Écrivez un e-mail à info@prusa3d.com

ÉTAPE 7 Préparation des pièces des axes XYZ

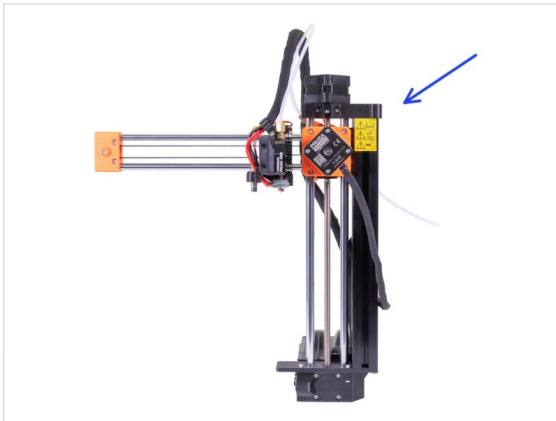

🛠 Pour les étapes suivantes, veuillez préparer :

🔵 Assemblage de l'axe XZ

🟢 Vis M3x40 (1x)

🟡 Vis M3x20 (1x)

🟠 Vis M3x12 (1x)

📘 Notez que la deuxième vis M3x20 dans le paquet sera utilisée plus tard.

📘 La liste se poursuit à l'étape suivante ...

ÉTAPE 8 Préparation des pièces des axes XYZ



🛠 Pour les étapes suivantes, veuillez préparer :

🟡 Assemblage de l'axe Y

🟢 Bloc de mousse ou ensemble de patins en mousse (1x)

ÉTAPE 9 Patins en mousse - préparation

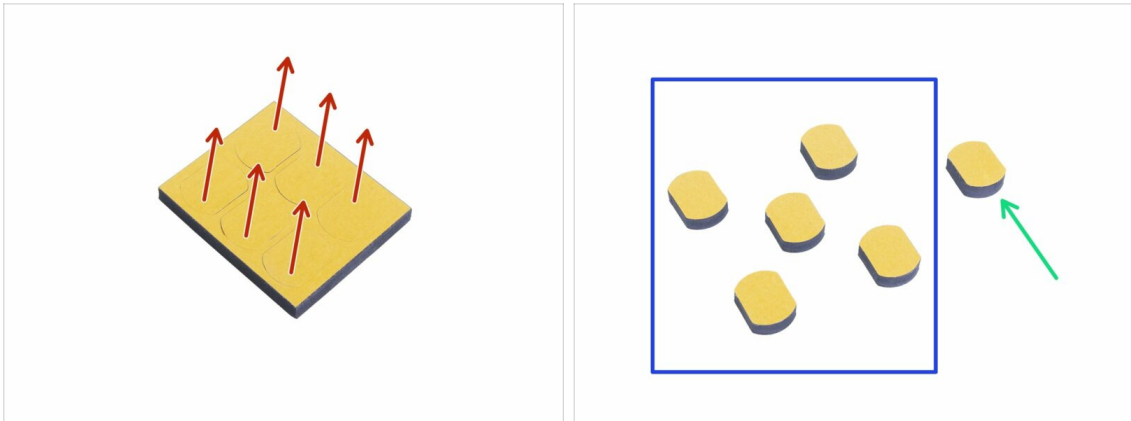

- Poussez doucement tous les patins hors du bloc.
- Vous aurez besoin de cinq patins en mousse pour les étapes suivantes.
- Gardez le sixième patin restant comme pièce de rechange.

ÉTAPE 10 Installation des patins en mousse



- Décollez le film protecteur de tous les coussinets. Attention, il y a de la colle (adhésive) appliquée sur le patin.
 - Posez soigneusement l'axe XZ sur le côté et collez le premier patin en mousse dans la rainure en bas du boîtier électronique.
 - Faites pivoter l'axe Y de sorte que le plateau chauffant soit orienté vers le bas. Mettez un patin ou un chiffon doux en dessous pour éviter les rayures.
 - Collez quatre patins en mousse sur les extrémités des **profilés aluminium** du cadre, comme sur l'image. Faites attention à la bonne orientation.
- ⚠ **Ne collez aucun de ces quatre patins sur les plaques avant et arrière en plastique !**

ÉTAPE 11 Ouverture du boîtier avec l'électronique



- ⚠ Assurez-vous que l'axe Z est en position haute. Sinon, avec vos doigts, tournez la vis et déplacez l'axe Z vers le haut.
- 🟡 Desserrez et retirez la vis M3 du boîtier avec l'électronique.
- 🟣 Retirez le cache câble imprimé.
- 🟢 Soulevez légèrement le couvercle de l'électronique. Avant de le retirer complètement, tirez-le d'abord vers le profilé aluminium vertical pour libérer les deux broches des fentes (trous sur l'ancien design).
- 📄 Gardez la boîte ouverte, nous devons connecter plusieurs câbles tout au long de ce manuel.

ÉTAPE 12 Connexion du câble du LCD

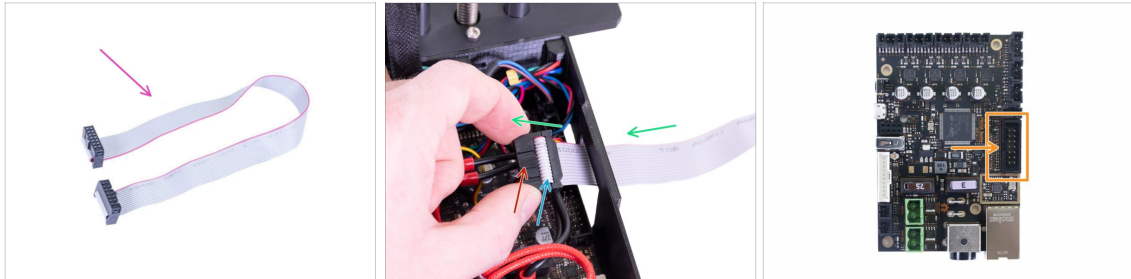

- 🟣 **Pour cette étape, veuillez préparer** le câble du LCD (gris plat).
- 🟢 Prenez le câble du LCD et poussez-le à travers le trou dans le boîtier avec l'électronique.
- 🟤 Assurez-vous que la "dent" du connecteur est orientée vers le haut.
- 🟡 Assurez-vous que le pli du câble dans le connecteur est orienté vers le haut.
- 🟠 Connectez le connecteur du LCD à la carte. Attention à l'orientation du connecteur, il y a une encoche sur un côté (voir la flèche).

ÉTAPE 13 Connexion des assemblages des axes Y et XZ

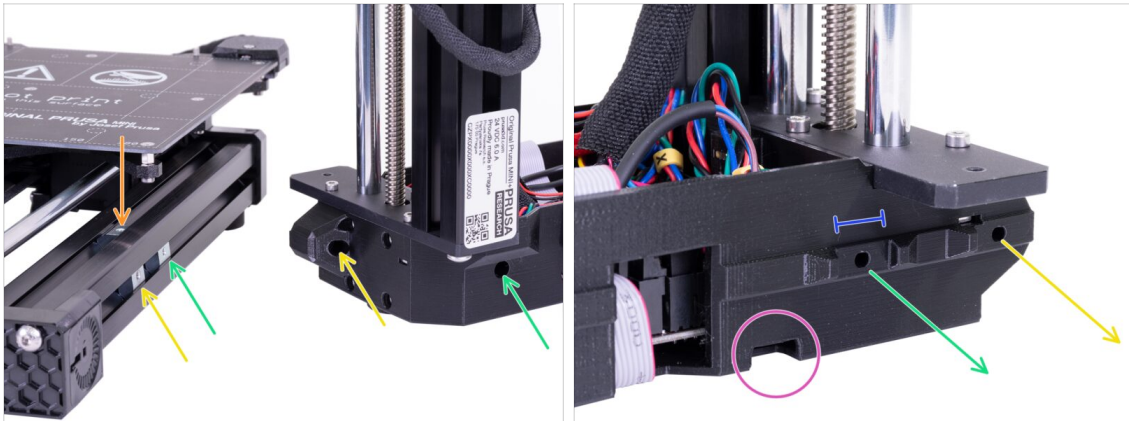

⚠ IMPORTANT : Lisez attentivement les lignes suivantes. Vous devez aligner les trois écrous M3nE argentés de l'ensemble de l'axe Y avec les bons trous correspondants de l'ensemble de l'axe XZ !

- Il y a un total de **trois écrous M3nE** dans le profilé :
 - **Le premier** (le plus long) à droite sera utilisé pour connecter les deux pièces ensemble à l'aide de la vis M3x40.
 - **Le second** (le deuxième plus long) sera également utilisé pour joindre les pièces, mais en utilisant la vis M3x20.
 - **Le troisième** est situé dans la partie supérieure du profilé (non visible sur l'image). Les instructions à ce sujet seront fournies ultérieurement.

⚠ N'insérez aucune de ces vis pour le moment. Attendez les instructions des étapes suivantes.

- La deuxième photo montre la face intérieure de l'ensemble XZ, qui sera en contact direct avec le profilé aluminium et les écrous M3nE argentés. Assurez-vous que le premier écrou s'insère à l'intérieur de la "pince".
- Jetez un œil au petit trou sur le bord inférieur. Nous utiliserons ce trou dans les étapes suivantes pour guider le câble du moteur de l'axe Y.

ÉTAPE 14 Assemblage des pièces - préparation



- 🟠 Localisez le câble du moteur Y placé dans le profilé et retirez-le avec précaution.
- 🟢 Retirez l'élastique du câble, guidez le câble sous le profilé et sortez-le (voir l'image).
- 📄 **i** Le câble sur les dernières unités est expédié sans l'élastique. Cependant, la procédure est la même.
- 🟡 Déplacez le plateau chauffant complètement vers la droite.
- 🟠 Placez l'écrou M3nE droit environ au milieu de la longueur du profilé, mais assurez-vous qu'il ne se trouve pas sous la structure du plateau chauffant.

ÉTAPE 15 Protection du câble du LCD



- ⚠️ **ATTENTION** : À partir de maintenant, procédez avec prudence lors du déplacement de l'axe XZ. Le câble du LCD est orienté vers le bas et peut être endommagé.
- ⬛ Afin de protéger le câble, veuillez suivre les instructions ci-dessous. De plus, n'essayez aucune autre orientation, car cela compliquerait l'assemblage.
- 🟠 Posez délicatement l'axe XZ sur le côté (voir l'image) et commencez à enrouler le câble du LCD autour du boîtier. N'étirez pas le câble.
- 🟡 Maintenant, inclinez l'axe vers l'arrière pour obtenir un meilleur accès à l'intérieur du boîtier électronique et insérez doucement le câble. Faites une boucle sous les câbles du bouton d'alimentation. Notez que ce n'est qu'une solution temporaire.

ÉTAPE 16 Assemblage des pièces - phase 1

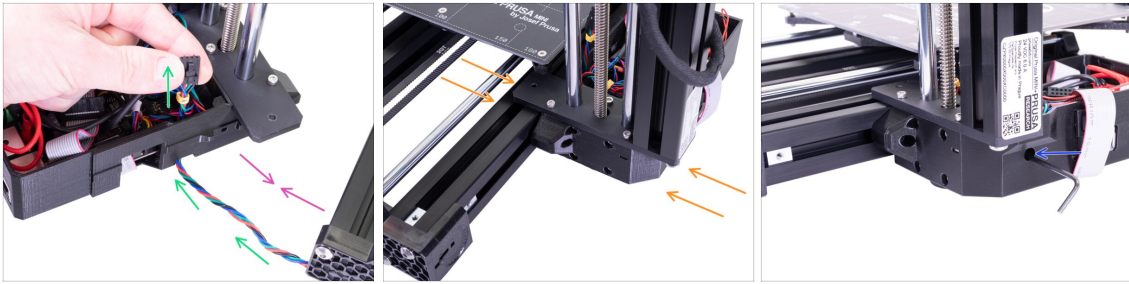

- ◆ Rapprochez l'axe XZ de l'axe Y afin que le câble du moteur Y atteigne l'électronique.
- ◆ Guidez le câble du moteur de l'axe Y à travers le trou du boîtier de l'électronique. Ne connectez pas encore le câble à l'électronique, nous le connecterons plus tard.
- ◆ Poussez les deux pièces ensemble et essayez de monter la "pince" (ensemble XZ) directement sur l'écrou M3nE, que vous avez déplacé au centre du profilé.
- ⚠ **ATTENTION : veillez à ne pas pincer le câble du moteur de l'axe Y entre les deux pièces !**
- ◆ Utilisez la vis M3x40 pour connecter les deux pièces. Dans le cas où vous ne pouvez pas atteindre le filetage de l'écrou, remuez avec la vis un peu à l'intérieur de la base en plastique de l'imprimante. **NE SERREZ PAS encore la vis à fond !**

ÉTAPE 17 Assemblage des pièces - phase 2

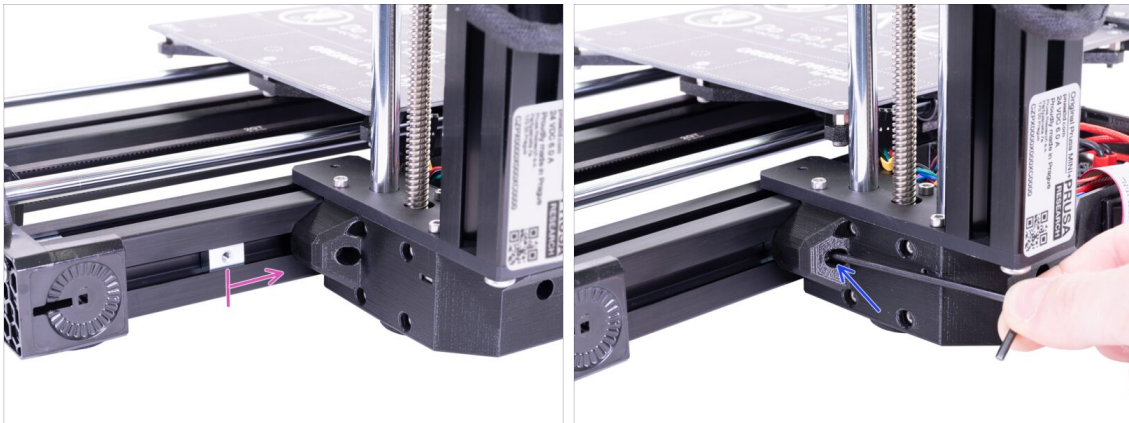

- ◆ Prenez le deuxième écrou M3nE par la gauche et déplacez-le complètement vers la droite, utilisez la clé Allen et poussez-le doucement. Il y a une encoche à l'intérieur, qui l'alignera correctement pour la deuxième vis.
- ◆ Utilisez la vis M3x20 et serrez-la à nouveau légèrement, mais assurez-vous d'avoir atteint l'écrou. **NE SERREZ PAS encore la vis à fond !**

ÉTAPE 18 Assemblage des pièces - phase 3

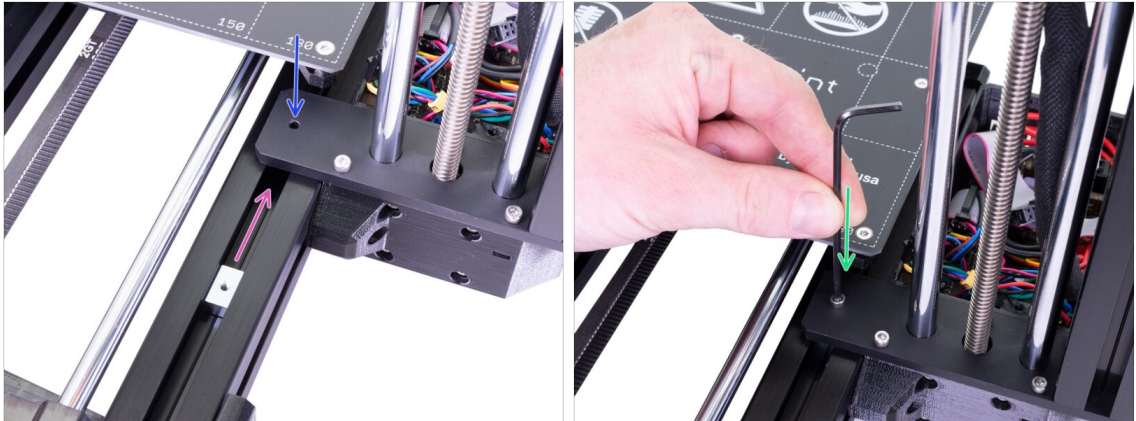

- ◆ Maintenant, prenez l'écrou M3nE dans la partie supérieure du profilé et faites-le glisser sous la plaque d'acier.
- ◆ Assurez-vous que le trou dans l'écrou correspond au trou dans la plaque. Utilisez la clé Allen pour l'aligner.
- ◆ Fixez les deux pièces ensemble à l'aide de la vis M3x12, serrez-la légèrement. **NE SERREZ PAS encore la vis à fond !**

ÉTAPE 19 Alignement de l'assemblage de l'axe XZ

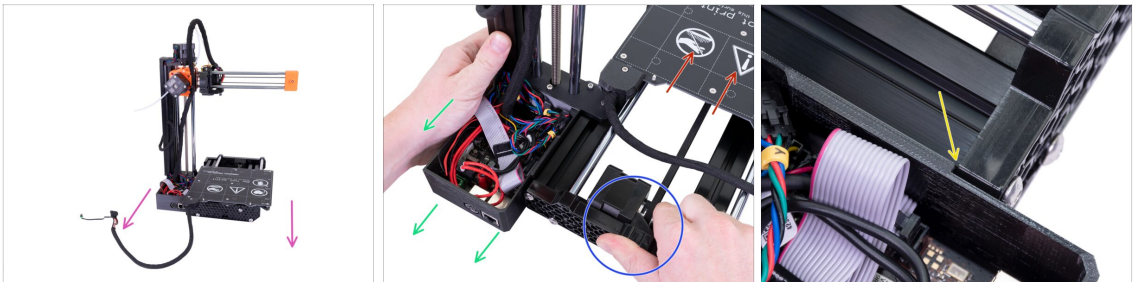

- ⚠ Dans cette étape, vous déplacerez tout l'axe XZ, évitez de le pousser (frotter) contre le profilé aluminium, ou vous pourriez le rayer. Laissez un petit espace lors du déplacement des pièces.
- ◆ Faites pivoter l'arrière de l'imprimante vers vous.
- ◆ Poussez le plateau chauffant complètement vers "l'avant".
- ◆ Tenez l'ensemble de l'axe Y.
- ◆ Déplacez l'ensemble de l'axe XZ vers l'arrière.
- ◆ Il y a une encoche qui indique la bonne position mutuelle des deux pièces.

ÉTAPE 20 Serrage final

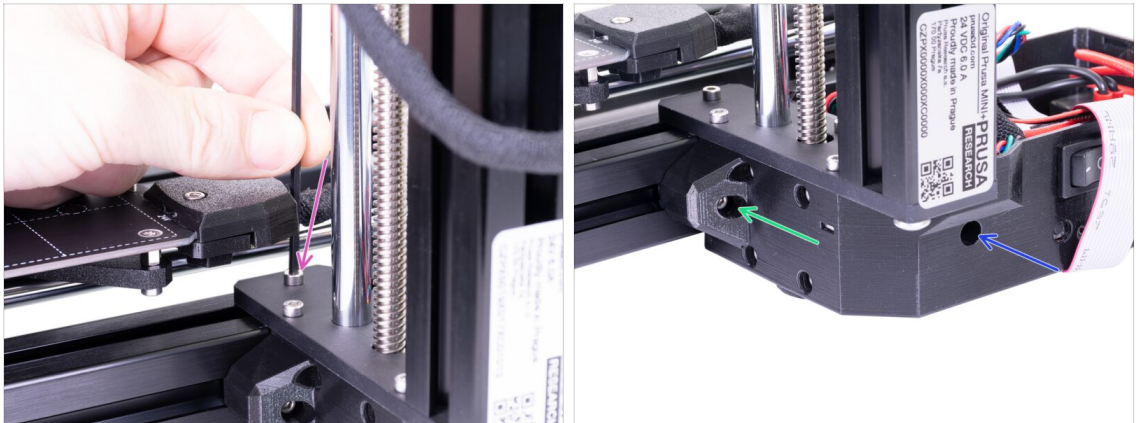

- Une fois les pièces alignées, **serrez toutes les vis** dans cet ordre précis :
 - Tout d'abord, la vis M3x12 en haut.
 - Deuxièmement, la vis M3x40 sur le côté.
 - Troisièmement, la vis M3x20 sur le côté.

ÉTAPE 21 C'est l'heure des Haribo !



- Disposez les ours selon un motif similaire à celui de l'image.
- **Votre colis peut contenir moins d'ours.** Dans un tel cas, courez immédiatement au magasin de bonbons le plus proche ! **Le dosage exact est absolument critique !!!**
- Mangez la rangée supérieure, laissez les autres pour les étapes suivantes.
- J'ai dit, laissez les autres !

ÉTAPE 22 Préparation des pièces du LCD

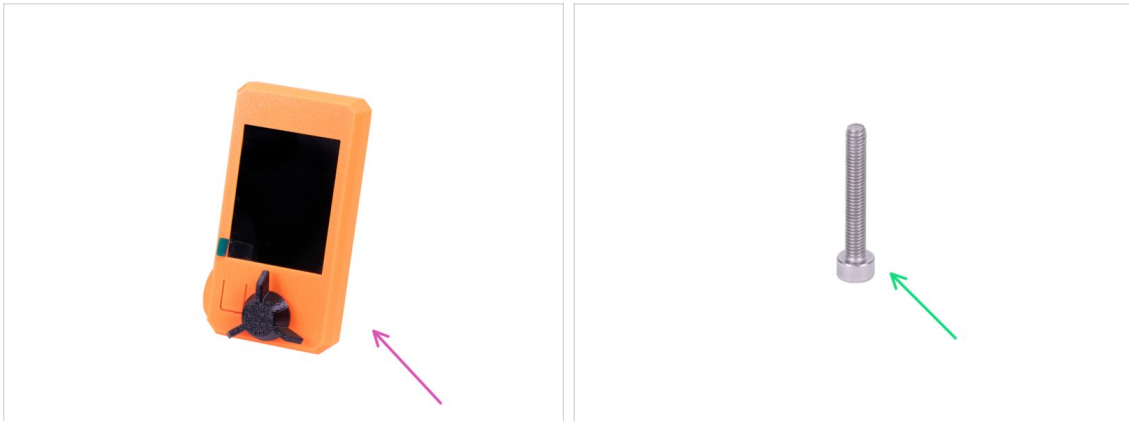

● Pour les étapes suivantes, veuillez préparer :

● Assemblage du LCD

● Vis M3x20 (1x)

ⓘ Notez qu'il y a un film protecteur sur l'écran, laissez-le jusqu'à la fin de l'assemblage pour éviter les rayures.

ÉTAPE 23 Montage de l'écran LCD



● Tout d'abord, inclinez délicatement l'imprimante sur le côté. Regardez la photo.

● Placez l'écran LCD dans son support. Il y a une encoche qui se positionne à l'intérieur de la pièce imprimée sur l'imprimante.

● La conception vous permet d'incliner l'écran LCD dans plusieurs positions. Vous pouvez le faire maintenant ou plus tard.

● Utilisez la vis M3x20 pour connecter les deux pièces ensemble.

ⓘ Astuce de pro : si vous avez du mal à serrer la vis, retournez la clé Allen et insérez le petit côté de la clé dans la tête de vis. Serrez par le côté le plus long de la clé.

ÉTAPE 24 Connexion de l'écran LCD



- Retirez délicatement l'extrémité libre du câble du LCD du boîtier avec l'électronique et guidez le câble entre le câble du moteur de l'axe Y et le profilé.
- Connectez le câble à la carte sur l'écran LCD. Attention à la bonne orientation du connecteur. Utilisez l'encoche comme un guide
- Insérez le connecteur dans le connecteur sur la carte. Assurez-vous qu'il est bien enfoncé.

ÉTAPE 25 Guidage du câble du LCD

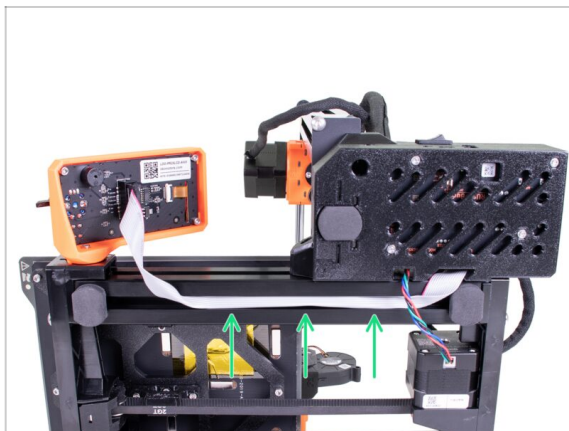

- Insérez doucement le câble à l'intérieur du profilé. Laissez un peu de mou à l'extérieur près de l'écran LCD, afin de pouvoir l'incliner plus tard.
- i** Conseil de pro : pour insérer le câble dans le profilé, pliez-le soigneusement en deux moitiés sur toute sa longueur.

ÉTAPE 26 Connexion du moteur de l'axe Y



- ◆ Tirez doucement le câble du moteur de l'axe Y dans l'électronique. N'étirez pas le câble. N'utilisez pas de force de traction excessive. Vous pouvez endommager le câble.
- ◆ Connectez le câble du moteur de l'axe Y dans la fente vide de la rangée supérieure de la carte Buddy. Créez une boucle avec le reste du câble comme sur l'image.

ÉTAPE 27 Connexion du câble du plateau chauffant

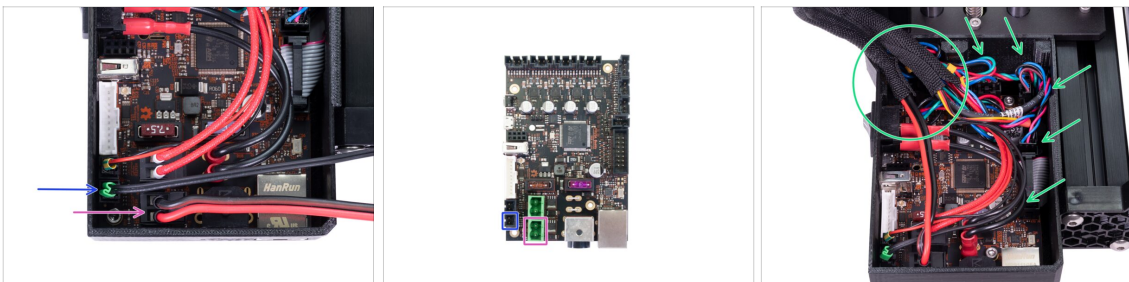

- ◆ Prenez le faisceau de câbles du plateau chauffant et guidez-le dans le boîtier par le haut, il n'y a pas de trou dédié. Connectez chaque câble à la carte :
 - ◆ Thermistance (H)
 - ◆ Chauffage du plateau chauffant
- ◆ Poussez doucement les câbles à l'intérieur du boîtier et positionnez la gaine près du coin supérieur gauche, là où la plupart des câbles entrent dans la boîte.

ÉTAPE 28 Capteur de filament (optionnel)

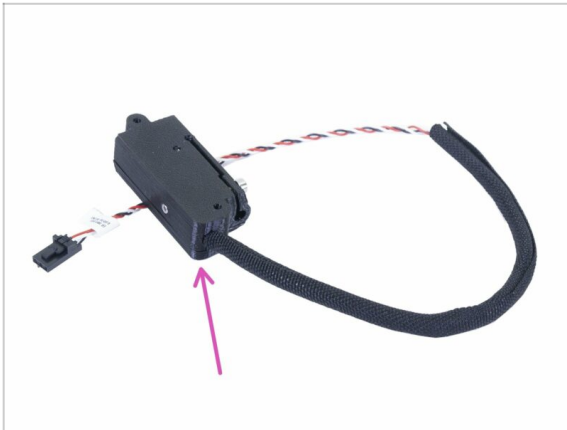

- i** Certaines des étapes suivantes sont marquées comme facultatives. Si vous avez une imprimante sans capteur de filament, veuillez passer à l'étape **Mise en boîtier de l'électronique**
- Pour les étapes suivantes, veuillez préparer :
 - ◆** Capteur de filament (1x)

ÉTAPE 29 Installation du capteur de filament (optionnel)

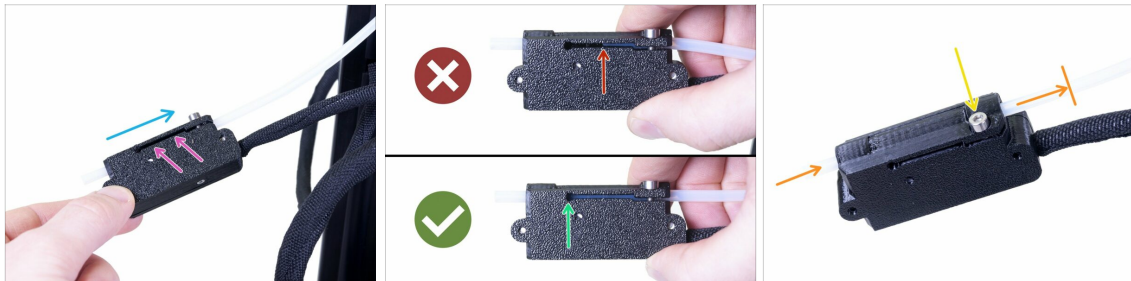

- ◆** Faites glisser le capteur de filament sur le tube PTFE. Voir l'image pour la bonne orientation du capteur.
- ◆** Vérifiez la position du tube PTFE à travers la rainure :
 - ◆** **Mauvaise installation.** Le capteur de filament n'est pas complètement enfoncé sur le tube PTFE. Le capteur de filament ne fonctionnera pas correctement.
 - ◆** **Bonne installation.** Le capteur de filament est complètement enfoncé sur le tube PTFE.
- ◆** Maintenant, serrez doucement la vis pour vous assurer que le capteur ne glissera pas du tube PTFE.
- ◆** Utilisez un morceau de filament et faites-le glisser à travers le capteur de filament pour vous assurer qu'il n'y a pas de déformation du tube. En cas de résistance, relâchez légèrement la vis.

ÉTAPE 30 Connexion du capteur de filament (optionnel)

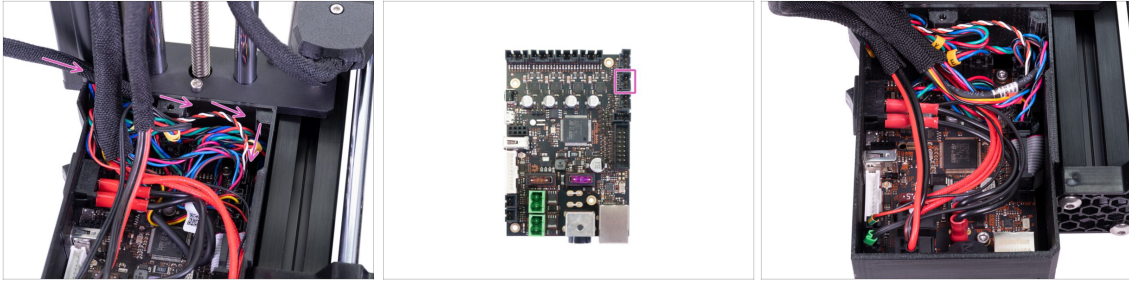

- ◆ Guidez le câble du capteur de filament derrière le faisceau de câbles de l'extrudeur et le faisceau de câbles du plateau chauffant. Connectez le câble dans le dernier emplacement vide de la rangée de droite sur la carte Buddy.
- ◆ Positionnez le câble selon la dernière image. Gardez à l'esprit que le couvercle de l'électronique doit être remis.

ÉTAPE 31 Mise en boîtier de l'électronique

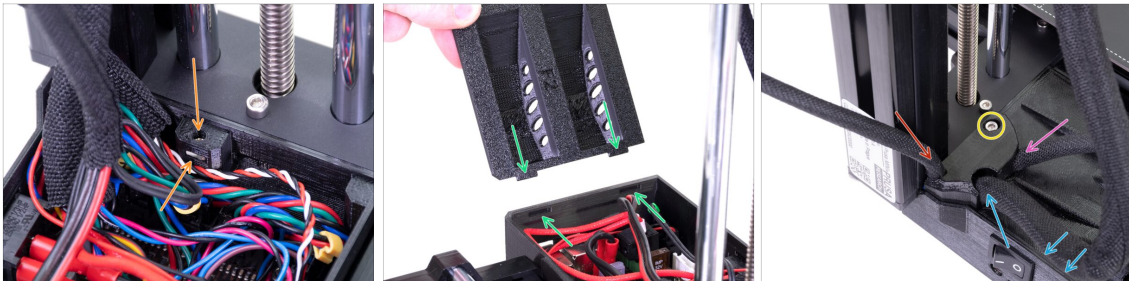

- ◆ Avant de refermer l'électronique, assurez-vous que l'écrou carré est correctement positionné dans la pièce imprimée. **L'écrou ne doit pas tomber !** Cela peut endommager définitivement l'électronique.
- ◆ Réinsérez le couvercle, assurez-vous qu'il est correctement inséré dans la fente.
- ◆ **Placez le deuxième couvercle sur le dessus et disposez les câbles :**
 - ◆ **Faisceau de l'extrudeur**, assurez-vous que la gaine textile est partiellement à l'intérieur. De plus, il doit être incliné à l'écart de l'imprimante.
 - ◆ **Faisceau de plateau chauffant**, assurez-vous que la gaine textile est partiellement à l'intérieur du boîtier.
 - ◆ **Câble du capteur de filament** (en option), assurez-vous que la gaine textile enroulée autour des câbles est partiellement à l'intérieur du boîtier.
- ◆ Maintenant, serrez le deuxième couvercle. Vérifiez qu'aucun câble n'est pincé.

ÉTAPE 32 C'est l'heure des Haribo !



- Pfoui ! Ceci conclut la connexion et la disposition de tous les câbles.
- Faites une pause rapide et mangez une autre rangée d'ours.

ÉTAPE 33 Préparation des pièces du support de bobine

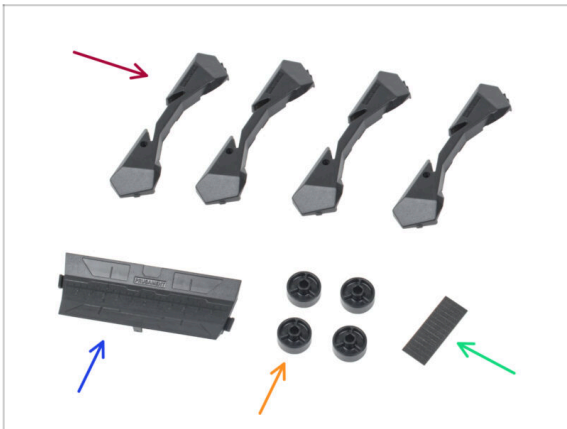

- **Pour les prochaines étapes, veuillez préparer :**
- Base du support de bobine (4x)
- Guide du support de bobine (1x)
- Roue du support de bobine (4x)
- Feuille de patins en mousse (1x)

ÉTAPE 34 Assemblage de la base (partie 1)



- Prenez une pièce de base. Disposez-la comme sur la photo.
- Insérez deux roues dans la base.
- Couvrez l'assemblage avec une autre pièce de base par dessus.

ÉTAPE 35 Assemblage de la base (partie 2)



- ➡ Poussez les deux parties de la Base ensemble jusqu'à ce qu'elles s'enclenchent complètement l'une dans l'autre.
- ⬛ Vérifiez que les pièces de la Base tiennent correctement ensemble.
- ➡ Répétez les mêmes étapes pour la partie de l'autre côté du support de bobine, jusqu'à ce que vous en obteniez deux.

ÉTAPE 36 Installation des patins en mousse (partie 1)



- ➡ Prenez la feuille de patins en mousse. Pliez-la pour séparer les bandes de patins en mousse.
- ➡ Il y a une ligne de pli à l'intérieur de l'ouverture intérieure au bas de la partie latérale du support de bobine.
- ➡ Fixez une bande de patin en mousse au milieu de la ligne de pli à l'intérieur de l'ouverture, comme le montre l'image.

ÉTAPE 37 Installation des patins en mousse (partie 2)

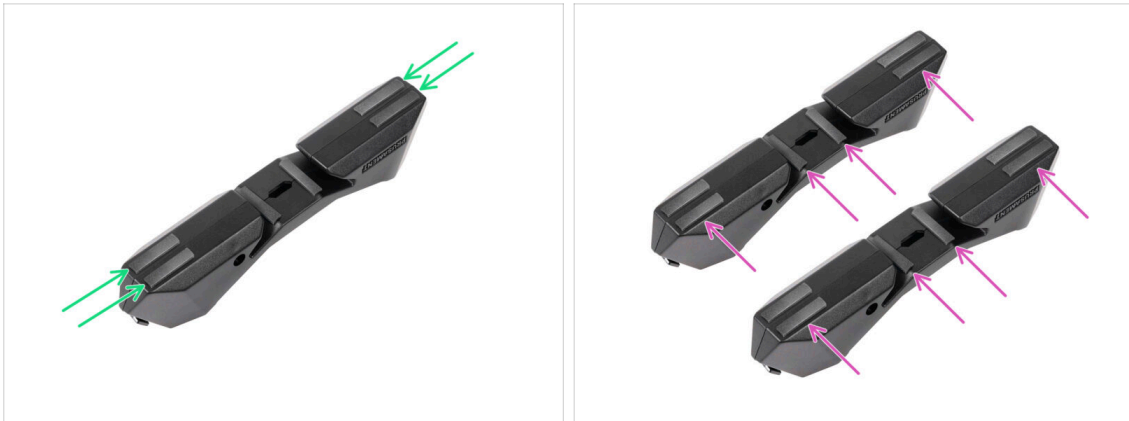

- Fixez quatre autres bandes de patins en mousse aux positions marquées au bas de la partie latérale du support de bobine.
- Installez six autres bandes de patins en mousse sur l'autre côté du support de bobine.

ÉTAPE 38 Réglage de la largeur du support de bobine

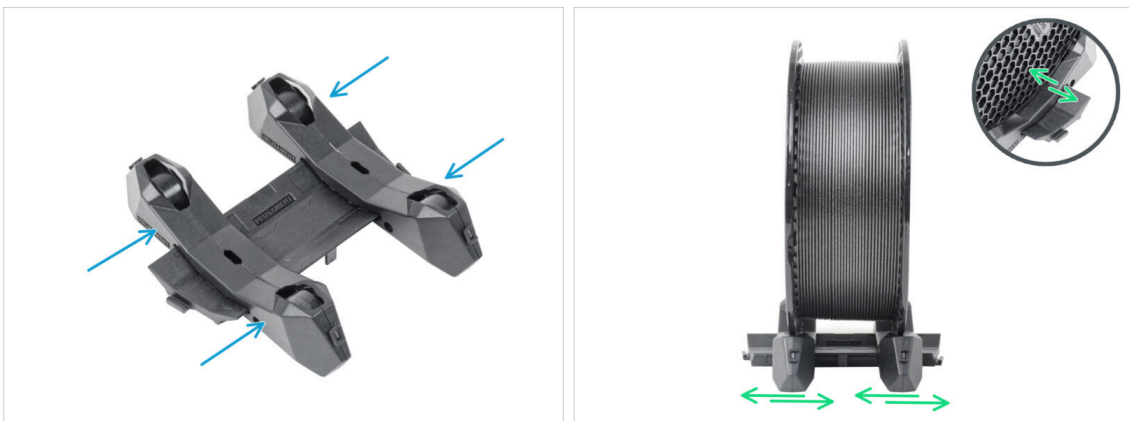

- Faites glisser les pièces latérales sur la partie du Guide.
- Placez une bobine du filament que vous souhaitez utiliser sur le support de bobine. Alignez les pièces latérales pour qu'elles correspondent s'alignent avec la bobine. *Nous utilisons une bobine de Prusament comme exemple.*

ÉTAPE 39 C'est l'heure des Haribo !

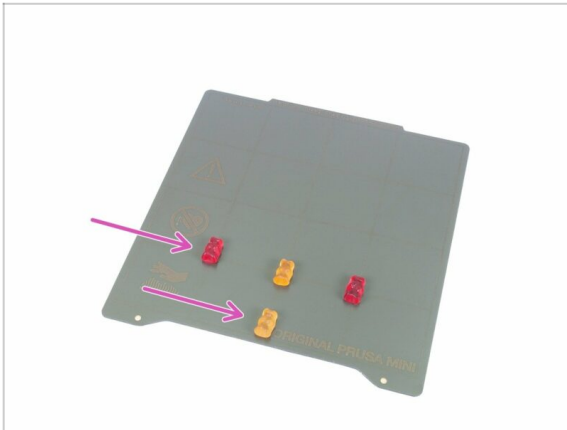

- Faites-vous plaisir pour le montage du support de bobine et la finition de l'ensemble !
- ◆ Mangez les Haribo restants, ne laissez aucun ours derrière :)
- Dès que vous avez fait le plein d'énergie, plongez-vous dans les dernières étapes de ce manuel.

ÉTAPE 40 Finalisation de l'assemblage

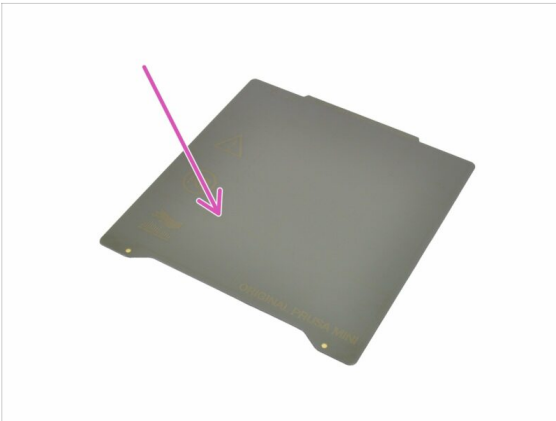

- **Pour l'étape suivante, veuillez préparer:**
- ◆ Feuille PEI de la MINI (1x)
- ◆ Alimentation de la MINI (1x)

ÉTAPE 41 Connexion de l'alimentation

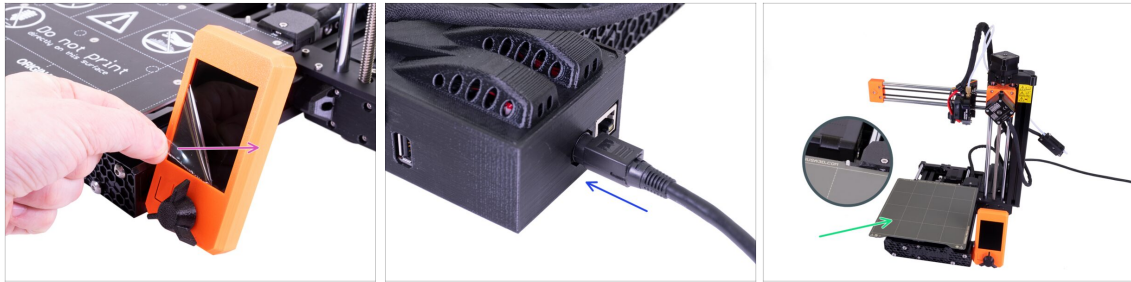

- ◆ Retirez le film protecteur de l'écran.
- ◆ Connectez l'alimentation de la MINI à l'imprimante. Gardez à l'esprit que le connecteur n'est pas symétrique.
- ◆ Placez la feuille PEI de la MINI sur le plateau chauffant. Vérifiez qu'il est correctement orienté.
- ◆ **...et vous avez fini ! Bon travail !**
- ⓘ Vétérans de Prusa : la hauteur du capteur SuperPINDA est réglée en usine, pas besoin de l'ajuster maintenant. La hauteur optimale est de 0,8 à 1,0 mm entre la pointe de la buse et le capteur.
- ⚠ Si vous rencontrez des problèmes matériels, après l'assemblage, veuillez consulter notre guide en ligne [Dépannage du montage de la MINI/MINI+ sur help.prusa3d.com](https://help.prusa3d.com).

ÉTAPE 42 Quelle est la prochaine étape ?

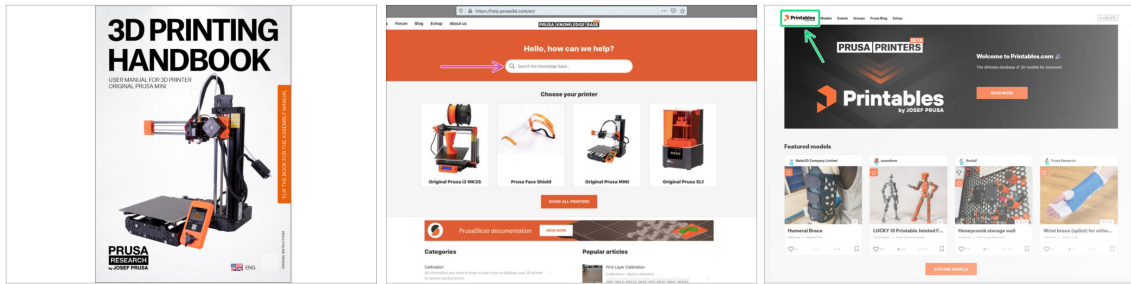

- Maintenant, veuillez lire le **manuel d'impression 3D**, qui est fait sur mesure pour votre imprimante. La dernière version est toujours disponible sur prusa3d.com/3dhandbookMINI
- ⚠ **ATTENTION** : Vérifiez toujours la dernière version du firmware. Vous pouvez le faire en ligne sur prusa3d.com/drivers ou insérer la clé USB fournie dans l'imprimante. Des instructions détaillées se trouvent dans le manuel. (Si la clé USB comprend un firmware plus récent que celui déjà installé, vous serez averti lors du démarrage de l'imprimante.)
- Calibrez l'imprimante conformément au manuel et utilisez les impressions de test fournies pour vous assurer que votre imprimante fonctionne correctement.
- Si vous rencontrez un quelconque problème, n'oubliez pas que vous pouvez toujours jeter un œil à notre base de connaissances à l'adresse help.prusa3d.com
- N'oubliez pas de rejoindre la plus grande communauté Prusa ! Téléchargez les derniers modèles au format STL ou G-code adaptés à votre imprimante. Inscrivez-vous sur [Printables.com](https://printables.com)

Construire votre MINI+ (support de bobine imprimé)



ÉTAPE 1 Version préassemblée vs en kit



⚠ Important ! Il y a **deux versions** de l'Original Prusa MINI+. Avant de continuer, sélectionnez la vôtre :

- **Version semi-assemblée** : l'imprimante est presque assemblée et il est nécessaire de connecter les principales pièces ensemble. Vous pouvez continuer à utiliser ces instructions d'assemblage.
- **Version en kit** : vous devez assembler l'imprimante à l'aide chaque pièce à partir de zéro. Veuillez continuer à utiliser la version en ligne disponible sur help.prusa3d.com/MINI-kit ou vous pouvez utiliser la version PDF incluse sur la clé USB argentée.

ÉTAPE 2 Différentes révisions matérielles

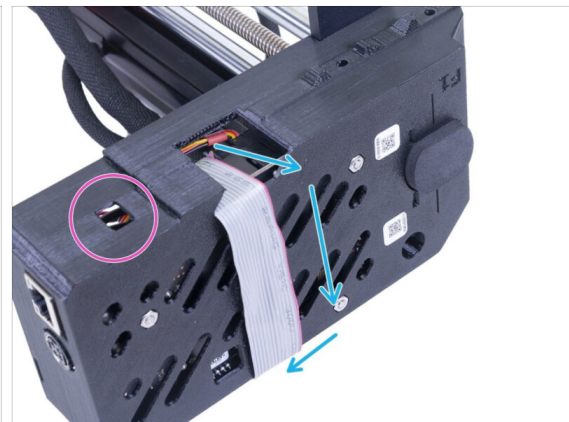

- Il y a plus de révisions matérielles de l'axe XZ, veuillez vérifier les photos suivantes pour sélectionner la procédure d'assemblage appropriée:
 - **L'axe XZ a l'ouverture sur la droite**, continuez à utiliser ce guide d'assemblage.
 - **L'axe XZ a l'ouverture sur la gauche**, passez au guide suivant [Assemblage de votre MINI et des premières MINI+](#)

ÉTAPE 3 Tous les outils nécessaires sont inclus.

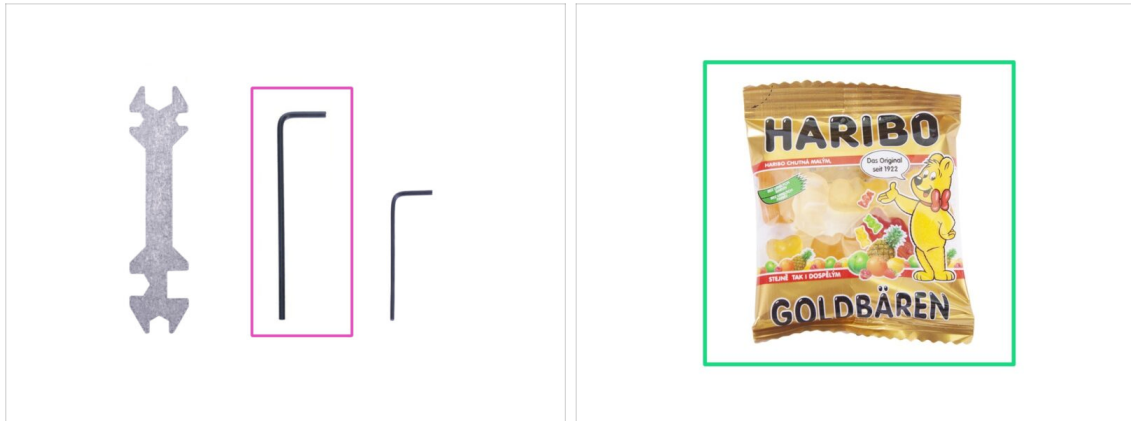

● **Pour ce manuel, veuillez préparer :**

● Clé Allen 2,5 mm (1x)

● Mini sac d'ours Haribo (1x)

ⓘ Seule la clé Allen de 2,5 mm est nécessaire pour l'assemblage. D'autres outils seront utilisés pour la maintenance de l'imprimante, voir la partie du manuel ci-joint pour plus d'informations.

ⓘ Aucune soudure ou sertissage de fil n'est requis.

⚠ **Gardez le sac avec les ours Haribo fermé pour l'instant et cachez-le ! Les sachets sans surveillance ont tendance à disparaître mystérieusement.**

ÉTAPE 4 Utilisez les étiquettes comme référence

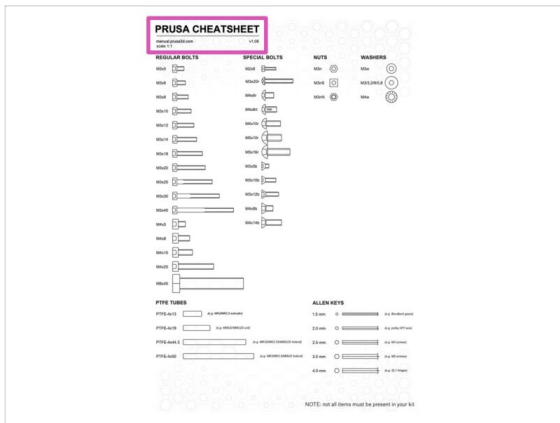

- i La plupart des étiquettes sont à l'échelle 1:1 et peuvent être utilisées pour identifier les pièces :-)
- ◆ Pour identifier les vis, écrous et tubes PTFE les plus courants, vous pouvez également utiliser le courrier ci-joint, qui contient la Prusa Cheatsheet de l'autre côté.
- i Vous pouvez télécharger la Prusa Cheatsheet sur notre site prusa3d.com/cheatsheet. Imprimez-la à 100 %, ne la redimensionnez pas, sinon cela ne fonctionnera pas.

ÉTAPE 5 Nous sommes là pour vous !

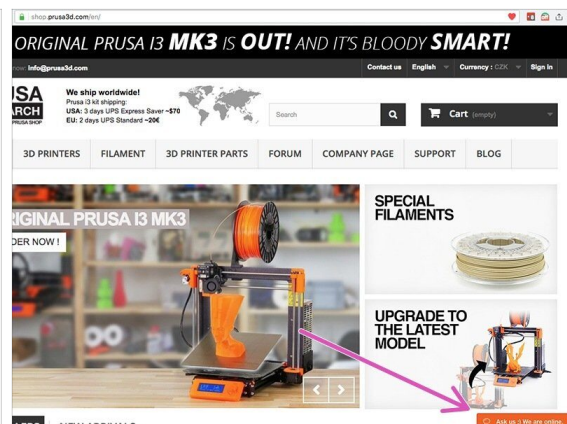
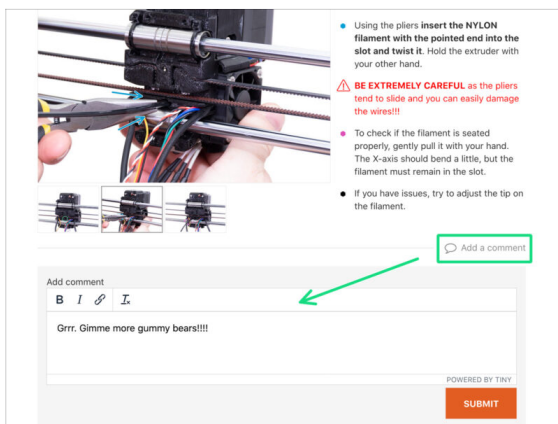

- ◆ Perdu dans les instructions, une vis manquante ou une pièce imprimée endommagée ? **Dites-le nous !**
- ◆ Vous pouvez nous contacter en utilisant les moyens suivants :
 - ◆ Dans la version en ligne, utilisez les commentaires sous chaque étape.
 - ◆ Utilisez notre chat en direct 24/7 sur shop.prusa3d.com
 - ◆ Écrivez un e-mail à info@prusa3d.com

ÉTAPE 6 Préparation des pièces des axes XYZ

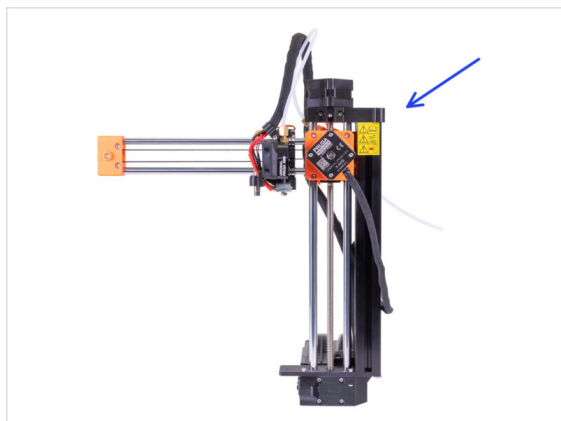

🛠 Pour les étapes suivantes, merci de préparer :

🔵 Assemblage de l'axe XZ

🟢 Vis M3x40 (1x)

🟡 Vis M3x20 (1x)

🟠 Vis M3x12 (1x)

📘 Notez la deuxième vis M3x20 dans l'emballage, qui sera utilisée plus tard.

📘 La liste continue à l'étape suivante...

ÉTAPE 7 Préparation des pièces des axes XYZ



🛠 Pour les étapes suivantes, merci de préparer :

🟡 Assemblage de l'axe Y

🟢 Bloc de mousse ou ensemble de patins en mousse (1x)

ÉTAPE 8 Patins en mousse - préparation

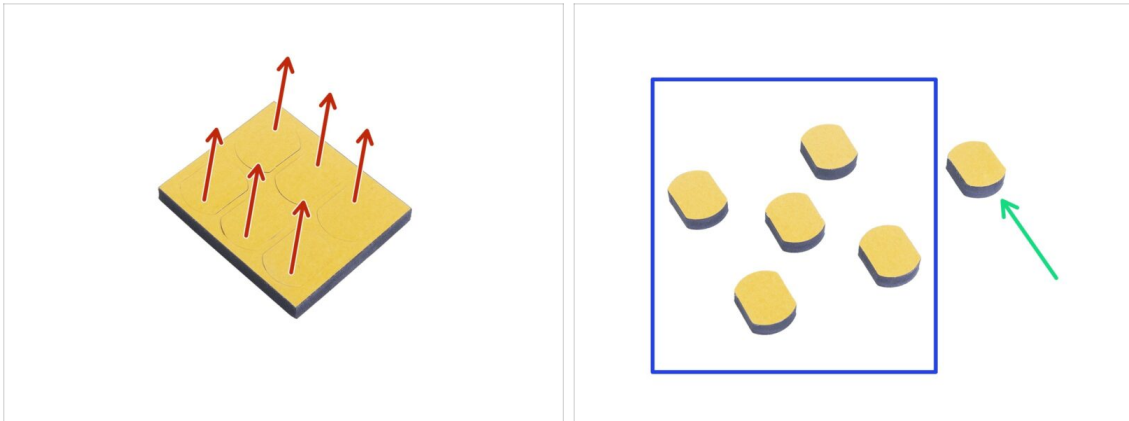

- Poussez doucement tous les patins hors du bloc.
- Vous aurez besoin de cinq patins en mousse pour les étapes suivantes.
- Gardez le sixième patin restant comme pièce de rechange.



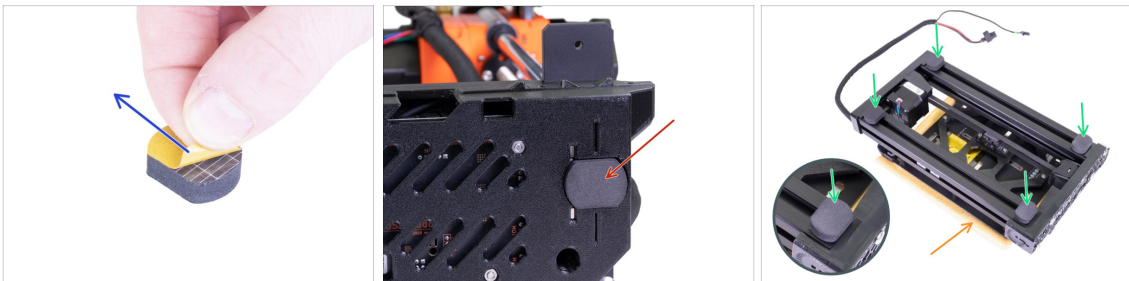

ÉTAPE 9 Installation des patins en mousse



- Décollez le film protecteur de tous les patins. Attention, il y a de la colle (adhésive) appliquée sur le patin.
 - Posez soigneusement l'axe XZ sur le côté et collez le premier patin en mousse dans la rainure en bas du boîtier électronique.
 - Faites pivoter l'axe Y de sorte que le plateau chauffant soit orienté vers le bas. Mettez un patin ou un chiffon doux en dessous pour éviter les rayures.
 - Collez quatre patins en mousse sur les extrémités des **profilés aluminium** du cadre, comme sur l'image. Faites attention à la bonne orientation.
- ⚠ **Ne collez aucun de ces quatre patins sur les plaques avant et arrière en plastique !**





ÉTAPE 10 Ouverture du boîtier avec l'électronique

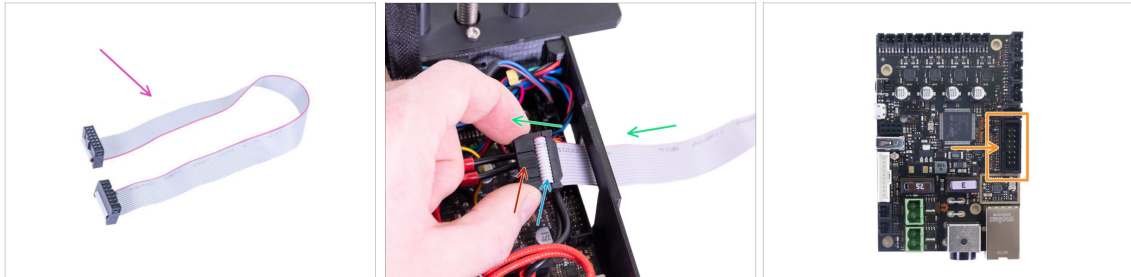

-  **Assurez-vous que l'axe Z est en position haute. Sinon, avec vos doigts, tournez la vis et déplacez l'axe Z vers le haut.**
-  Desserrez et retirez la vis M3 du boîtier avec l'électronique.
-  Retirez le cache câble imprimé.
-  Soulevez légèrement le couvercle de l'électronique. Avant de le retirer complètement, tirez-le d'abord vers le profilé aluminium vertical pour libérer les deux broches des fentes (trous sur l'ancien design).
-  Gardez la boîte ouverte, nous devons connecter plusieurs câbles tout au long de ce manuel.

ÉTAPE 11 Connexion du câble du LCD



-  **Pour cette étape, veuillez préparer le câble du LCD (gris plat).**
-  Prenez le câble du LCD et poussez-le à travers le trou dans le boîtier avec l'électronique.
-  Assurez-vous que la "dent" du connecteur est orientée vers le haut.
-  Assurez-vous que le pli du câble dans le connecteur est orienté vers le haut.
-  Connectez le connecteur du LCD à la carte. Attention à l'orientation du connecteur, il y a une encoche sur un côté (voir la flèche).

ÉTAPE 12 Connexion des assemblages des axes Y et XZ

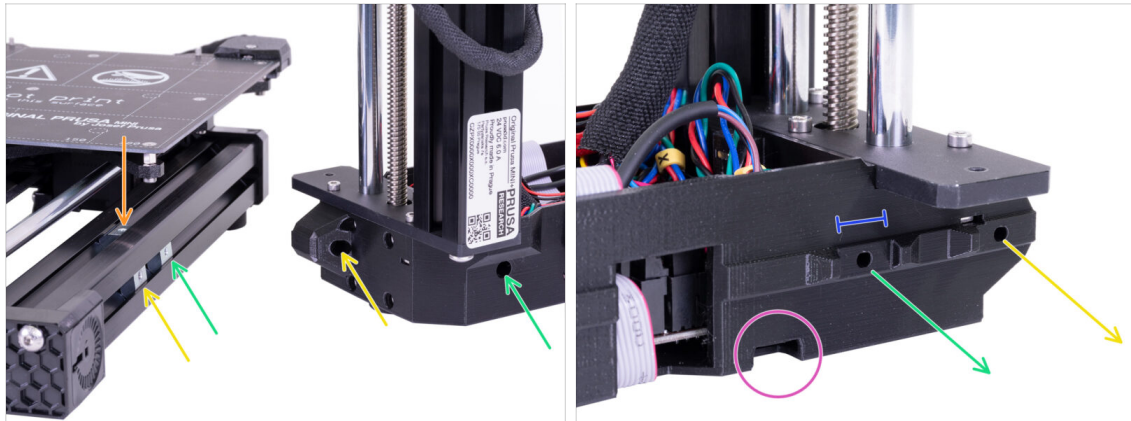

⚠ IMPORTANT : Lisez attentivement les lignes suivantes. Vous devez aligner les trois écrous M3nE argentés de l'assemblage de l'axe Y avec les bons trous correspondants de l'assemblage de l'axe XZ !

● Il y a un total de **trois écrous M3nE** dans le profilé :

- **Le premier** (le plus long) à droite sera utilisé pour connecter les deux pièces ensemble à l'aide de la vis M3x40.
- **Le second** (le deuxième plus long) sera également utilisé pour joindre les pièces, mais en utilisant la vis M3x20.
- **Le troisième** est situé dans la partie supérieure du profilé (non visible sur l'image). Les instructions à ce sujet seront fournies ultérieurement.

⚠ N'insérez aucune de ces vis pour le moment. Attendez les instructions des étapes suivantes.

- La deuxième photo montre la face intérieure de l'assemblage XZ, qui sera en contact direct avec le profilé aluminium et les écrous M3nE argentés. Assurez-vous que le premier écrou s'insère à l'intérieur de la "pince".
- Jetez un œil au petit trou sur le bord inférieur. Nous utiliserons ce trou dans les étapes suivantes pour guider le câble du moteur de l'axe Y.

ÉTAPE 13 Assemblage des pièces - préparation

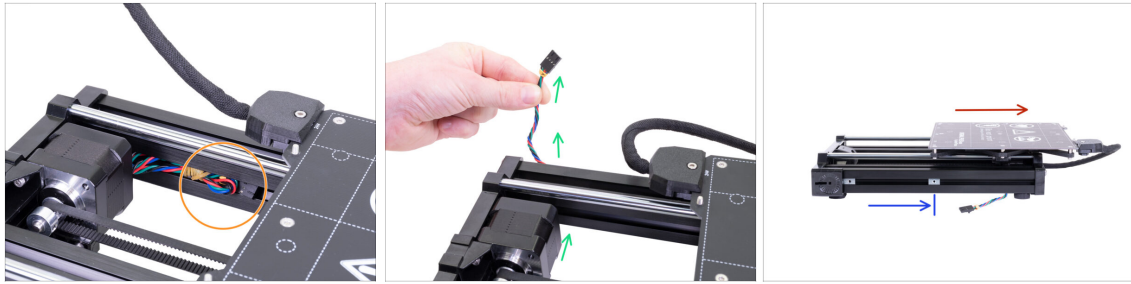

- Localisez le câble du moteur Y placé dans le profilé et retirez-le avec précaution.
- Retirez l'élastique du câble, guidez le câble sous le profilé et sortez-le (voir l'image).
- ⓘ Le câble sur les dernières unités est expédié sans l'élastique. Cependant, la procédure est la même.
- Déplacez le plateau chauffant complètement vers la droite.
- Placez l'écrou M3nE droit environ au milieu de la longueur du profilé, mais assurez-vous qu'il ne se trouve pas sous la structure du plateau chauffant.

ÉTAPE 14 Protection du câble du LCD

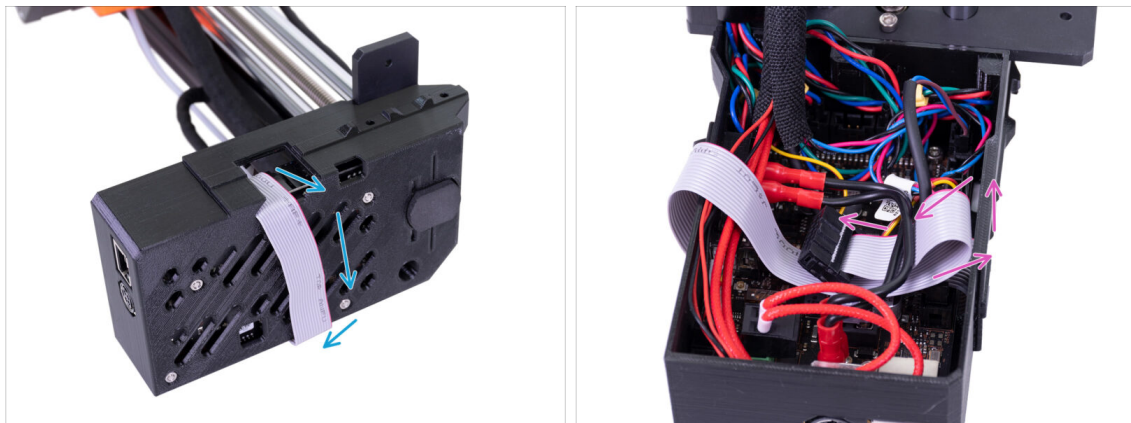

- ⚠ **ATTENTION** : À partir de maintenant, procédez avec prudence lors du déplacement de l'axe XZ. Le câble du LCD est orienté vers le bas et peut être endommagé.
- Afin de protéger le câble, veuillez suivre les instructions ci-dessous. De plus, n'essayez aucune autre orientation, car cela compliquerait l'assemblage.
- Posez délicatement l'axe XZ sur le côté (voir l'image) et commencez à enrouler le câble du LCD autour du boîtier. N'étirez pas le câble.
- Maintenant, inclinez l'axe vers l'arrière pour obtenir un meilleur accès à l'intérieur du boîtier électronique et insérez doucement le câble. Faites une boucle sous les câbles du bouton d'alimentation. Notez que ce n'est qu'une solution temporaire.

ÉTAPE 15 Assemblage des pièces - phase 1

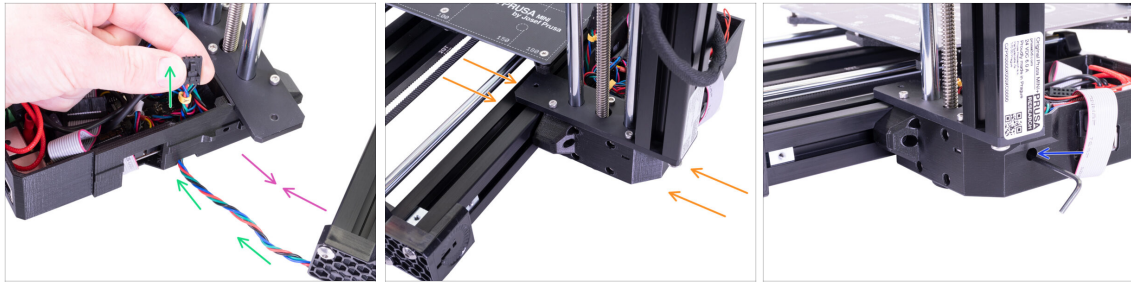

- ◆ Rapprochez l'axe XZ de l'axe Y afin que le câble du moteur Y atteigne l'électronique.
- ◆ Guidez le câble du moteur de l'axe Y à travers le trou du boîtier de l'électronique. Ne connectez pas encore le câble à l'électronique, nous le connecterons plus tard.
- ◆ Poussez les deux pièces ensemble et essayez de monter la "pince" (ensemble XZ) directement sur l'écrou M3nE, que vous avez déplacé au centre du profilé.
- ⚠ **ATTENTION : veillez à ne pas pincer le câble du moteur de l'axe Y entre les deux pièces !**
- ◆ Utilisez la vis M3x40 pour connecter les deux pièces. Dans le cas où vous ne pouvez pas atteindre le filetage de l'écrou, remuez avec la vis un peu à l'intérieur de la base en plastique de l'imprimante. **Ne serrez PAS encore complètement la vis !**

ÉTAPE 16 Assemblage des pièces - phase 2

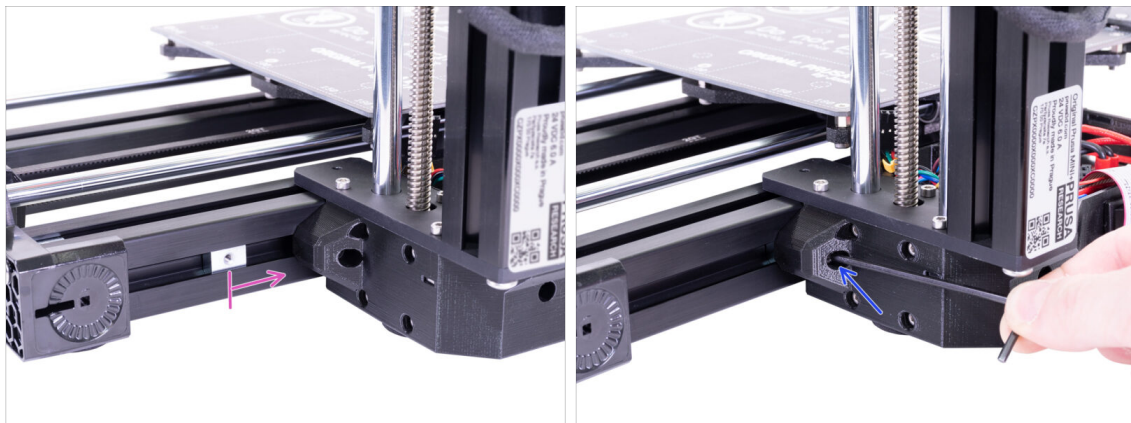

- ◆ Prenez le deuxième écrou M3nE par la gauche et déplacez-le complètement vers la droite, utilisez la clé Allen et poussez-le doucement. Il y a une encoche à l'intérieur, qui l'alignera correctement pour la deuxième vis.
- ◆ Utilisez la vis M3x20 et serrez-la à nouveau légèrement, mais assurez-vous d'avoir atteint l'écrou. **Ne serrez PAS encore complètement la vis !**

ÉTAPE 17 Assemblage des pièces - phase 3

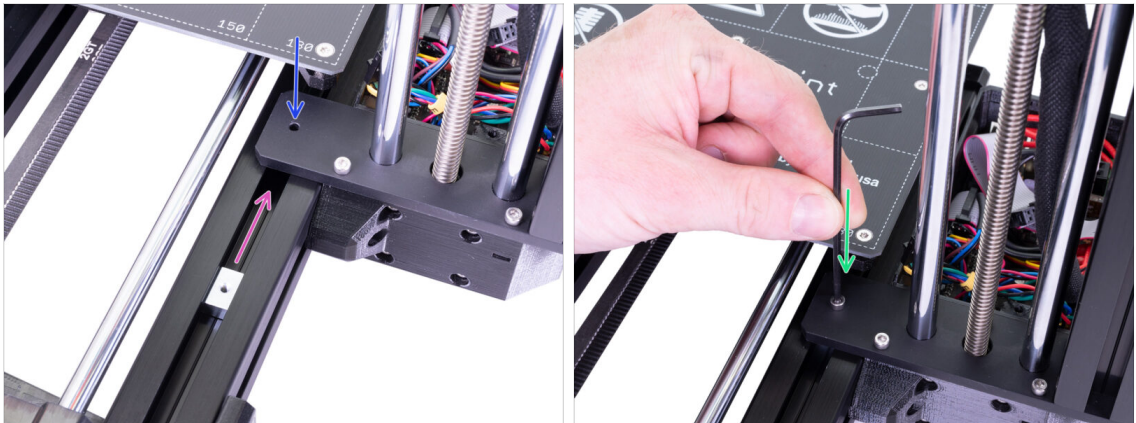

- ◆ Maintenant, prenez l'écrou M3nE dans la partie supérieure du profilé et faites-le glisser sous la plaque d'acier.
- ◆ Assurez-vous que le trou dans l'écrou correspond au trou dans la plaque. Utilisez la clé Allen pour l'aligner.
- ◆ Fixez les deux pièces ensemble à l'aide de la vis M3x12, serrez-la légèrement. **Ne serrez PAS encore complètement la vis !**

ÉTAPE 18 Alignement de l'assemblage de l'axe XZ

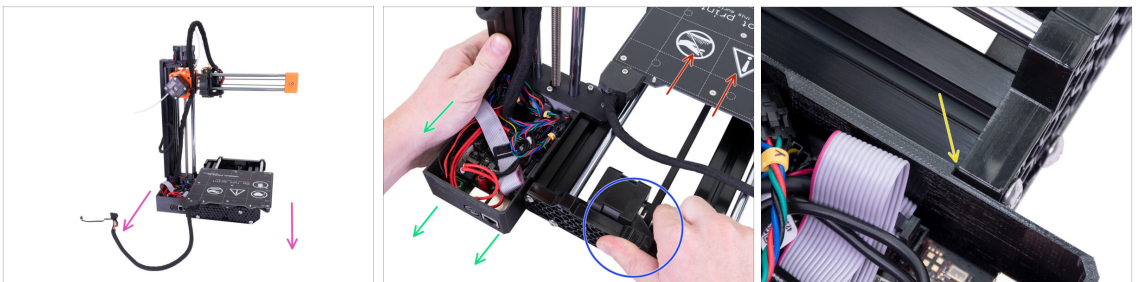

- ⚠ Dans cette étape, vous déplacerez tout l'axe XZ, évitez de le pousser (frotter) contre le profilé aluminium, ou vous pourriez le rayer. Laissez un petit espace lors du déplacement des pièces.
- ◆ Faites pivoter l'arrière de l'imprimante vers vous.
- ◆ Poussez le plateau chauffant complètement vers "l'avant".
- ◆ Tenez l'assemblage de l'axe Y.
- ◆ Déplacez l'assemblage de l'axe XZ vers l'arrière.
- ◆ Il y a une encoche qui indique la bonne position mutuelle des deux pièces.

ÉTAPE 19 Serrage final

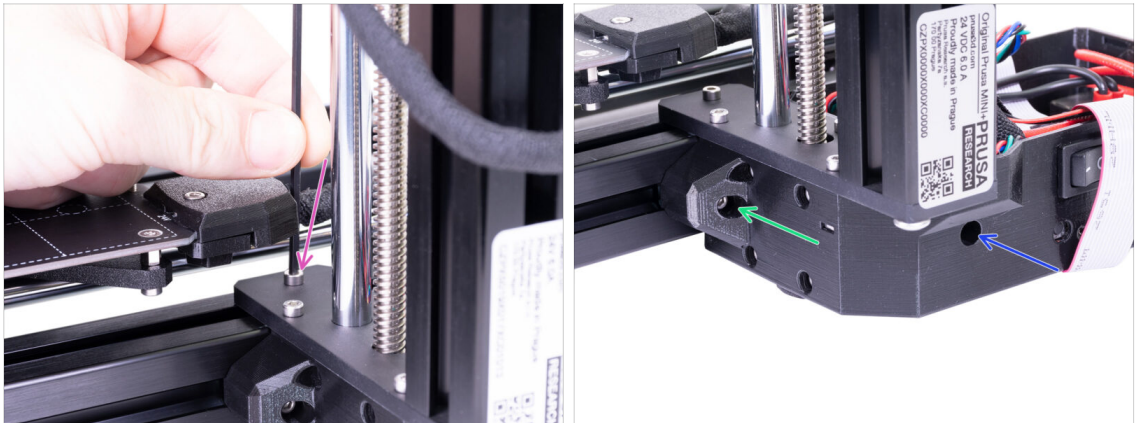

- Une fois les pièces alignées, **serrez toutes les vis** dans cet ordre précis :
 - Tout d'abord, la vis M3x12 en haut.
 - Deuxièmement, la vis M3x40 sur le côté.
 - Troisièmement, la vis M3x20 sur le côté.

ÉTAPE 20 C'est l'heure des Haribo !



- Disposez les ours selon un motif similaire à celui de l'image.
- **Votre colis peut contenir moins d'ours.** Dans un tel cas, courez immédiatement au magasin de bonbons le plus proche ! **Le dosage exact est absolument critique !!!**
- Mangez la rangée supérieure, laissez les autres pour les étapes suivantes.
- J'ai dit, laissez les autres !

ÉTAPE 21 Préparation des pièces du LCD

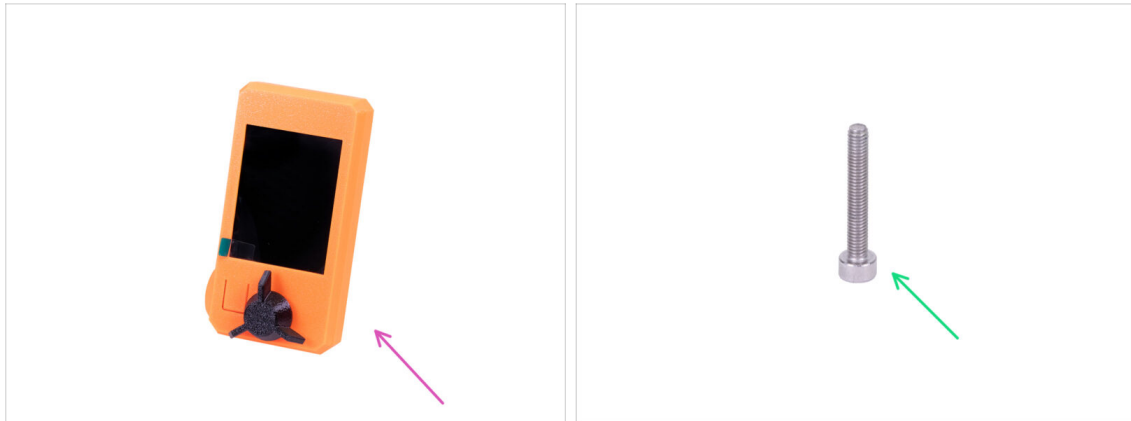

● Pour les étapes suivantes, merci de préparer :

● Assemblage du LCD

● Vis M3x20 (1x)

ⓘ Notez qu'il y a un film protecteur sur l'écran, laissez-le jusqu'à la fin de l'assemblage pour éviter les rayures.

ÉTAPE 22 Montage de l'écran LCD



● Tout d'abord, inclinez délicatement l'imprimante sur le côté. Voir la photo.

● Placez l'écran LCD dans son support. Il y a une encoche qui se positionne à l'intérieur de la pièce imprimée sur l'imprimante.

● La conception vous permet d'incliner l'écran LCD dans plusieurs positions. Vous pouvez le faire maintenant ou plus tard.

● Utilisez la vis M3x20 pour connecter les deux pièces ensemble.

ⓘ Conseil de pro : si vous avez du mal à serrer la vis, retournez la clé Allen et insérez le petit côté de la clé dans la tête de vis. Serrez par le côté le plus long de la clé.

ÉTAPE 23 Connexion de l'écran LCD



- Retirez délicatement l'extrémité libre du câble du LCD du boîtier avec l'électronique et guidez le câble entre le câble du moteur de l'axe Y et le profilé.
- Connectez le câble à la carte sur l'écran LCD. Attention à la bonne orientation du connecteur. Utilisez l'encoche comme un guide.
- Insérez le connecteur dans le connecteur sur la carte. Assurez-vous qu'il est bien enfoncé.

ÉTAPE 24 Guidage du câble du LCD

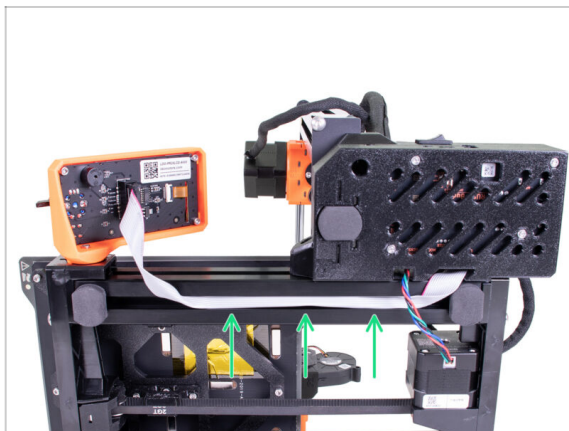

- Insérez doucement le câble à l'intérieur du profilé. Laissez un peu de mou à l'extérieur près de l'écran LCD, afin de pouvoir l'incliner plus tard.
- ⓘ Conseil de pro : pour insérer le câble dans le profilé, pliez-le soigneusement en deux moitiés sur toute sa longueur.

ÉTAPE 25 Connexion du moteur de l'axe Y



- ◆ Tirez doucement le câble du moteur de l'axe Y dans l'électronique. N'étirez pas le câble. N'utilisez pas de force de traction excessive. Vous pouvez endommager le câble.
- ◆ Connectez le câble du moteur de l'axe Y dans la fente vide de la rangée supérieure de la carte Buddy. Créez une boucle avec le reste du câble comme sur l'image.

ÉTAPE 26 Connexion du câble du plateau chauffant

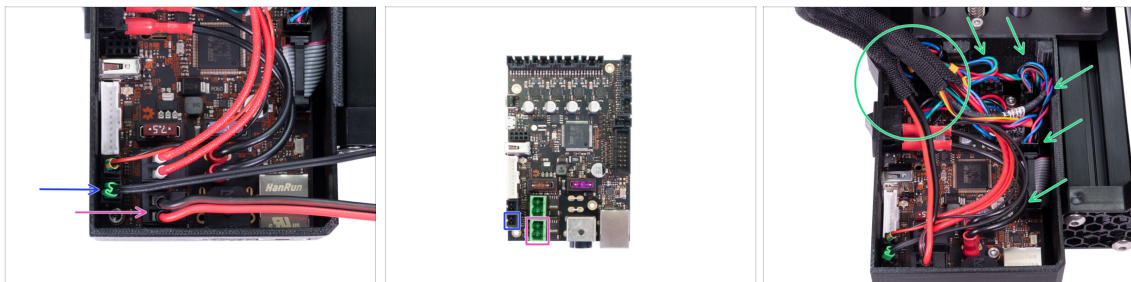

- ◆ Prenez le faisceau de câbles du plateau chauffant et guidez-le dans le boîtier par le haut, il n'y a pas de trou dédié. Connectez chaque câble à la carte :
 - ◆ Thermistance (H)
 - ◆ Élément chauffant du plateau chauffant
- ◆ Poussez doucement les câbles à l'intérieur du boîtier et positionnez la gaine près du coin supérieur gauche, là où la plupart des câbles entrent dans le boîtier.

ÉTAPE 27 Capteur de filament (optionnel)

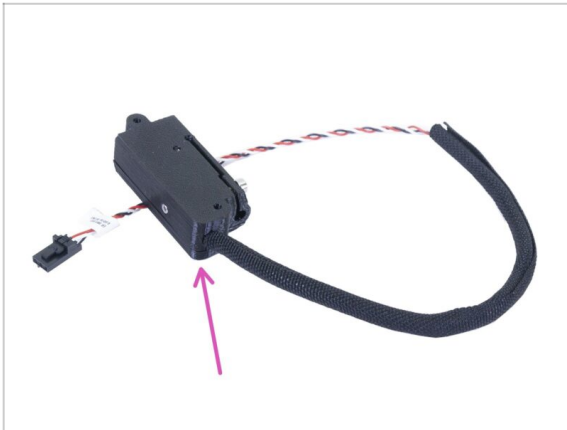

- i** Certaines des étapes suivantes sont marquées comme facultatives. Si vous avez une imprimante sans capteur de filament, veuillez passer à l'étape **Mise en boîtier de l'électronique**
- Pour les étapes suivantes, merci de préparer :
 - ◆** Capteur de filament (1x)

ÉTAPE 28 Installation du capteur de filament (optionnel)

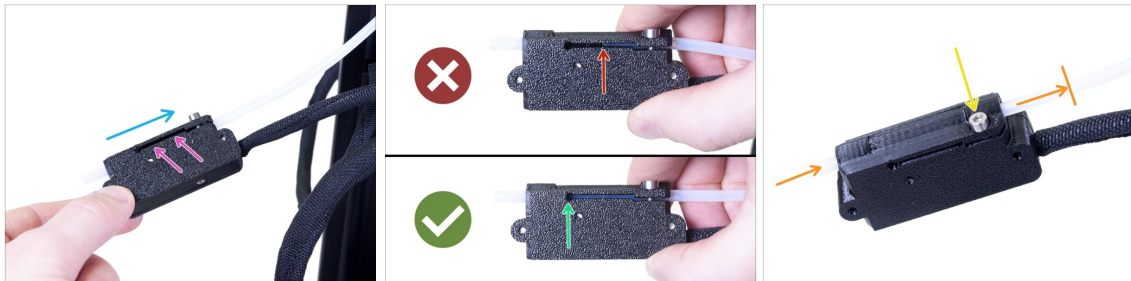

- ◆** Faites glisser le capteur de filament sur le tube PTFE. Voir l'image pour la bonne orientation du capteur.
- ◆** Vérifiez la position du tube PTFE à travers la rainure :
 - ◆** **Mauvaise installation.** Le capteur de filament n'est pas complètement enfoncé sur le tube PTFE. Le capteur de filament ne fonctionnera pas correctement.
 - ◆** **Bonne installation.** Le capteur de filament est complètement enfoncé sur le tube PTFE.
- ◆** Maintenant, serrez doucement la vis pour vous assurer que le capteur ne glissera pas du tube PTFE.
- ◆** Utilisez un morceau de filament et faites-le glisser à travers le capteur de filament pour vous assurer qu'il n'y a pas de déformation du tube. En cas de résistance, desserrez légèrement la vis.

ÉTAPE 29 Connexion du capteur de filament (optionnel)

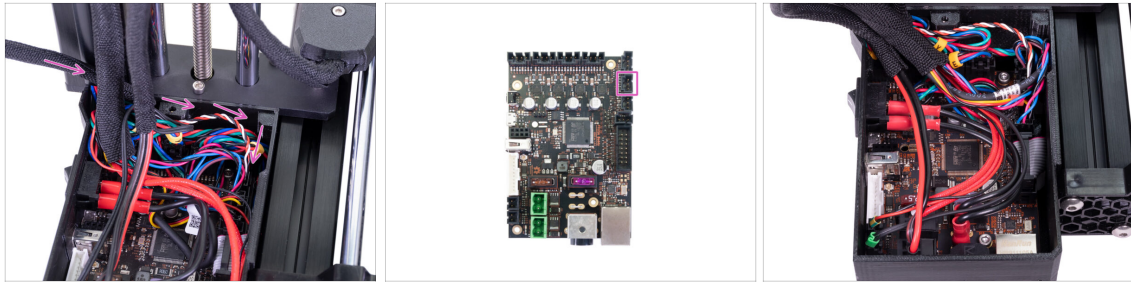

- ◆ Guidez le câble du capteur de filament derrière le faisceau de câbles de l'extrudeur et le faisceau de câbles du plateau chauffant. Connectez le câble dans le dernier emplacement vide de la rangée de droite sur la carte Buddy.
- ◆ Positionnez le câble selon la dernière image. Gardez à l'esprit que le couvercle de l'électronique doit être remis.

ÉTAPE 30 Mise en boîtier de l'électronique

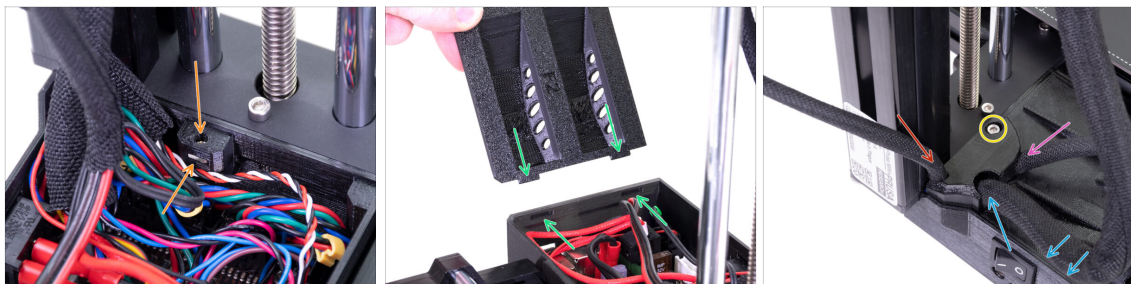

- ◆ Avant de refermer l'électronique, assurez-vous que l'écrou carré est correctement positionné dans la pièce imprimée. **L'écrou ne doit pas tomber !** Cela peut endommager définitivement l'électronique.
- ◆ Réinsérez le couvercle, assurez-vous qu'il est correctement inséré dans la fente.
- ◆ **Placez le deuxième couvercle sur le dessus et disposez les câbles :**
 - ◆ **Faisceau de l'extrudeur**, assurez-vous que la gaine textile est partiellement à l'intérieur. De plus, il doit être incliné à l'écart de l'imprimante.
 - ◆ **Faisceau du plateau chauffant**, assurez-vous que la gaine textile est partiellement à l'intérieur du boîtier.
 - ◆ **Câble du capteur de filament** (en option), assurez-vous que la gaine textile enroulée autour des câbles est partiellement à l'intérieur du boîtier.
- ◆ Maintenant, serrez le deuxième couvercle. Vérifiez qu'aucun câble n'est pincé.

ÉTAPE 31 C'est l'heure des Haribo !



- Pffou ! Ceci conclut la connexion et la disposition de tous les câbles.
- Faites une pause rapide et mangez une autre rangée d'ours.

ÉTAPE 32 Préparation des pièces du support de bobine

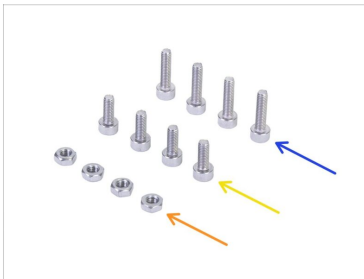
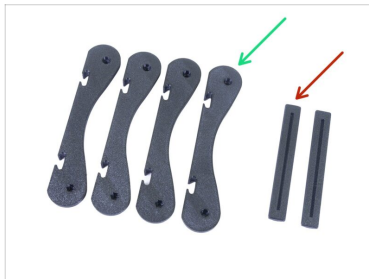

● Pour les prochaines étapes, veuillez préparer :

- Base du support de bobine de la MINI (4x)
- Rail du support de bobine de la MINI (2x)
- Vis M3x12 (4x)
- Vis M3x8 (4x)
- Écrous M3n (4x)
- Roulement 608Z (4x)

ⓘ La liste continue à l'étape suivante...

ÉTAPE 33 Préparation des pièces du support de bobine



● Pour les étapes suivantes, merci de préparer :

● Patin anti-vibration (4x)

ÉTAPE 34 Assemblage de la (des) base(s) du support de bobine



- Prenez les deux pièces de BASE et insérez les écrous M3n dans les trous des deux - voir l'image. Si vous ne pouvez pas les pousser, insérez une vis du côté opposé pour les tirer.
- Retournez l'une des pièces de BASE et insérez-y deux roulements.
- Placez la deuxième pièce de BASE au-dessus des roulements.
- Insérez la vis M3x12 par le haut et serrez-la. Retournez l'assemblage des bases et faites de même.
- Assurez-vous que les deux roulements peuvent tourner librement. Sinon, desserrez légèrement la (les) vis.
- **Répétez cette étape** pour le deuxième assemblage de base.

ÉTAPE 35 Ajout des rails du support de bobine



- ◆ Faites glisser les deux rails dans le premier assemblage de base, utilisez les rainures. Alignez le rail avec le bord de la base.
- ◆ Fixez la première base avec deux vis M3x8. Utilisez une force raisonnable pendant le serrage.
- ◆ Faites glisser la deuxième base sur les rails. La position exacte n'est pas importante à ce stade - nous l'ajusterons à l'étape suivante.

ÉTAPE 36 Réglage de la largeur du support de bobine



- ◆ Placez une bobine du filament que vous souhaitez utiliser sur le support de bobine. Alignez la deuxième base pour qu'elle corresponde à la taille de la bobine. *Nous utilisons une bobine de Prusament comme exemple.*
- ◆ Une fois le support aligné, retirez la bobine, insérez deux vis M3x8 et serrez-les pour empêcher les pièces de bouger.

ÉTAPE 37 Fixation des patins antidérapants

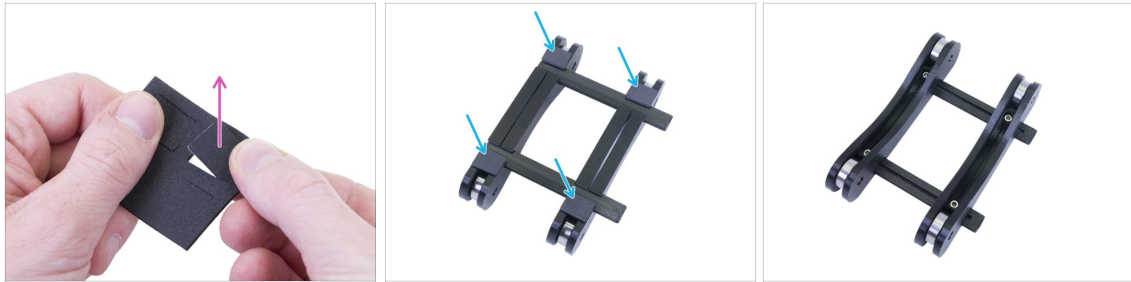

- ◆ Prenez la planche antidérapante fournie et sortez quatre patins.
- ◆ Décollez le film protecteur et fixez les patins sur le dessous du support de bobine.
- ⓘ Astuce : évitez de fixer les patins à proximité ou sur les rails, cela pourrait rendre les futurs ajustements de largeur plus difficiles.

ÉTAPE 38 C'est l'heure des Haribo !

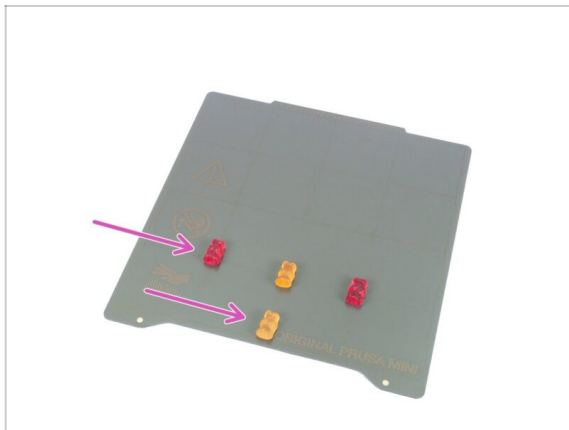

- ◆ Faites-vous plaisir pour le montage du support de bobine et la finition de tout l'assemblage !
- ◆ Mangez les Haribo restants, ne laissez aucun ours derrière :)
- ◆ Dès que vous avez fait le plein d'énergie, plongez-vous dans les dernières étapes de ce manuel.

ÉTAPE 39 Finalisation de l'assemblage

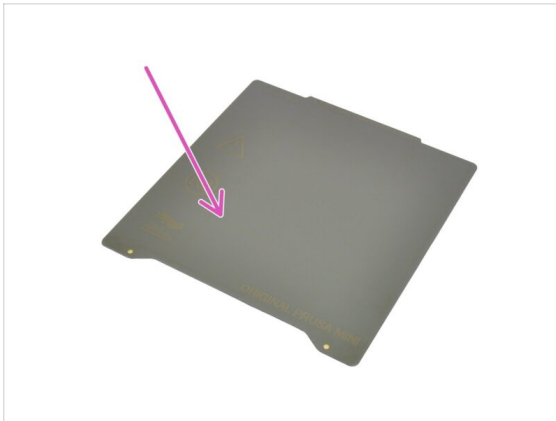

● Pour l'étape suivante, merci de préparer :

- ◆ Plaque PEI de la MINI (1x)
- ◆ Alimentation de la MINI (1x)

ÉTAPE 40 Connexion de l'alimentation

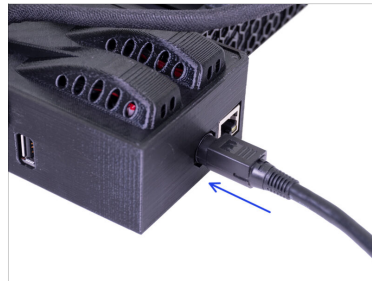

- ◆ Retirez le film protecteur de l'écran.
- ◆ Connectez l'alimentation de la MINI à l'imprimante. Gardez à l'esprit que le connecteur n'est pas symétrique.
- ◆ Placez la plaque PEI de la MINI sur le plateau chauffant. Vérifiez qu'elle est correctement orientée.

● ...et vous avez fini ! Bon travail !

ⓘ Vétérans de Prusa : la hauteur de la sonde SuperPINDA est réglée en usine, pas besoin de l'ajuster maintenant. La hauteur optimale est de 0,8 à 1,0 mm entre la pointe de la buse et la sonde.

⚠ Si vous rencontrez des problèmes matériels, après l'assemblage, veuillez consulter notre guide en ligne [Dépannage du montage de la MINI/MINI+ sur help.prusa3d.com](https://help.prusa3d.com).

ÉTAPE 41 Quelle est la prochaine étape ?

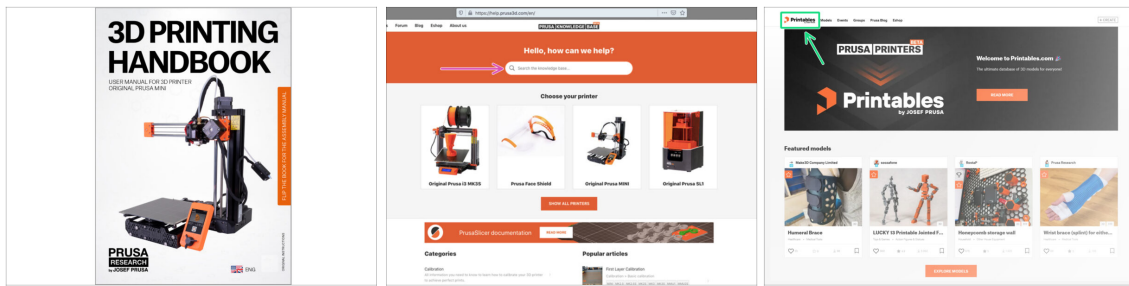

- Maintenant, veuillez lire le **manuel d'impression 3D**, qui est fait sur mesure pour votre imprimante. La dernière version est toujours disponible sur prusa3d.com/3dhandbookMINI
- ⚠ **ATTENTION** : Vérifiez toujours la dernière version du firmware. Vous pouvez le faire en ligne sur prusa3d.com/drivers ou insérer la clé USB fournie dans l'imprimante. Des instructions détaillées se trouvent dans le manuel. (Si la clé USB comprend un firmware plus récent que celui déjà installé, vous serez averti lors du démarrage de l'imprimante.)
- Calibrez l'imprimante conformément au manuel et utilisez les impressions de test fournies pour vous assurer que votre imprimante fonctionne correctement.
- Si vous rencontrez un quelconque problème, n'oubliez pas que vous pouvez toujours jeter un œil à notre base de connaissances à l'adresse help.prusa3d.com Si vous rencontrez un quelconque problème, n'oubliez pas que vous pouvez toujours jeter un œil à notre base de connaissances à l'adresse help.prusa3d.com
- N'oubliez pas de rejoindre la plus grande communauté Prusa ! Téléchargez les derniers modèles en STL ou G-code adaptés à votre imprimante. Inscrivez-vous sur Printables.com

Journal des modifications du manuel de la MINI+ semi-assemblée



ÉTAPE 1 Historique des versions



- **Versions du manuel de la MINI+ semi-assemblée :**
- 11/2020 - Version initiale 1.05
- 01/2021 - Mise à jour vers la version 1.06
- 03/2021 - Mise à jour vers la version 1.07
- 01/2022 - Mise à jour vers la version 1.08
- 4/2022 - Mise à jour vers la version 1.09
- 1/2023 - Updated to version 1.10
- 5/2023 - Updated to version 1.11

ÉTAPE 2 Modifications du manuel (1)



- 11/2020 - Mise à jour du manuel
- Manuel version 1.05

ÉTAPE 3 Modifications du manuel (2)



- 01/2021 - Mise à jour du manuel
- i** Manuel version 1.06

ÉTAPE 4 Modifications du manuel (3)



- 03/2021 - Mise à jour du manuel
- i** Manuel version 1.07

ÉTAPE 5 Modifications du manuel (4)



- 01/2022 - Mise à jour du manuel
 - Correction de la numérotation des chapitres.
 - Table des matériaux mise à jour.
 - Maintenance des plaques en acier mise à jour.
- ⓘ Manuel version 1.08

ÉTAPE 6 Modifications du manuel (5)



- 04/2022 - Mise à jour du manuel
 - Changement de nom mis à jour de Prusaprinters en Printables.
- ⓘ Manuel version 1.09

ÉTAPE 7 Changes to the manual (6)



- 01/2023 - Handbook and manual update
- Added information about the ESP Wi-Fi module.
- Manual version 1.10

ÉTAPE 8 Changes to the manual (7)



- 05/2023 - Spool holder assembly
- Added instructions for assembling the new version of the Spool holder (injection molded).
- Manual version 1.11

Notes:
